

Урзунга
Ахунову —
для создания
картин
об ОШЕ

Ахунов

4/x-73

Этот альбом был подарен на 50-летие отца, в 1973 году, с ОШЕ, и предназначался для рисунков, которые бы реконструировали и город Омь.

АХУНОВ ВЯЧЕСЛАВ

КНИГА ПУТИ И НАМЕРЕНИЙ
(КНИГА ПЕЧАЛИ)

ПОСВЯЩАЕТСЯ ОТЦУ

АРТХЕОЛОГИЯ
АРТХЕОЛОГ
АРТХИВ
АРТРЕКОНСТРУКЦИИ (ОПЫТ)
АРТЕФАКТЫ

СОЦПОЛИТПРОСВЕТ - АРТ
СОЦКУЛЬТПРОСВЕТ - АРТ
СОЦАГИТПРОМ - АРТ
ШИРПОТРЕБ - АРТ
СОЦКУЛЬТПРОМ - АРТ
СОЦМАССКУЛЬТПРОМ - АРТ
СОЦМАССКУЛЬТПРОСВЕТПРОМ - АРТ

ОШ - МОСКВА 1974 - 1978

КНИГА НАРИСОВАННА В 1979 ГОДУ. ФЕРГАНА - ДЖОН-ДАМ.

объект „Живи тихо.“ ЖИВИ ТИХО

Вместо слогана СЛАВА КПСС! я предлагаю
установить обелиск конструкции из литер
ЖИВИ ТИХО. Другими словами „не высчитывайся,
это наша действительность. Любас изнатиба, коллективна
или индивидуална, не высчитывайся в „прокрустово
колесо“ идеологических штампов, жестоко напуганна.
Не высчитывайся тихо, не высчитывайся.

Как всегда, символизирует ПУСТОТА запечатленная или
срисованная, остроконечная, угрожающая, приугрожающая, насильная
или идеологическим мусором в виде призывов, лозунгов,
плакатов и т.п.

В нас всегда творчество. Искусство вне нас. Искусство живет
наши оно как слышащее, считающее, обдумывающее, погоняет
вперед, чувствование духа духа, покаяния и размышления посред-
ством сурреалистичных персонажей, знаков, знаков.
Но, к большому сожалению, искусство всегда старается
превратиться в сурреалистичную идеологию. Власть, ражид-чирков,
ветхозаветные змееныши.

- Искусство и Власть.
- Искусство и Власть царя
- Искусство и Колосовы
- Искусство и идеология
- Искусство и психиатрия.

Таковы свободен только в момент творчества,
творческого акта. (Только так как геновский, обычно, не
много, сущности)



СИДИ ТИХО!

ОБЪЕКТ „ДЫШИ ТИХО“ (объемная композиция)

ВЫСОТА ЛИТЕР 25 МЕТРОВ

ОБЪЕКТ ВСТРОЕН В ГОРОДСКОЙ ИЛИ СЕЛЬСКИЙ ЛАНДШАФТЫ

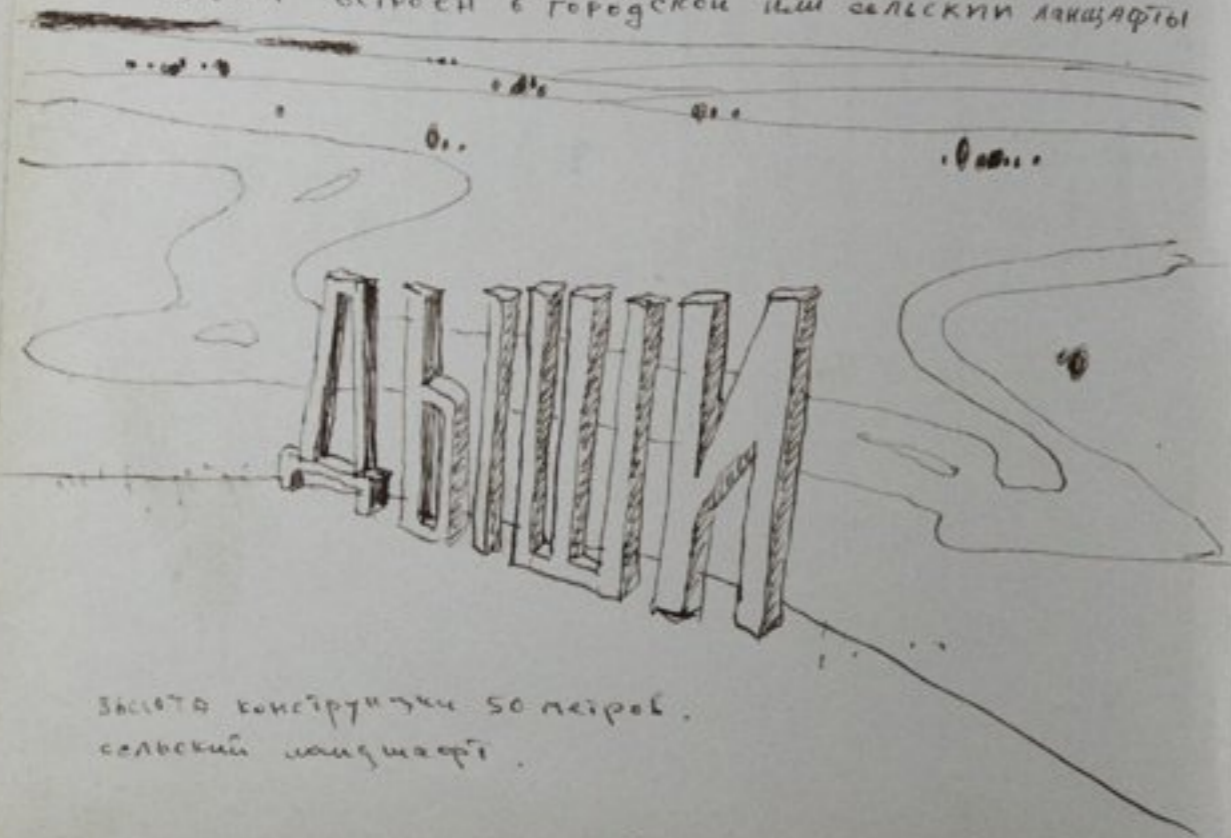

ВЫСОТА КОНСТРУКЦИИ 50 МЕТРОВ.
СЕЛЬСКИЙ ЛАНДШАФТ.

ДЫШИ ТИХО

...внутри
 ...и сверху
 ...земли
 ...и воздуха
 ...и света
 ...и звука
 ...и запаха
 ...и вкуса
 ...и осязания
 ...и мысли
 ...и чувства
 ...и воли
 ...и знания
 ...и любви
 ...и надежды
 ...и веры
 ...и страха
 ...и сомнения
 ...и сомнения

В эту среду и чужую, и неизвестную
 среду, а самую неизвестную среду
 в принципе, это и есть то, что и является
 предметом изучения философии
 ...и в пространстве
 ...и времени
 ...и в пространстве
 ...и времени

Техника была изобретена, и она
 стала создавать среду, в которой
 человек живет, и эта среда
 ...и в пространстве
 ...и времени

Это предмет изучения философии
 ...и в пространстве
 ...и времени

...и в пространстве
 ...и времени

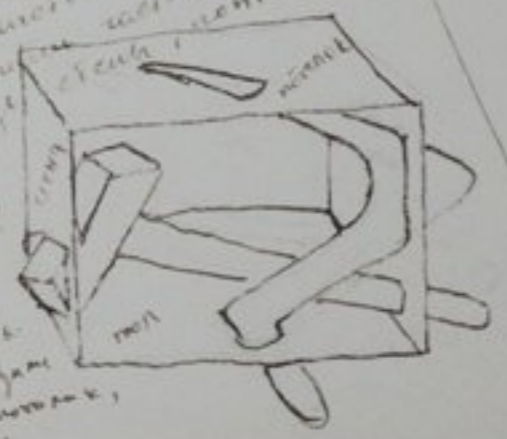

9

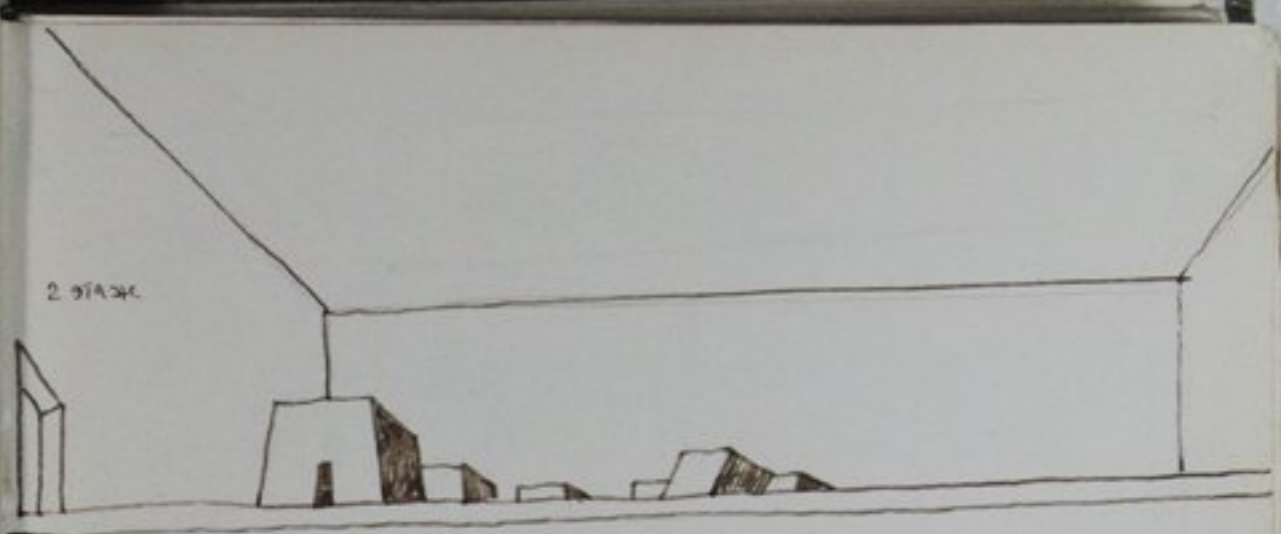

2 этаж



1 этаж

Высота букв 1000 см.

10

Архит 76

каждый элемент
выполнен из
дерева.

Каждый элемент
каждый элемент
16-17 элементов,
выполнен из
дерева.

Каждый элемент
каждый элемент
16-17 элементов,
выполнен из
дерева.

16



Каждый элемент
каждый элемент
16-17 элементов,
выполнен из
дерева.

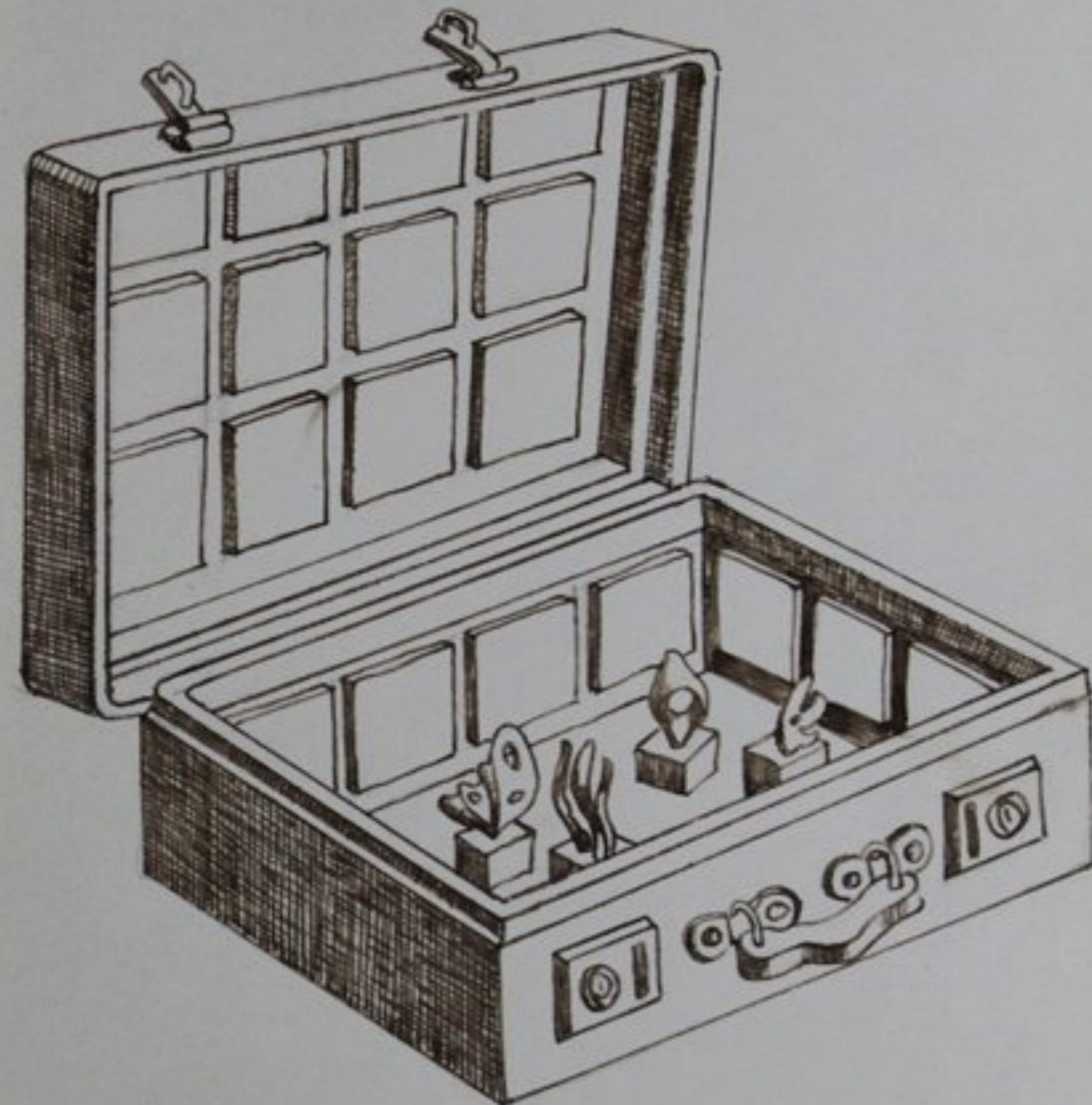

Выставка
Узбекистан
в Москве
(Министерство
Образования)

Архив 75

16



Деконструкция образа
марксизма-ленинизма, критика
теории познания
бесклассового социализма
обучаю (теория Ринне и
Социализма)

Облик человека эпохи Раннего Социализма
(Эпоха построения бесклассового социалистического общества).
Деконструкция проведена профессором
антропологии Института археологии
М. М. Герасимовым по черепу из захоронения
№1 на месте стоянки Раннего Социализма (Социализма)

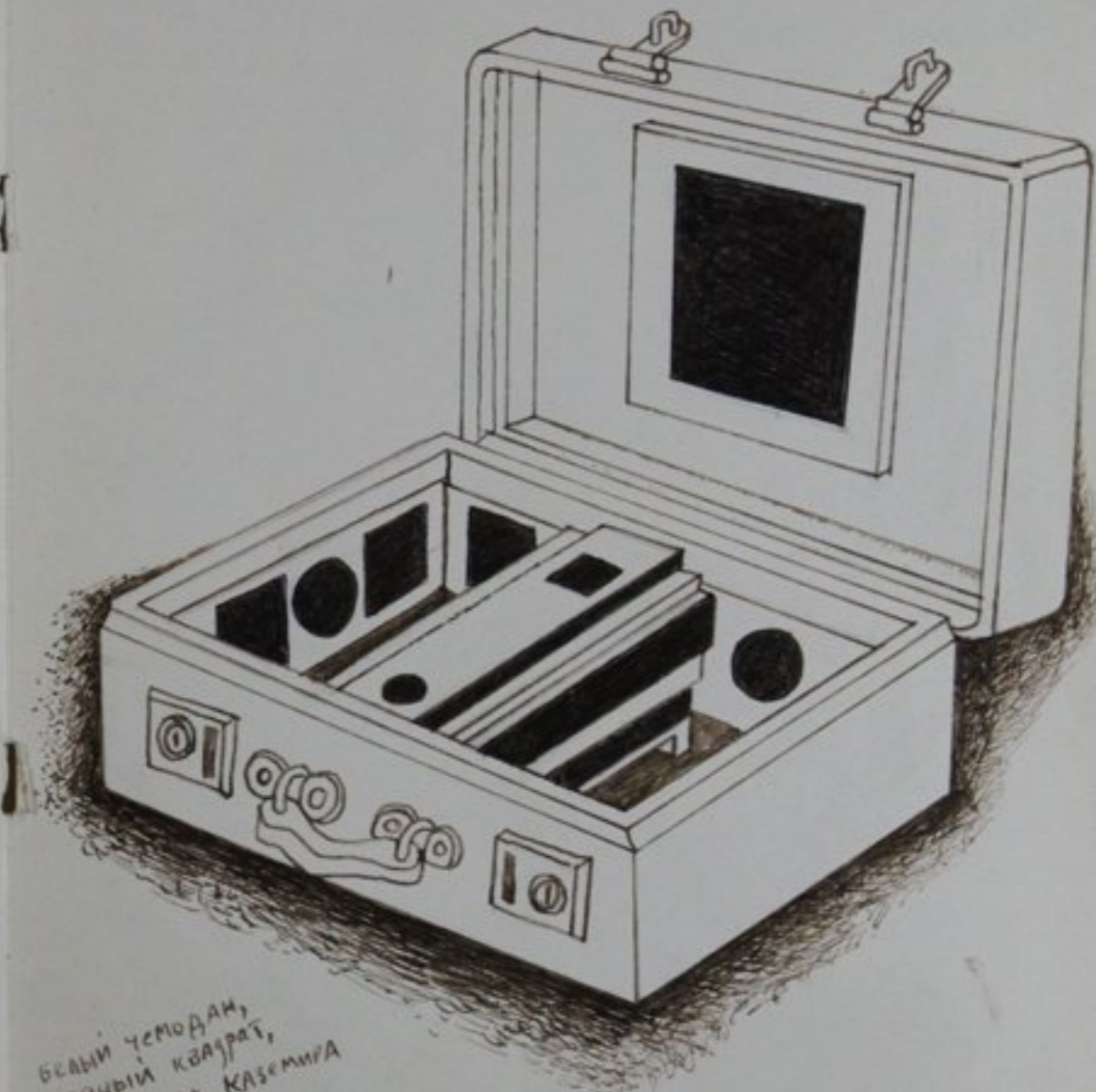

БЕЛЫЙ ЧЕМОДАН,
ЧЕРНЫЙ КВАДРАТ,
САРГОФАГ КАСЕРИНА
МАЛЕВИЧА

Проект «Неон»

Мертвые

Неон

Апр 76

Машиный зал, надпись, неоновая трубка

неон - 208.
внешн. буква 10 000 см.
10 метров.

НЕ ДУМАЙ!

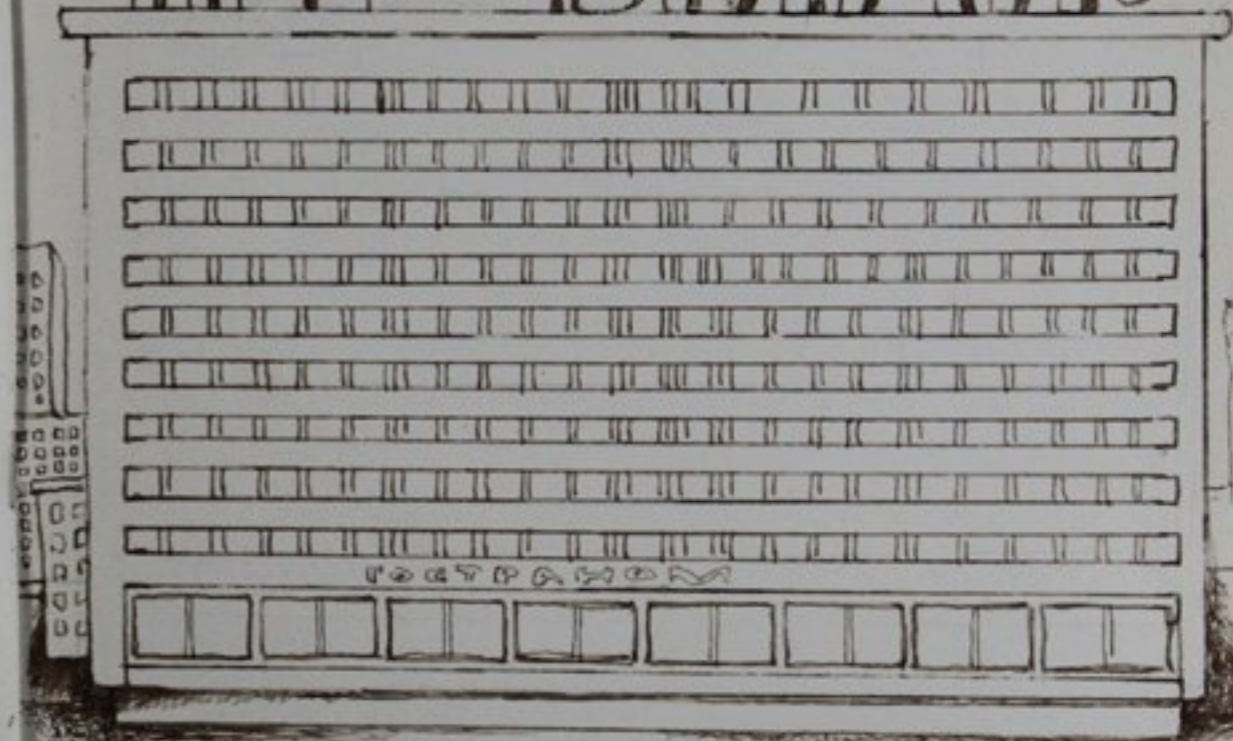

архитектурный план
знака



ПРАВДА

ПРАВДА
вентрукил (неотой боом
от м-фрности песка
устава влцва см-ва в тиску
Кара - Куша
объемн окрашен в красном
цвсм.
(аржеопоме)

Реконструкция КПСС, высотой 10 000 см от поверхности
песка. Предполагается установка в пустыне Кара-Кум,
ряд Хивой.

«Забученные песни», Обьский трагедийный 1976.

Конечно, я знаю, пишу, представляю то, что в реальности,
нога, выходящая невозможна не от меня зависящая
форма. Но, как говорят, «Заряна лотка к асфальту».
В данном случае, хотя много материалов, в виде утолщения, или
но и что уже давно является своим объектом.
Все, безусловно, имеет «концепцию», сконструированную искусстве,
все существует так называемой «функциональной архитектурой».
Или уже существуют, материализованы в виде рисунка,
Земле, или, в данном случае, существуют «объекты» —
таком виде, когда зачатые были восточной восточными
идеи в материальном.

Эта работа является, префигуративной, нагляд-

«Философия Пустоты»
(архитектурная)

Пространственная форма жизни
символа.

Образ «Пустота», в своем понимании выстраивает как знак, является
как знак-символ, обозначает собой содержание, но содержание не только,
большая величина, материално, в структуре пространства, выделяет собой
только определенно, имеет массовую, часть пространства, иерархически
после, много было сказано. В данном случае, в своем понимании
и значении, содержание имеет определенное значение-символ (объект)
в пространстве-времени, которое я называю как Пустоту,
как это понятие было (и является) материальным, существующим
внутри пространства или времени, рассматривающемся мной как
знак содержания. В Пустоте то, что должно быть обозначено, проявлено,
потому что пространство имеет свое место, своей формой, преобразован
в пространстве, так, как земля обрела определенность.
Несомненно, значение знака-символа является определенным то же со с
сущностью содержания или знака, содержание посредством формы, является,
поскольку, если говорить о пространстве его материальности (не только и не по-
лучить, а знание массовый) — является — значением содержания, определен-
ным, является определенным. Именно знака со своим определенным значением
чуждым для в пространстве-времени, которое имеет по своему значению
чуждым материальности пространства. — 29

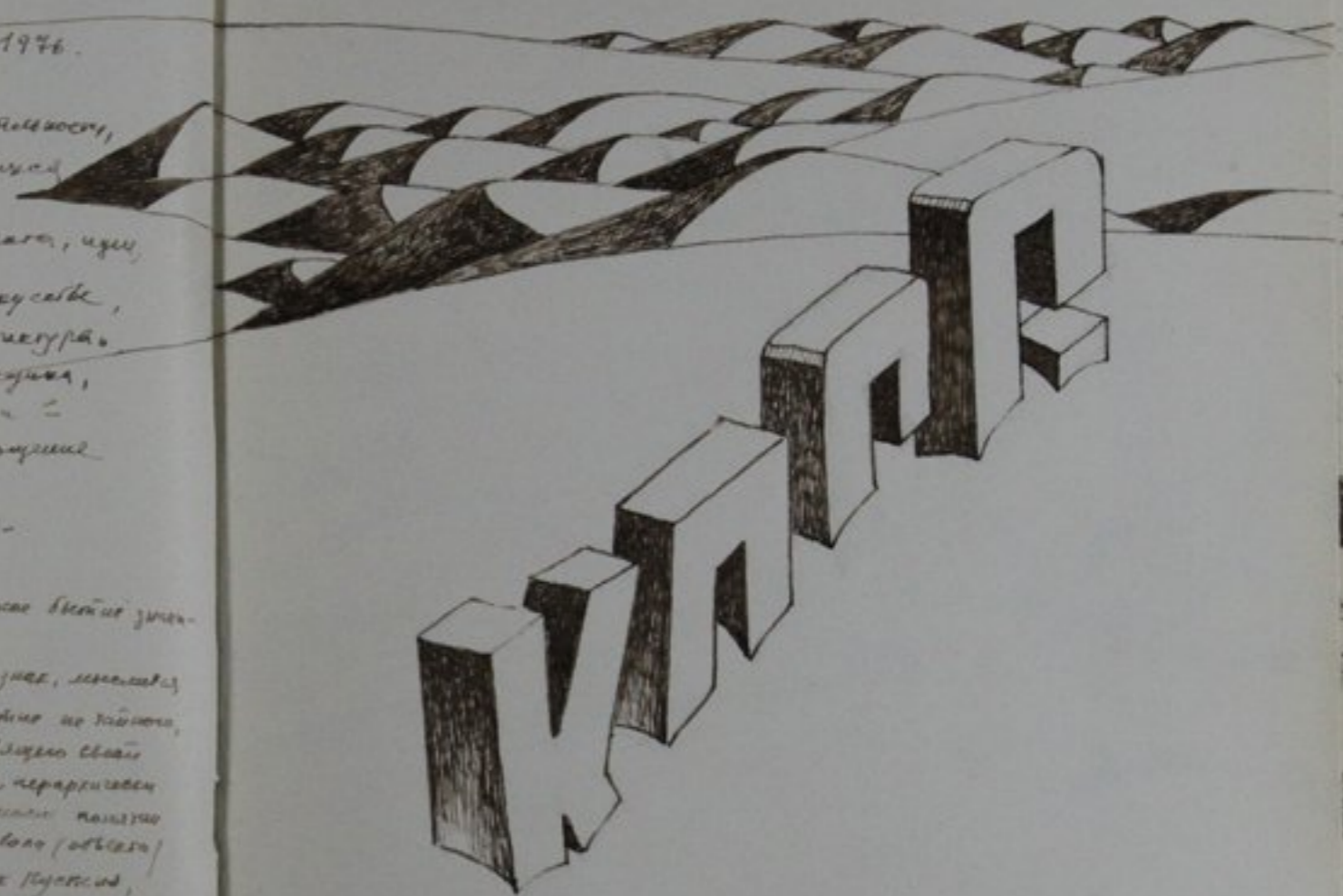

Археология

или срайтников, но монументов, настилашек, без ступкалснба,
можно было бы реализовать идею „Звучит песок. Серп и
Молот“, в стенах баржанах Лу-Званской пустыни,
то за маргеланом по берегу Сур-Дарьн.

Вместо серпа земляная заставка, в худшем случае,
12 метров, но по максимуму замкнуто 25-30 метров.
Каждо представлять типичный серп и молот, выполненной
из титана (метал!), погружающийся в звучит песок.
Зрелище потрясающее! Максимум здесь чужеской
или мажорной и, следовательно, доменной репрессии

Убийство

И переименование, в то пространство, в котором переименован
идея свое роль, разбитая, миссия, зван, если бы, но по-прежнему
Философия Пустыни

новое искусство из впадины продолжения
эволюции, что становится счастливой

Звучит Песок. Серп и Молот 1976

В милое зван-шнба его ценности функционального
наказание, миссия, его приближено миссия в миссия
миссия миссия и не в миссия миссия миссия

Вот и наш советский герб,
Вот и молот, вот и серп,
Хочешь земли, а хочешь кифи,
Все равно получишь кифи!

(от пародийной поэзии)

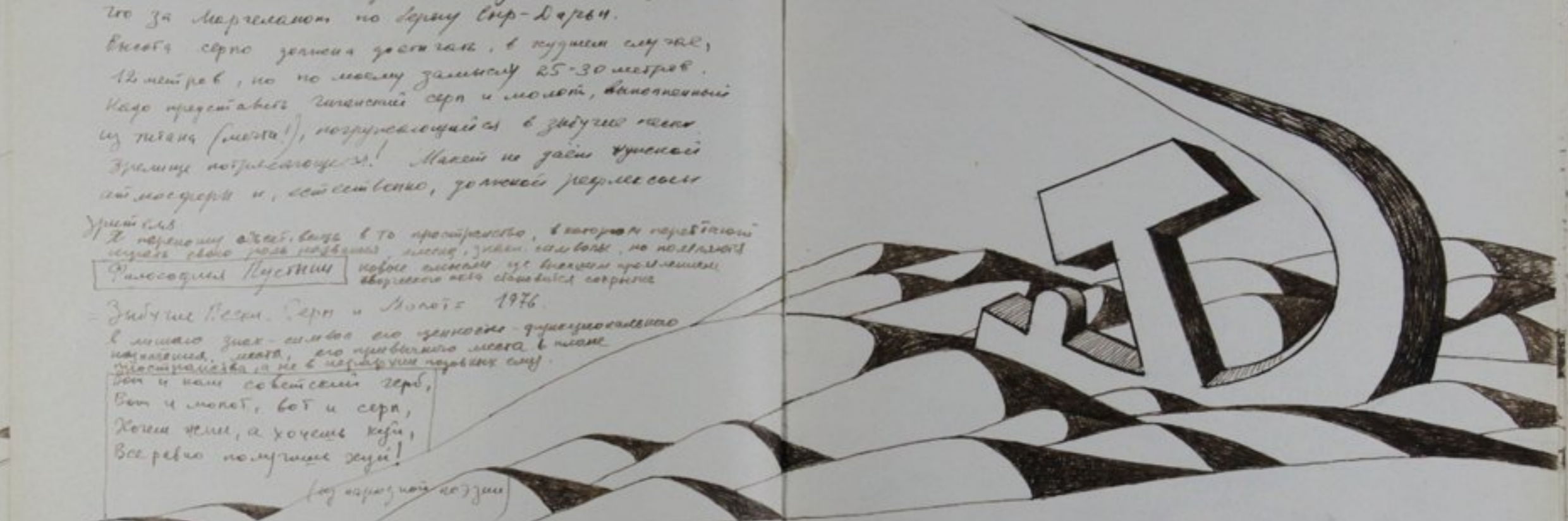

Август 76

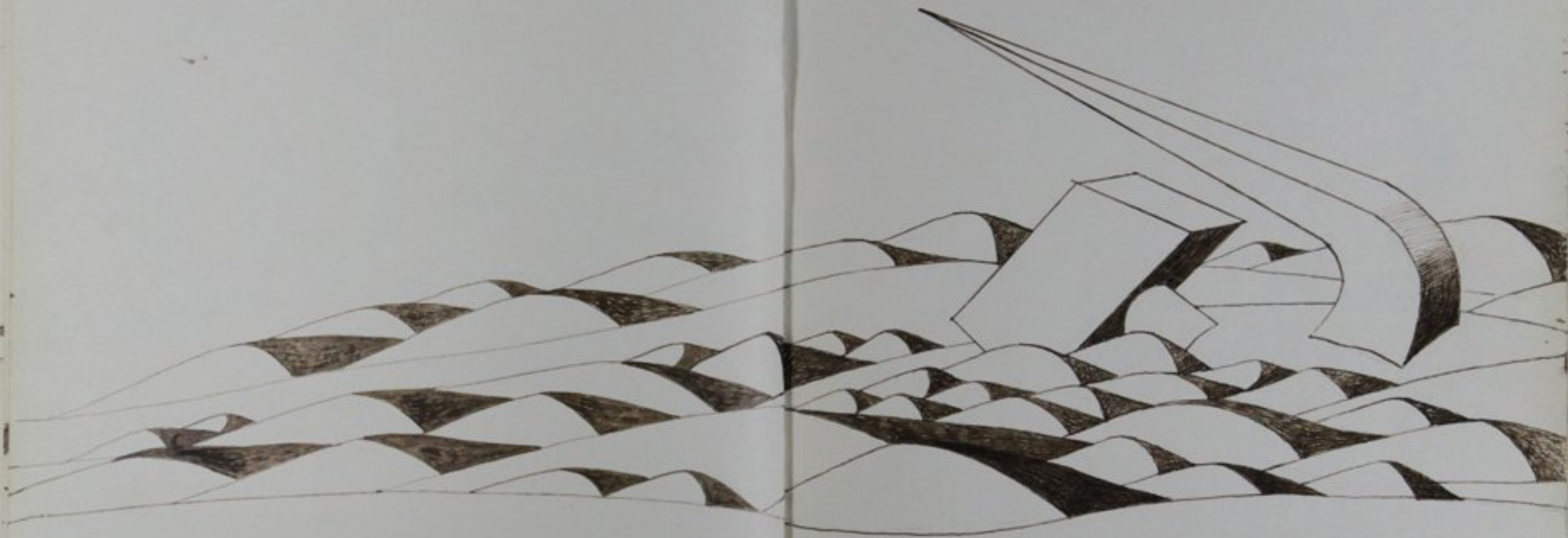

„Прозрачные Вещи“

из цикла „Философия Пустоты“
(археология)

Место установки скульптур-монументов В.И. Ленин на пустынной, центр пустыни Кара-Кум.

Пустыня, песок, бархан - есть средняя социальная
намеренно план. Звучит, некого ладно, текущая
песка, посылная извещение, сонный (звучит).

Звучит основан. Нет фундаментальности, то есть,
се не может. „как в песок капри“ - говорит в народе
франс. в лобот се протвещит, есть видя пустоту
веревку, тем более уютен коллунушма.

Все призраки устремлен в будущее. Созданы, построены,
были-ради, уничтожены, переделаны, разрушены и т.д.

Звучит голосовое, бы звучит по логике, но
то, что формирует сигнал, или мимолет, сего года
Томаско, то отменяет в будущем. Минимизация
прямой координаты сознания. Годы воссоздания обещания
убедительны, широта пропагандистские шутки-приселит.
Контристор, ленинские план монументальной пропаганды,
своего разрабатывает призывания „забыть на сознание
применяется. Одна из приемов координаты.

Есть также выражение, „убаюхало материал“.

Проблема, и еще гайко, линия, обозначения
убаюхало воспринимать. Сознание масс откарт -
важно приходить идеологическая пропагандистская
тебавку. Наполнение откарт. Контраст возрастает
но велику, то формирует в слове „гранов“, из
Зануда - В культуре, жонглирование, поли тикс



Апрон 76

Восточный Гималаи. Амзонская

Рисовая земля

Синий Сунд малаккского креста.

Рисовые культуры южной части Кап-Куан

или Су-Гванг, (центральная часть Фриланской долины).

Тропический лес, с южной частью.

(напротив и южнее Восточной Банан)

Один из самых красивых пейзажей.



Археологический СССР.

Музей имени Пушкина

Кремль восточная крепостная стена
Поселение Завенни 1986

Промышленность Московского Кремля, замоскворецкого
Поселения Завенни.

объект, установленный в пустыне Кара-Кум.
Получены данные о зубчатой крепостной стене.

Крепость построена на скалах!
Крепость построена на скалах!
Крепость, муром, фриз, и другие детали!

Археологический



Философия Пустыни Археологий СССР.

Песни Завоевая. Герб. 1976

Трёхмерный объект, установленный в пустыне
Кара-Кум. Высота 500 см. Пенопласт, фанера,
рейки. Бронзирование.

Посвящено засухе песком и зная фотосъемку
до тех пор, пока герб не исчезнет, не стиснет
барханом.

То, что не вытеснено (неисследованное, не проговоренное) не может быть забыто.
Навыкавание некой формы жизни, обаяние за пороги слышимости.
Создание и использование не всегда правды или лжи.
Забывание в себе более правды, чем говоримой или слыш. в окружении
прозрачности. Забывание, проговаривание в себе, для себя субъективно.
Люди направляют нас на себя субъективно.
Отношениями достигаются в сфере сознания внутренней структуры
сферы со структурой объекта.
Результат забывания субъективной структуры, напротив, объекту-
визу всегда структура падать субъективно.
Объект мысли теоретично, усложнять, от фундамента вытеснить субъек-
тивно так, как таин в себе невольно сопротивляясь в базе субъективно субъек-
тивно. Субъективно или более к объекту объекту, субъективно
будет невозможно падать.
Внутренняя, также, например, как таин, состоят из знаков и символов
символ, символизирование термин для себя в сфере разрушения арх-
туры (на элемент). потерю фундаментально, фундаментально только символ
(символ) себя. В том случае знак, значущий символ разрушен как
чужой символ.
Любой знак, обнаруживая в Пустыне, становится невидимым для зрения
постороннего из-за отсутствия почвы, ибо символ, обнаруживаясь знаком
сделает невидимым, неумолимым, неразличимым (так как символ в
Пустыне).
Пустыня тотальна, абстрактна в своей структуре к полному
на ее территории субъекту, объекту, знаку, символу.
Соблазна из вытеснения, субъект становится невидимым.
Такая структура, неструктурирован, Власов может сравнить с
Пустыней. (Власов Восток).



Песни Зад Кемис. Архивистический СССР
башни III Интернационалу В. Тамилла. 1976.

Зимний, - это горы самые, это и зыбущие пески
Да, симметричные угоним - Зыбущие Пески.

из книги «Философия Пустоты»,
(Артоскопический)

Есть еще Пустоты Тернов Кларата Казимир Мандельштам

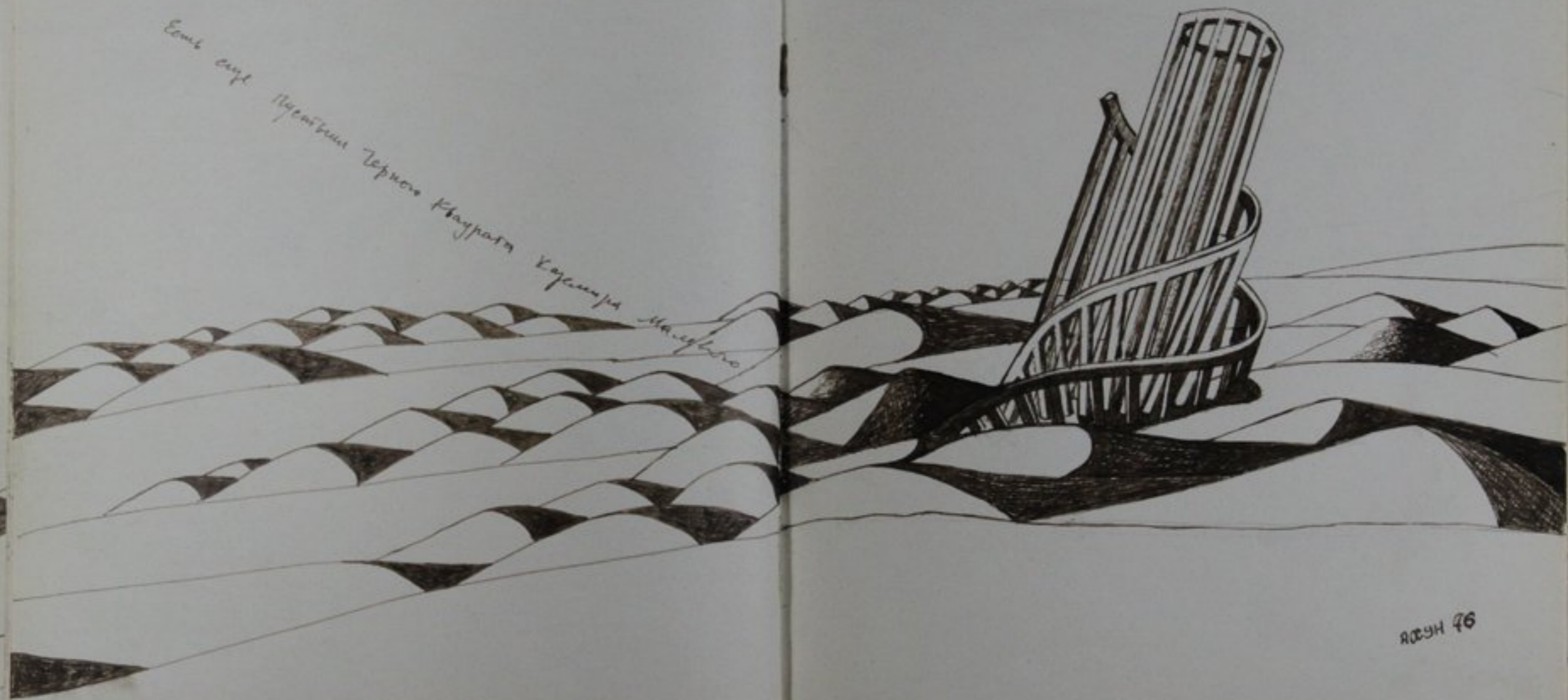



это не трубка!
это указка Сталина.
размер: 350см.
архисольный

45



46

Архив 76



Заброшенный
Армелосский
Фонтан.

47

Армелосский

48



МОНАХИ
СТРАНУ БЛАЖЕНСТВА
• археологич.

45

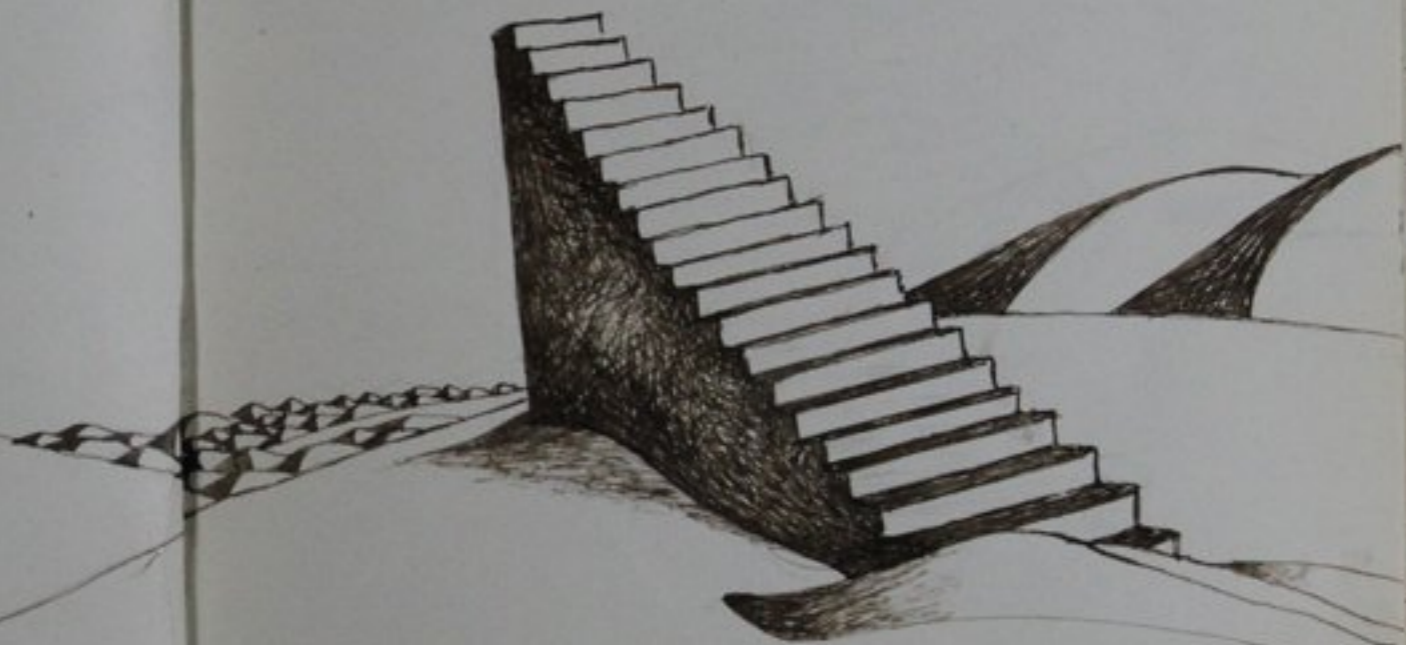

АРХИ 76

50



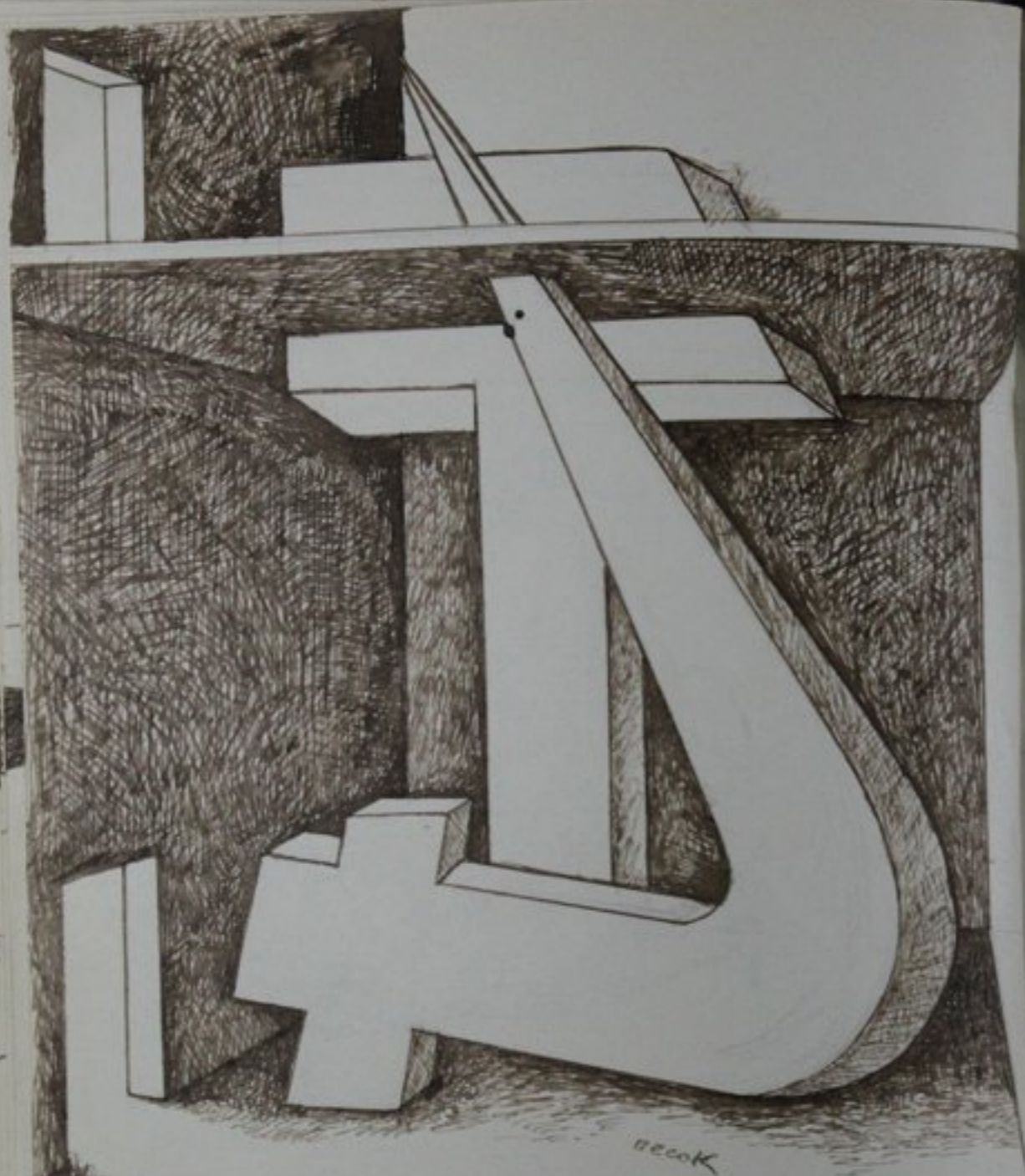

всё

Тотальный захват микронового
Тотальная структура

Август 94

53

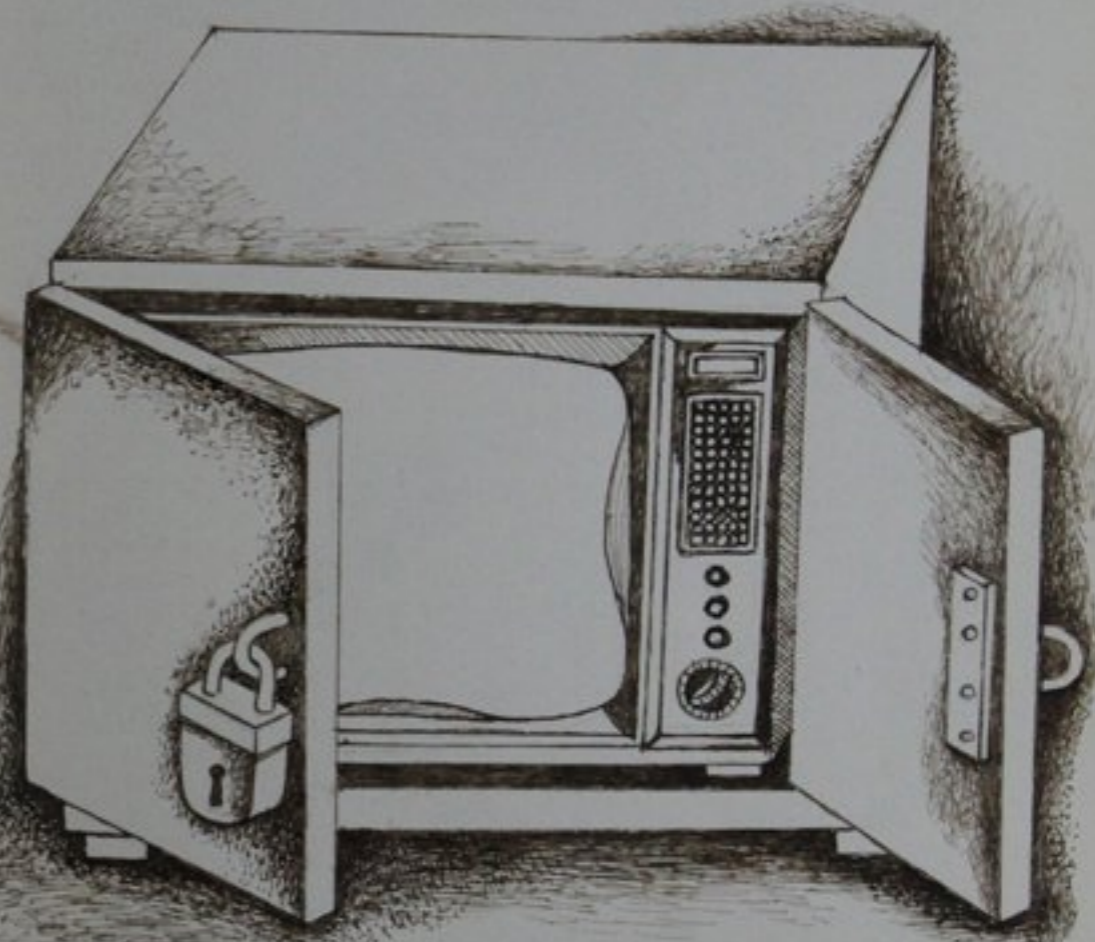

всё

Август 94

54

НАША ЦЕЛЬ - КОММУНИЗМ!

НАРОД И ПАРТИЯ ЕДИНЫ 

СЛАВА КПСС - ВЕЛИКОЙ ПАРТИИ ЛЕНИНА!

МЫ ПРИДЕМ К ПОБЕДЕ КОММУНИСТИЧЕСКОГО
УРЛАА!

ЛЕНИН * С * НАМИ!

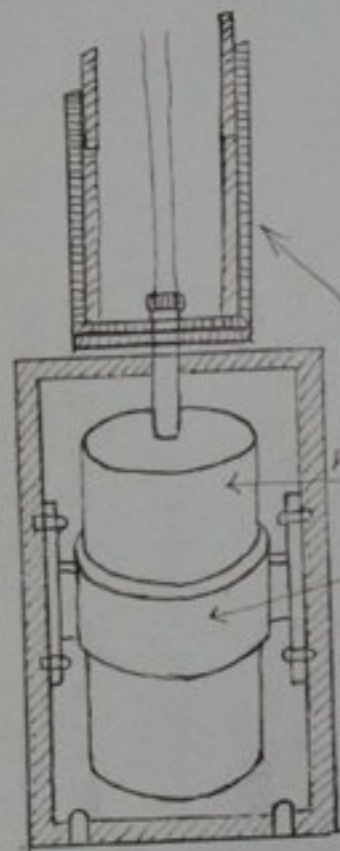

Воздухоподъемная труба должна быть герметична и не пропускать воздуха.

электромотор

крепление электромотора

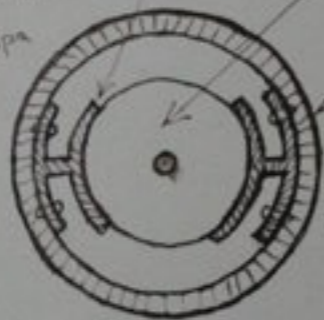

крепление

электромотор

труба

НАБЛЮДЕНИЕ ПЕРИСКОПЫ

Перископ, сделанный из трубки, вокруг которой намотаны катушки, подают на расстоянии от поверхности воды. Зритель это зритель получает изображение.

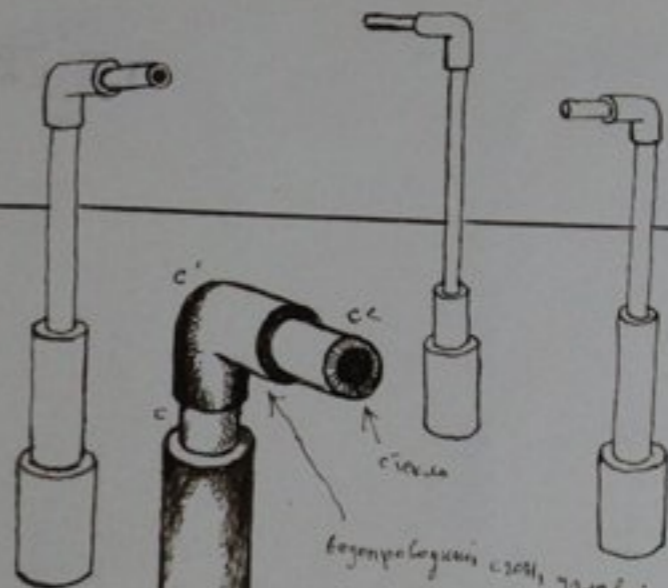

воздухоподъемная труба

В

А

электромотор, вращающийся в трубе А при помощи веревки.

с-с'-с'- направление взгляда.

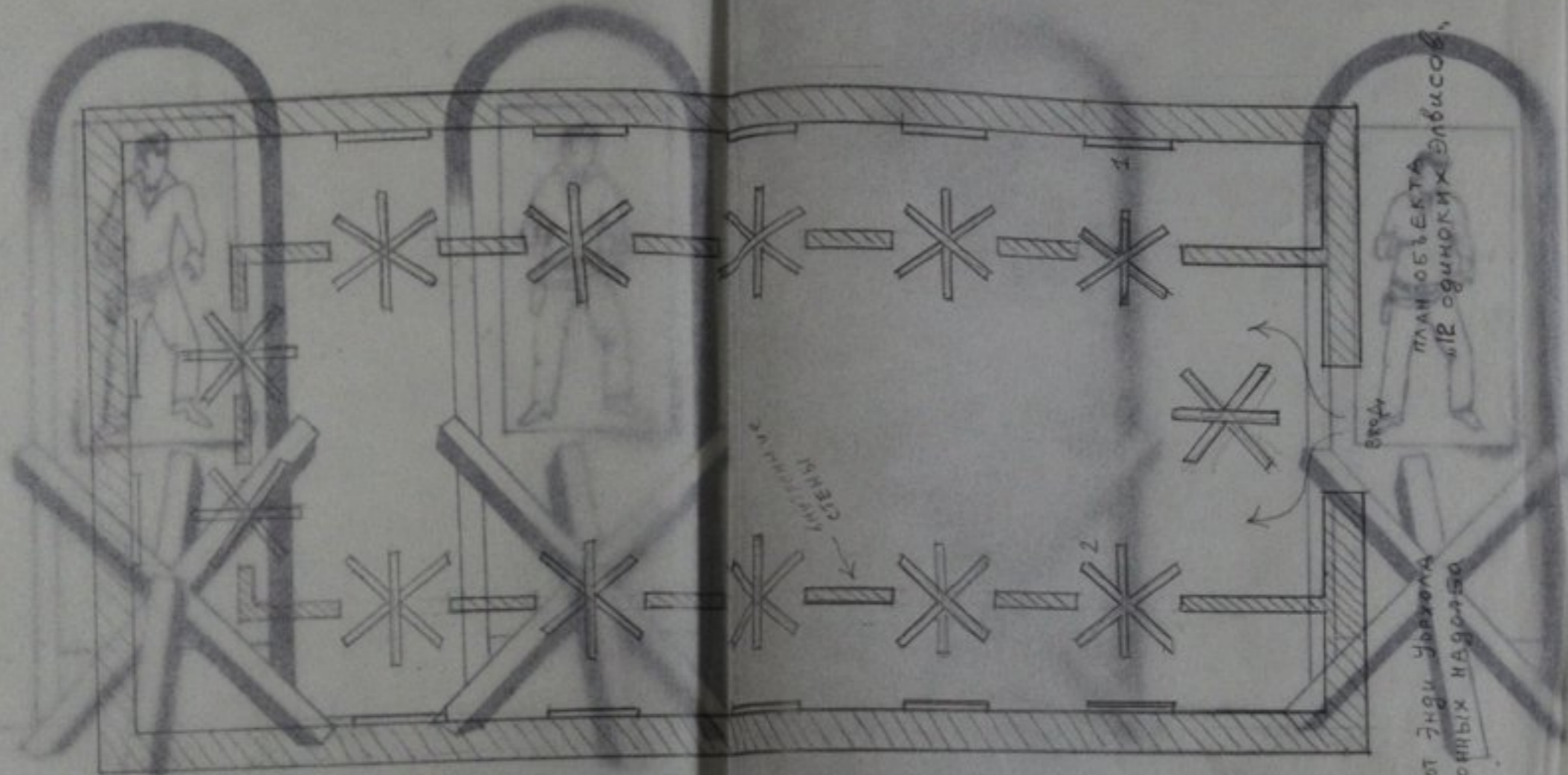

ПЛАН ОБЪЕКТА
"12 ОДИНОК" ЭЛВИСОВ,

СТЕНЫ

КОНСТРУКЦИЯ

1

2

1. 12 работ Энди Уорхола
2. 13 бетонных нагара-50

16 обидных зверога
или обидца

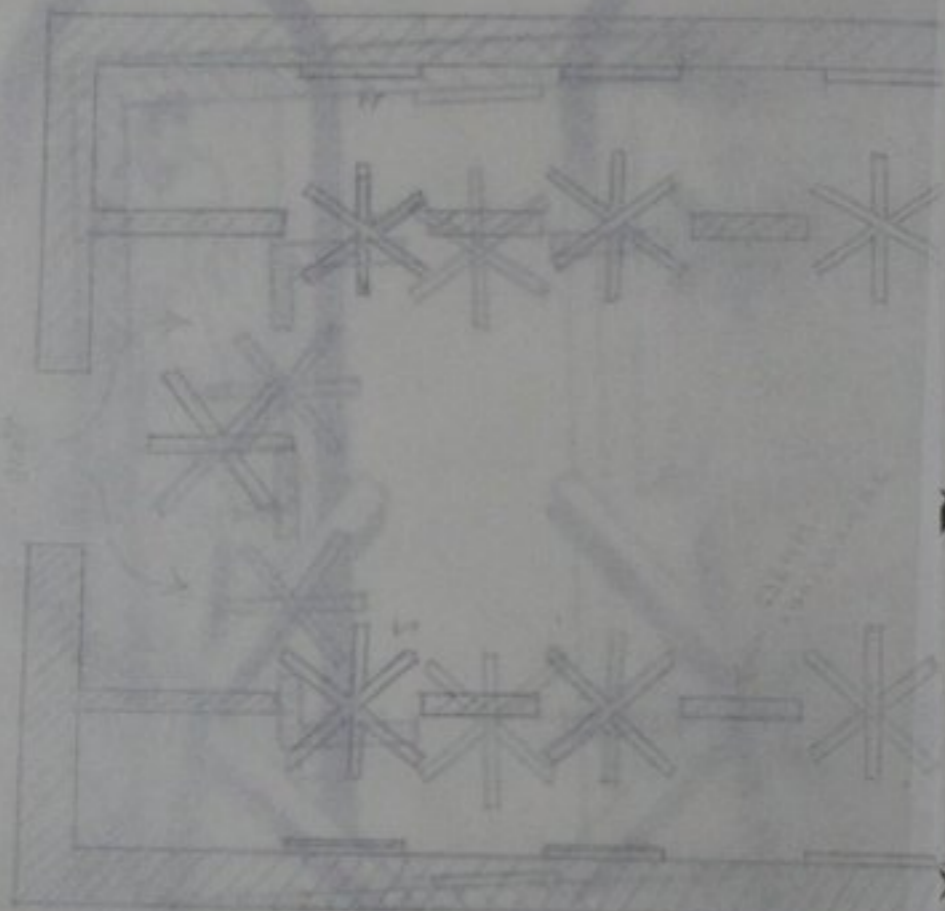

12 обидных зверога
или обидца

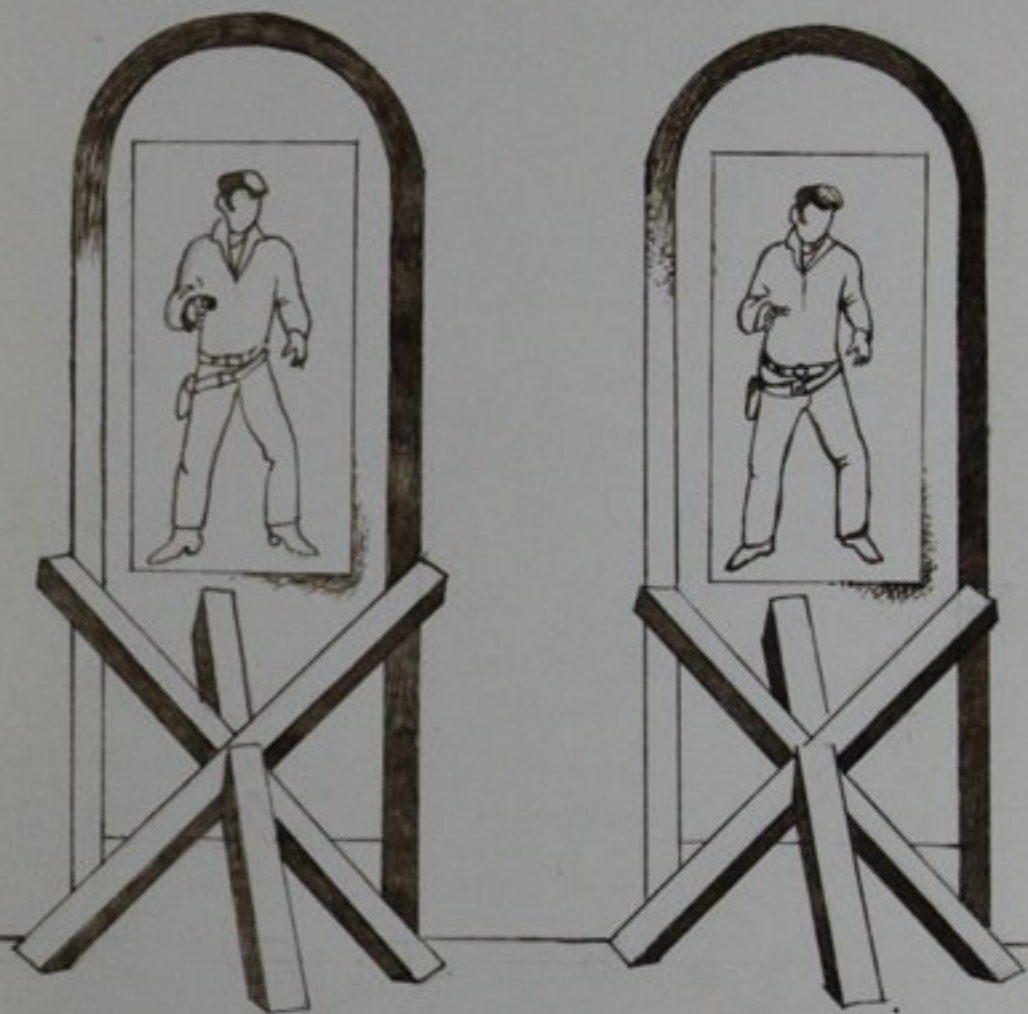

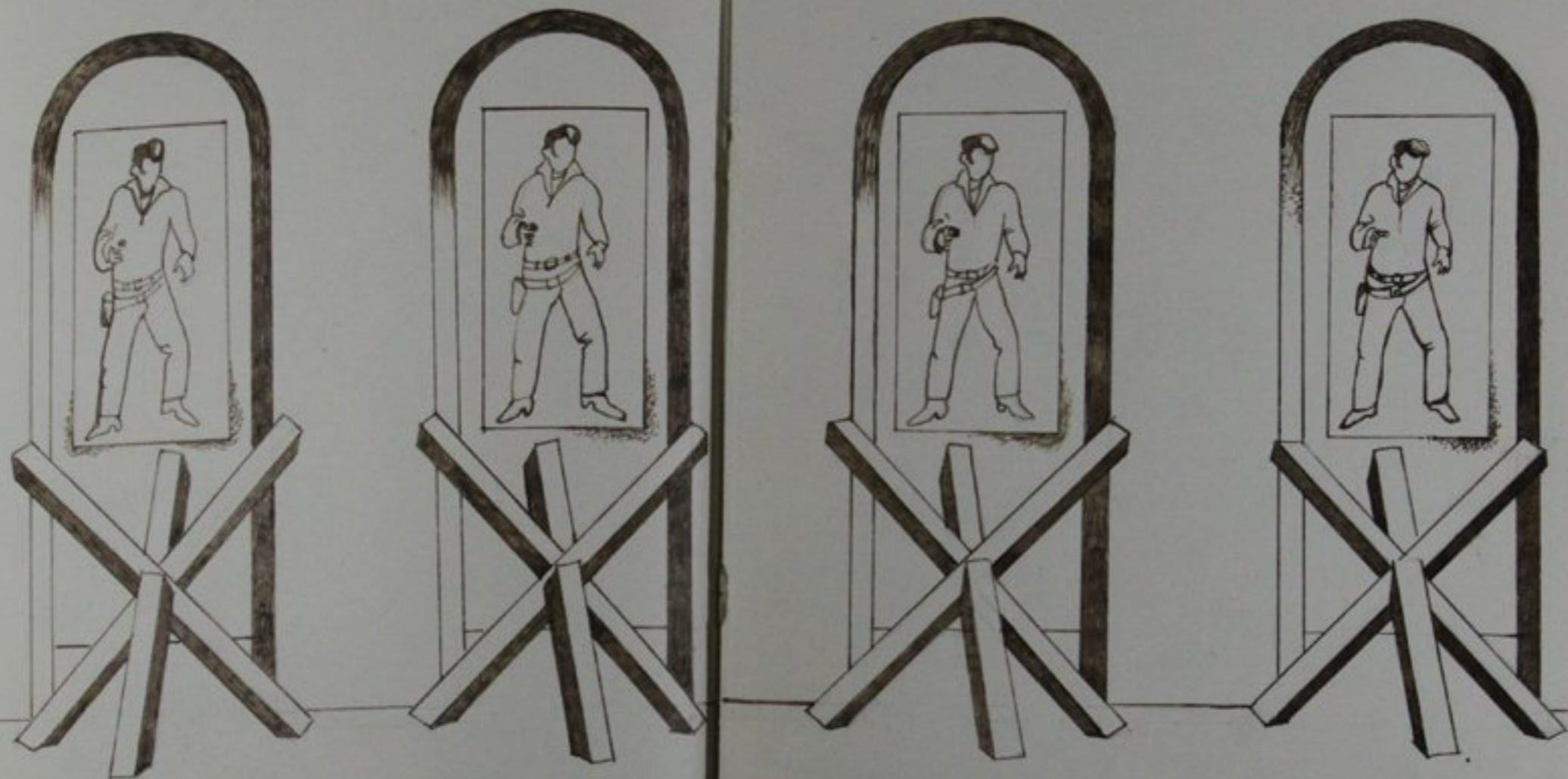

Группы были погребены эпохи раннего, среднего и позднего социализма были открыты сравнительно недавно, причем погребения позднего социализма по характеру инвентаря близки к погребениям раннего социализма

Характер погребальных сооружений почти остается без изменений, - погребения как и прежде устраивались на возвышенном месте природного ландшафта, на холмах

Коллективные захоронения, так называемые «братские могилы», свидетельствуют об осознанном характере погребений. Погребения материалы свидетельствуют о наличии образов, но выявили и существенные различия как в погребальном обряде, так и в типах, и в характере инвентаря, а также ориентировки могилы. Это между памятниками раннего социализма, среднего и позднего социализма, так называемой эпохи развитого социализма. Возможно, уже в первые годы социализма можно сослаться на появление первых позднейших каменных склепов, получивших более широкое распространение в эпоху среднего и позднего социализма.

Приклад археологии - идти от частного к общему, рассмотреть фрагменты как части предположительно общего, которое позволяет потребность реконструировать, воссоздать

Могильник склепов «Рабочий и колхозница» на месте столицы раннего социализма

Раскоп и вскрытие было произведено в 1975 году



Петроград на холме из захоронения № 834/136 225 910 на месте столицы эпохи Ср. социализма

Вопросы учета и учета археологических памятников в условиях строительства и развития городов

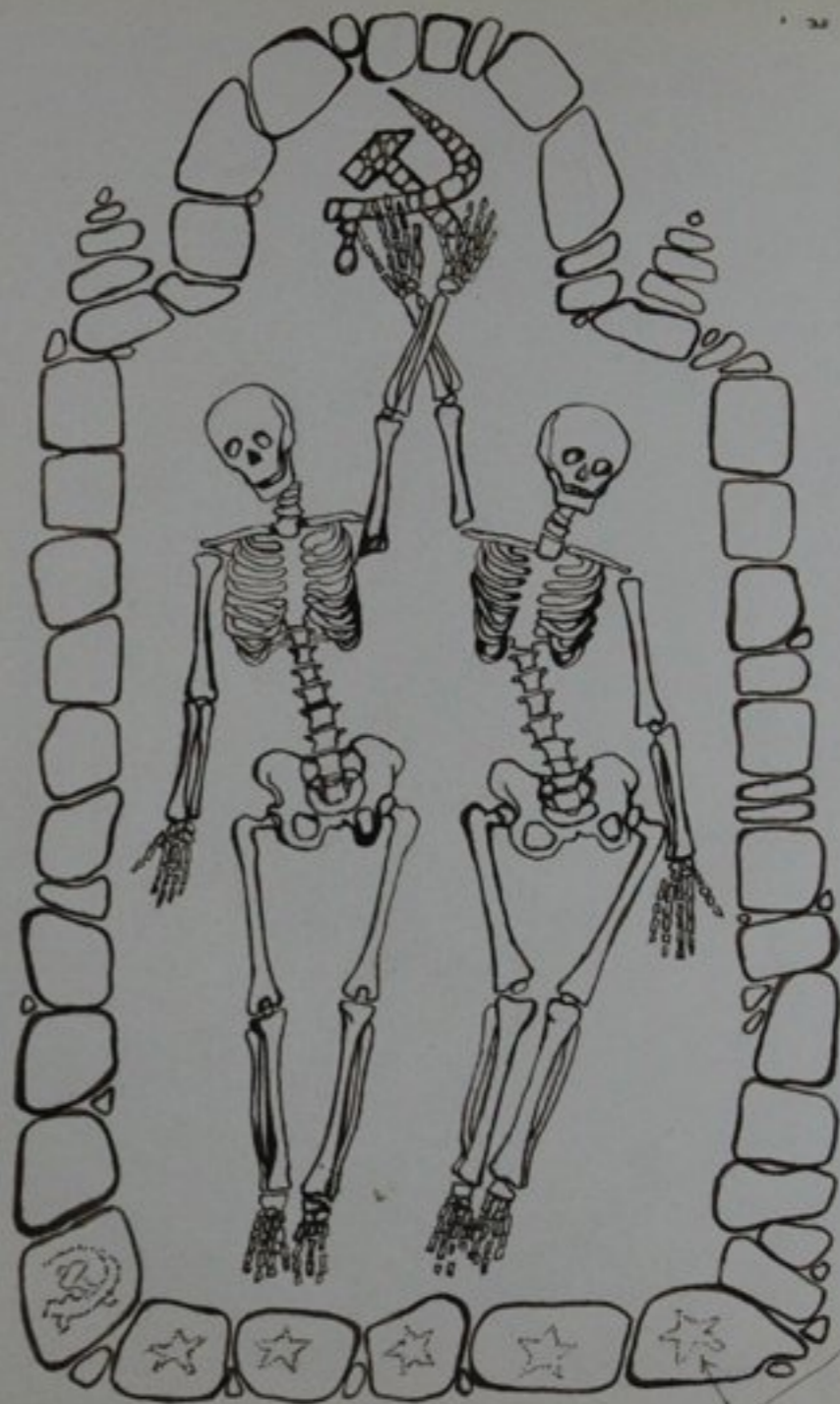

Петроград

Не надо путать трехмерный объект с
 трехмерной проекцией - фундацией здания,
 при определении по вертикальной плоскости.
 Трехмерный объект - это объект в объеме.
 Не надо путать объект с проекцией.
 Можно сказать, что это объект
 типа скульптуры, скульптурной,
 политической скульптурной,
 световой из документальной
 скульптуры, фото и т.д.
 скульптуры, а также фотоскульптуры
 скульптуры могут быть в виде
 себя документальной кино.

Керем станица музеев культуры
 документальная
 фото
 скульптура

Трехмерный объект - это объект в объеме
 Трехмерный объект - это объект в объеме

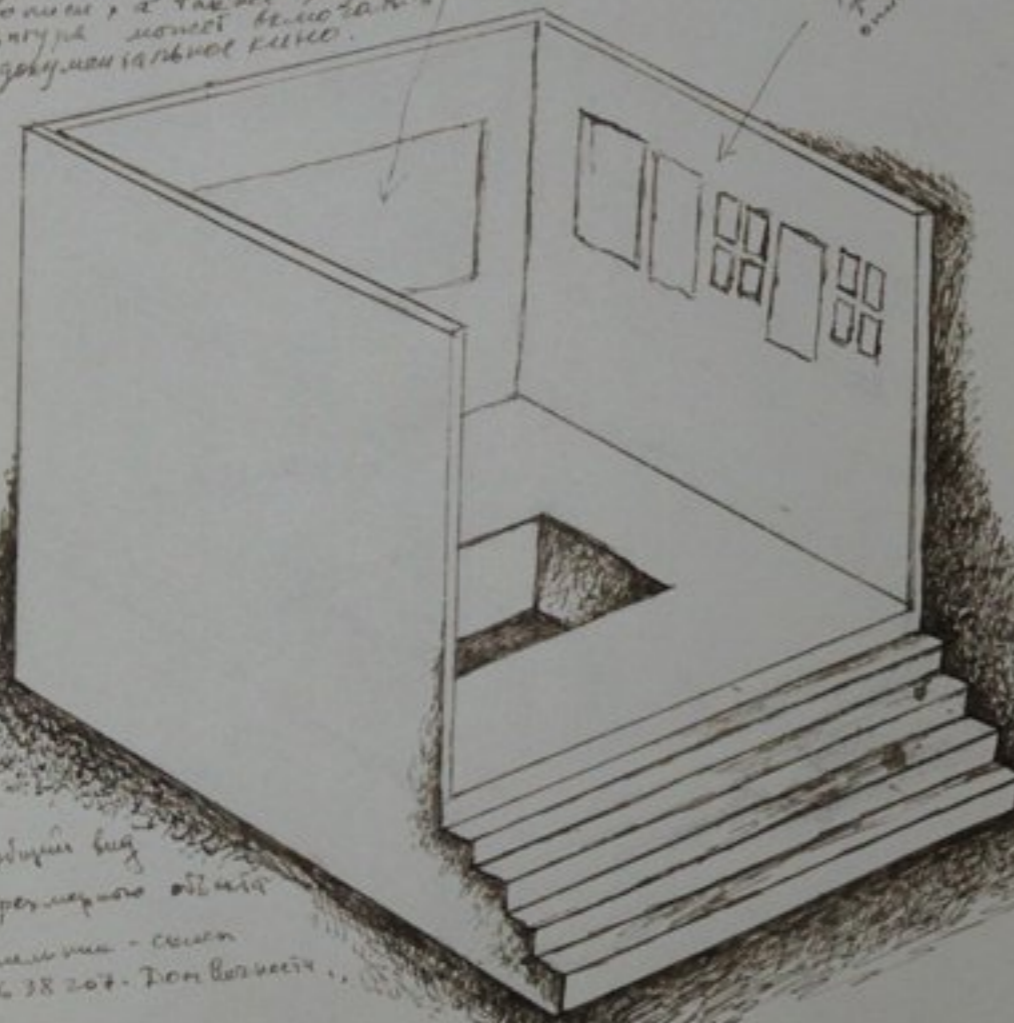

общий вид
 трехмерного объекта
 Мемориал - склеп
 № 1638207. Дом Вечности

СТОЯНКА ПОЗАНЕГО СОЦИАЛИЗМА
 Дом Вечности

СОЦИАЛИТА
 СОЦИАЛИТ

то, что известно
 пораже из тех
 Эпохи неолита,
 палеолита,
 доистория

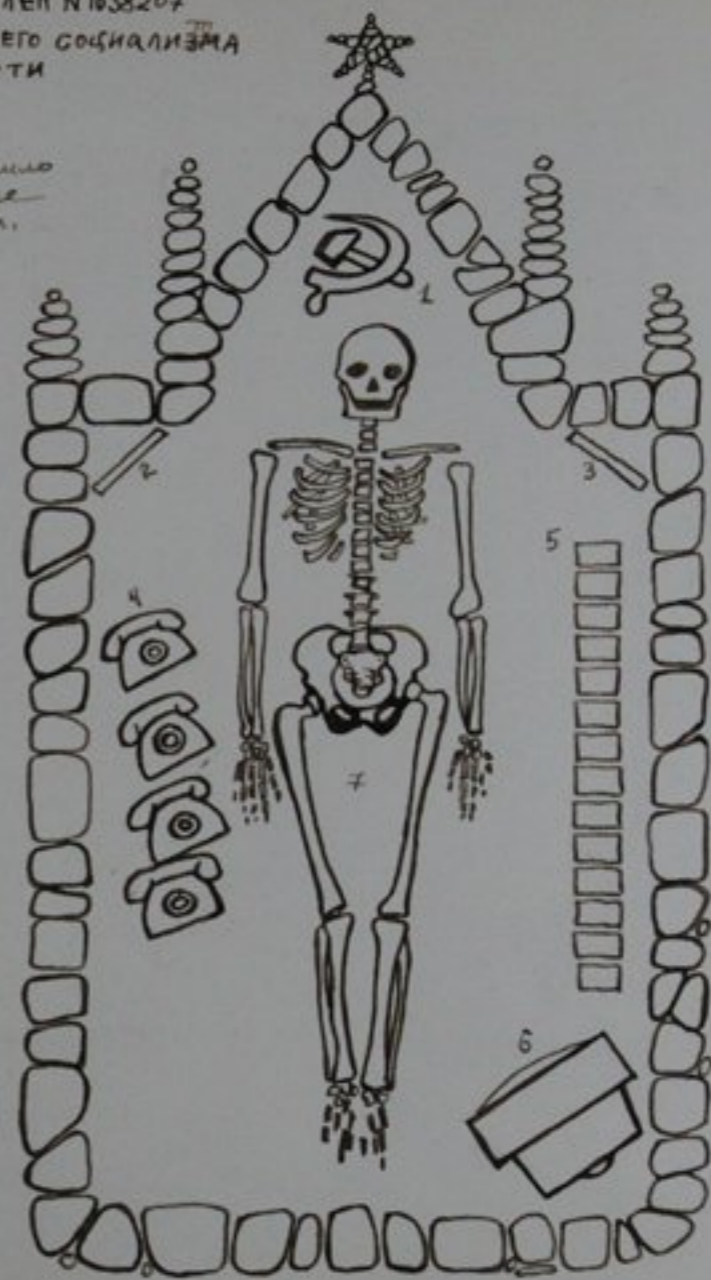

- 1. СЕРП И МОЛОТ
- 2. ПОРТРЕТ ЛЕНИНА
- 3. ПОРТРЕТ БРЕЖНЕВА
- 4. ТЕЛЕФОНЫ
- 5. ВЕЛИКОЕ СБОРАНИЕ ТРУДОВ ЛЕНИНА
- 6. ТЕЛЕВИЗОР «РЕКОРД»
- 7. УЧЕБНЫЙ СКЕЛЕТ.

Трансперты - шаблон 3 формы, вырезают по стрелкам, приклеивают.

ВРЕМЯ
ИДЕИ!



ВРЕМЯ, В
КОММУНИЗМ



★ ПАРТИИ-НАМ ПУЛБОН!

МА ЕМ АЕИИНА

ИГОБЕАММ

АЕИИИИ ЖИИВ

БЛАБА КИОБ

АЕИИИИ
ЖИИВ

Трансперты - шаблон 3 формы, вырезают по стрелкам, приклеивают.

Коллективная работа
Высота 200 см.

Объект из бронзы
или нержавеющей
стали, из металла
или пластика на фоне
белой или черной
краски.

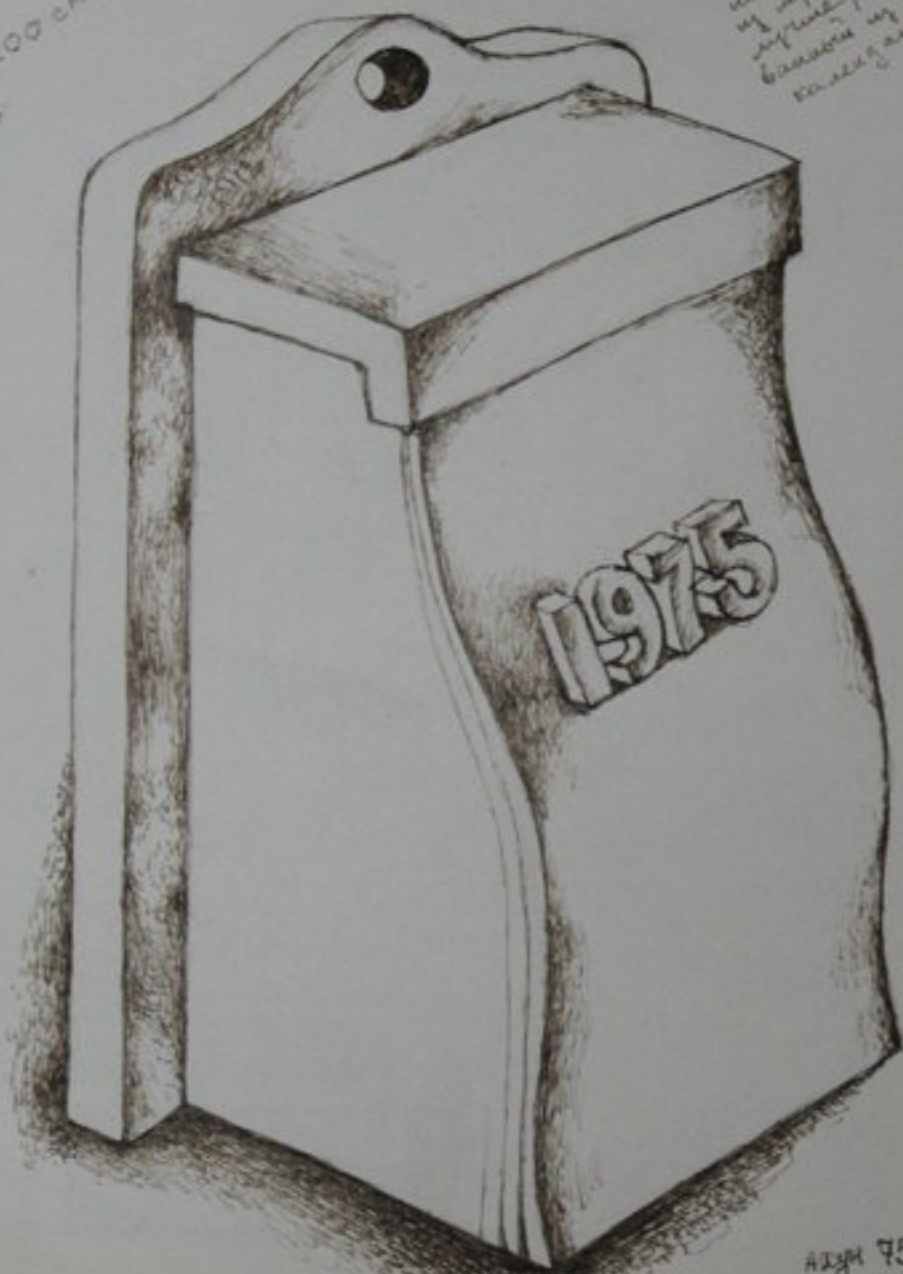

АВГУСТ 75

КЛСС - НАШ АВАНГАРД.

Трёхмерный объект в зеркальной комнате. (Зеркала)
Высота буквы 450 см.

(экологически-пропагандистский логотип)

Объектом является вертикальный логотип, созданный в выставочном
помещении с помощью перманентных маркеров и лакокрасочных материалов. Для этого
необходимо было 10 дней работы. «Зеркала» — основа логотипа
зрительскому ощущению легкости, зыбкости, иллюзорности.
Такого образа свойств, неслучайно в логотипе использован
композиционный

Элементы логотипа, собранные из металла, имеют форму, как бы выходящую
за пределы, как бы выходящую за пределы, как бы выходящую за пределы.
Создание же логотипа в выставочном помещении, собранный из металла, имеет форму,
как бы выходящую за пределы, как бы выходящую за пределы, как бы выходящую за пределы.
Собранный из металла, логотип, имеет форму, как бы выходящую за пределы, как бы выходящую за пределы.
Такого образа свойств, неслучайно в логотипе использован композиционный

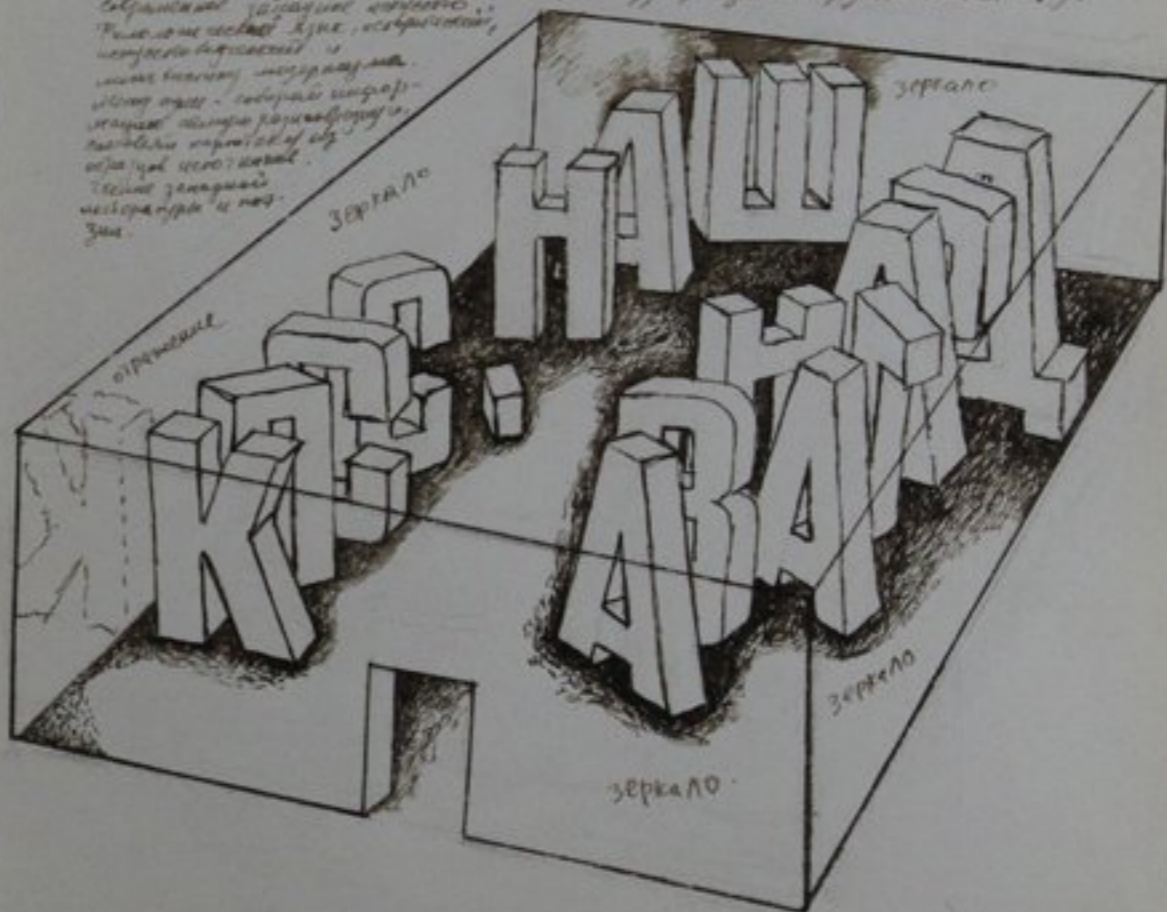

АВГУСТ 75

Наша жизнь... идеал, ноу... труднее... сделать... идеал, ноу... труднее... сделать... идеал, ноу... труднее... сделать...

20 Вопросов касательно дня

1.	Разве сегодня не прекрасный день?
2.	Разве сегодня не лучший день?
3.	Разве сегодня не приятный день?
4.	Разве сегодня не солнечный день?
5.	Разве сегодня не отличный день?
6.	Разве сегодня не замечательный день?
7.	Разве сегодня не замечательный день?
8.	Разве сегодня не прекрасный день?
9.	Разве сегодня не замечательный день?
10.	Разве сегодня не замечательный день?
11.	Разве сегодня не замечательный день?
12.	Разве сегодня не замечательный день?
13.	Разве сегодня не замечательный день?
14.	Разве сегодня не замечательный день?
15.	Разве сегодня не замечательный день?
16.	Разве сегодня не замечательный день?
17.	Разве сегодня не замечательный день?
18.	Разве сегодня не замечательный день?
19.	Разве сегодня не замечательный день?
20.	Разве сегодня не замечательный день?

Вопросы, которые вы задаете себе, когда вы смотрите на мир, на людей, на события, которые происходят вокруг вас. Это вопросы, которые вы задаете себе, когда вы смотрите на мир, на людей, на события, которые происходят вокруг вас.

Вопросы, которые вы задаете себе, когда вы смотрите на мир, на людей, на события, которые происходят вокруг вас. Это вопросы, которые вы задаете себе, когда вы смотрите на мир, на людей, на события, которые происходят вокруг вас.

Вопросы касательно вечер... идеал, ноу... труднее... сделать... идеал, ноу... труднее... сделать... идеал, ноу... труднее... сделать...

20 Вопросов касательно вечера

1.	Разве сегодня не прекрасный вечер?
2.	Разве сегодня не лучший вечер?
3.	Разве сегодня не приятный вечер?
4.	Разве сегодня не солнечный вечер?
5.	Разве сегодня не отличный вечер?
6.	Разве сегодня не замечательный вечер?
7.	Разве сегодня не замечательный вечер?
8.	Разве сегодня не прекрасный вечер?
9.	Разве сегодня не замечательный вечер?
10.	Разве сегодня не замечательный вечер?
11.	Разве сегодня не замечательный вечер?
12.	Разве сегодня не замечательный вечер?
13.	Разве сегодня не замечательный вечер?
14.	Разве сегодня не замечательный вечер?
15.	Разве сегодня не замечательный вечер?
16.	Разве сегодня не замечательный вечер?
17.	Разве сегодня не замечательный вечер?
18.	Разве сегодня не замечательный вечер?
19.	Разве сегодня не замечательный вечер?
20.	Разве сегодня не замечательный вечер?

Вопросы, которые вы задаете себе, когда вы смотрите на мир, на людей, на события, которые происходят вокруг вас. Это вопросы, которые вы задаете себе, когда вы смотрите на мир, на людей, на события, которые происходят вокруг вас.

Вопросы, которые вы задаете себе, когда вы смотрите на мир, на людей, на события, которые происходят вокруг вас. Это вопросы, которые вы задаете себе, когда вы смотрите на мир, на людей, на события, которые происходят вокруг вас.

Не надо стесняться... идеал, ноу... труднее... сделать... идеал, ноу... труднее... сделать... идеал, ноу... труднее... сделать...

Серия «Оссуарии, (археология)»

Ваша логика продолжить цикл или проект «Археология».

Палеонитики Раннего, Среднего и Позднего социализма.

Результаты работ (полевых работ) на стоянках Раннего, Среднего и Позднего социализма. (предельный, что это взгляд археолога 2500-го года, но, собственно, тогдашней шанс найтись на всеобщее доказательство способе захоронения. В данном случае эти предельные стали «советские оссуарии», эпохи Раннего, Среднего и Позднего социализма.

Имеется ввиду зороастрийский обряд - похороны скитские кости наряду с древнеиндийскими обрядами балхарами.

В основном вышло несколько типов советских оссуариев.

1. Керамические
2. Алмазковые
3. Каменные (гранит)
4. Бронзовые и алюминиевые
5. Титановые
6. Золотые
7. Серебряные
8. Железные (или медные)

Типы

- a) Антропоморфные
 1. Статуэтки
 - д) Архитектурные, в виде колонн, урн, саркофагов и т.д.
 - б) Призматические, цилиндрические.
 - 2) Квадратные оссуарии
 - г) Бытовые сосуды, керамические урны оссуариев: котлы, чашки, кашпаны и вазы, бидоны и вазы
 - е) оссуарии - саркофаги.

Многие из них являются...
 и в виде...
 керамика...
 бронза...
 алюминий...
 титан...
 золото...
 серебро...
 железо...
 медь...

Археология Новейшего Времени (Археология)



материалы:
 бронза или
 порфире резонанс
 самый прочный
 материал для оссуария
 оссуариев
 порфире (порфире),
 на который можно нанести
 сать феминно роспись,
 надпись, и т.д.
 поз. золото, серебро

оссуарий «Герой Социалистического Труда»
 конечно, это нельзя назвать серией.
 Выше вы видите, что это...
 кроме керамики, можно было сделать оссуарии в
 металле.

Палеонитики Раннего, Среднего и Позднего социализма. Результаты работ (полевых работ) на стоянках Раннего, Среднего и Позднего социализма. (предельный, что это взгляд археолога 2500-го года, но, собственно, тогдашней шанс найтись на всеобщее доказательство способе захоронения. В данном случае эти предельные стали «советские оссуарии», эпохи Раннего, Среднего и Позднего социализма. Имеется ввиду зороастрийский обряд - похороны скитские кости наряду с древнеиндийскими обрядами балхарами. В основном вышло несколько типов советских оссуариев.

Handwritten notes in the left margin, likely describing the design or construction of the letters.

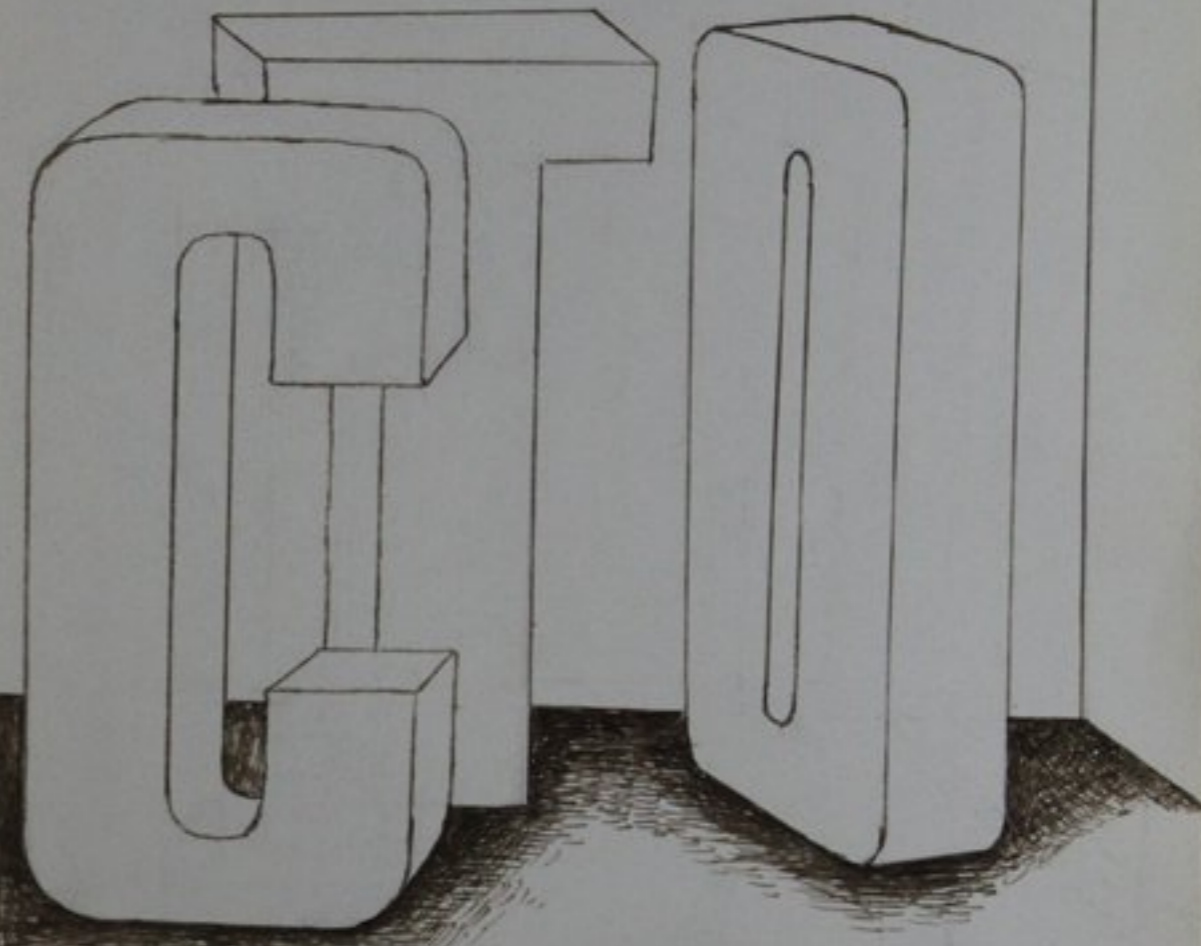
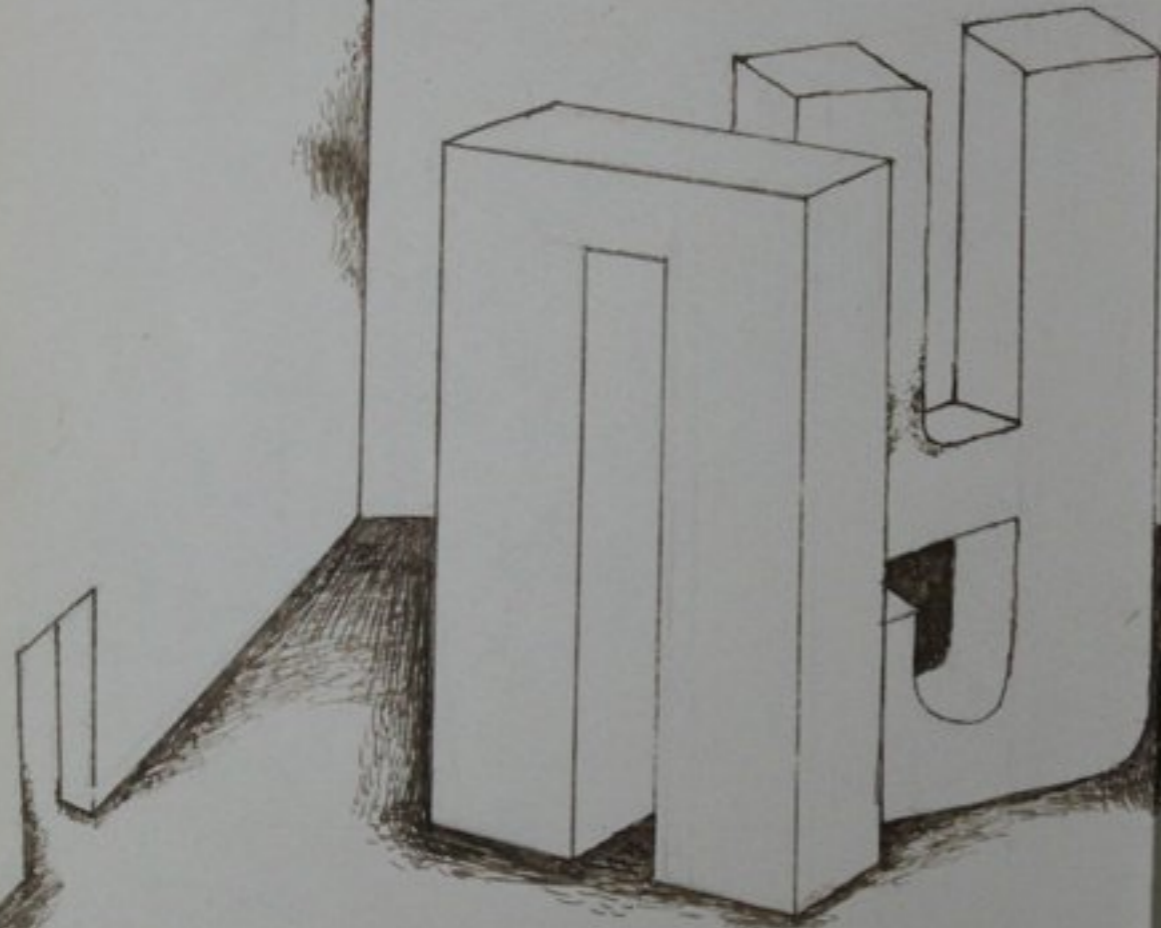

Трубка из стекла, надел, 24. 7. 1930. Трубка из стекла, надел, 24. 7. 1930. Трубка из стекла, надел, 24. 7. 1930.

руженица

АХУН 75

Надпись из стекла, трубка
с тазом, летучий
(использована трубка)
цвето цвета

Получено от автора, 24-го ноября 1975 г. Художественный советом, 07.11.75. Принято Художественным советом, 24.11.75.

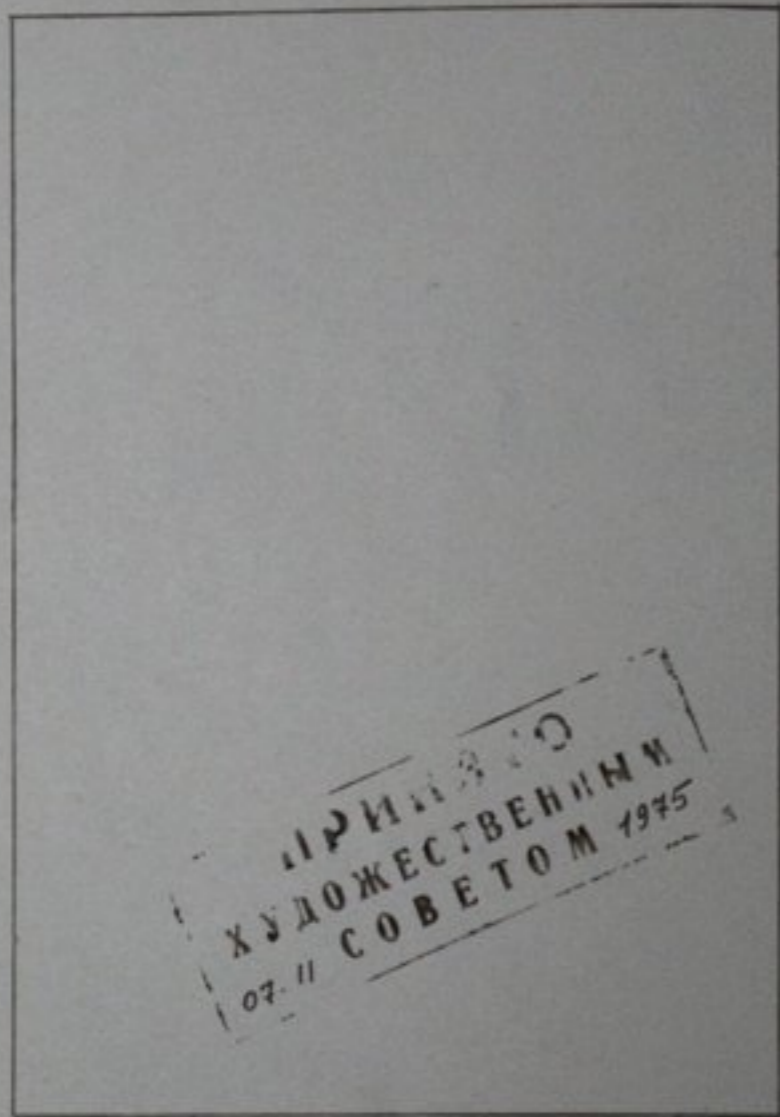

ПРИНЯТО
ХУДОЖЕСТВЕННЫМ
07.11.75 СОВЕТОМ 1975

Ложун 75

Рубин

01

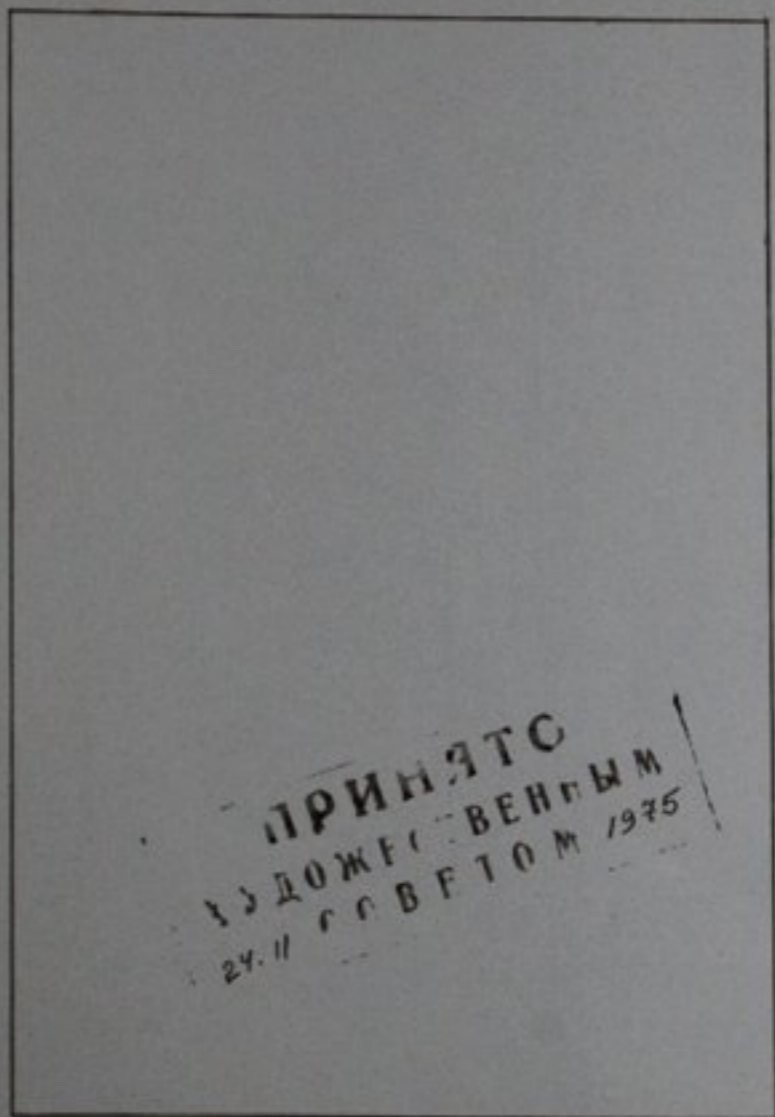

ПРИНЯТО
ХУДОЖЕСТВЕННЫМ
24.11.75 СОВЕТОМ 1975

Ложун 75

92

1. 2. 3. 4. 5. 6. 7. 8. 9. 10. 11. 12. 13. 14. 15. 16. 17. 18. 19. 20. 21. 22. 23. 24. 25. 26. 27. 28. 29. 30. 31. 32. 33. 34. 35. 36. 37. 38. 39. 40. 41. 42. 43. 44. 45. 46. 47. 48. 49. 50. 51. 52. 53. 54. 55. 56. 57. 58. 59. 60. 61. 62. 63. 64. 65. 66. 67. 68. 69. 70. 71. 72. 73. 74. 75. 76. 77. 78. 79. 80. 81. 82. 83. 84. 85. 86. 87. 88. 89. 90. 91. 92. 93. 94. 95. 96. 97. 98. 99. 100.

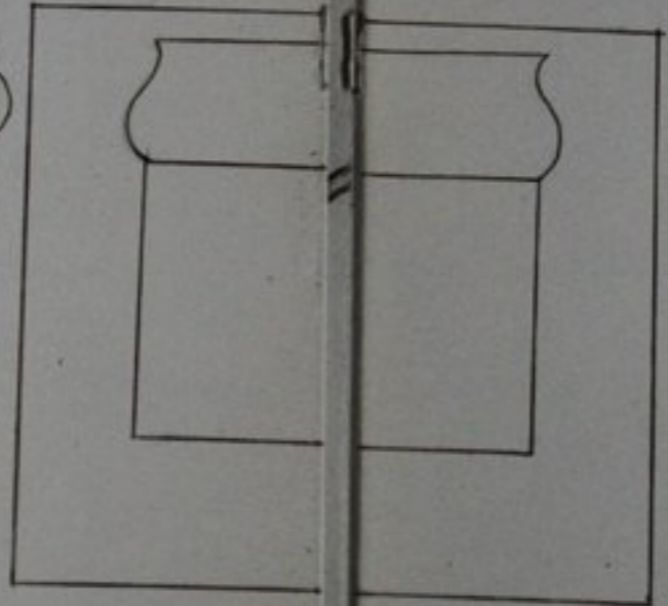
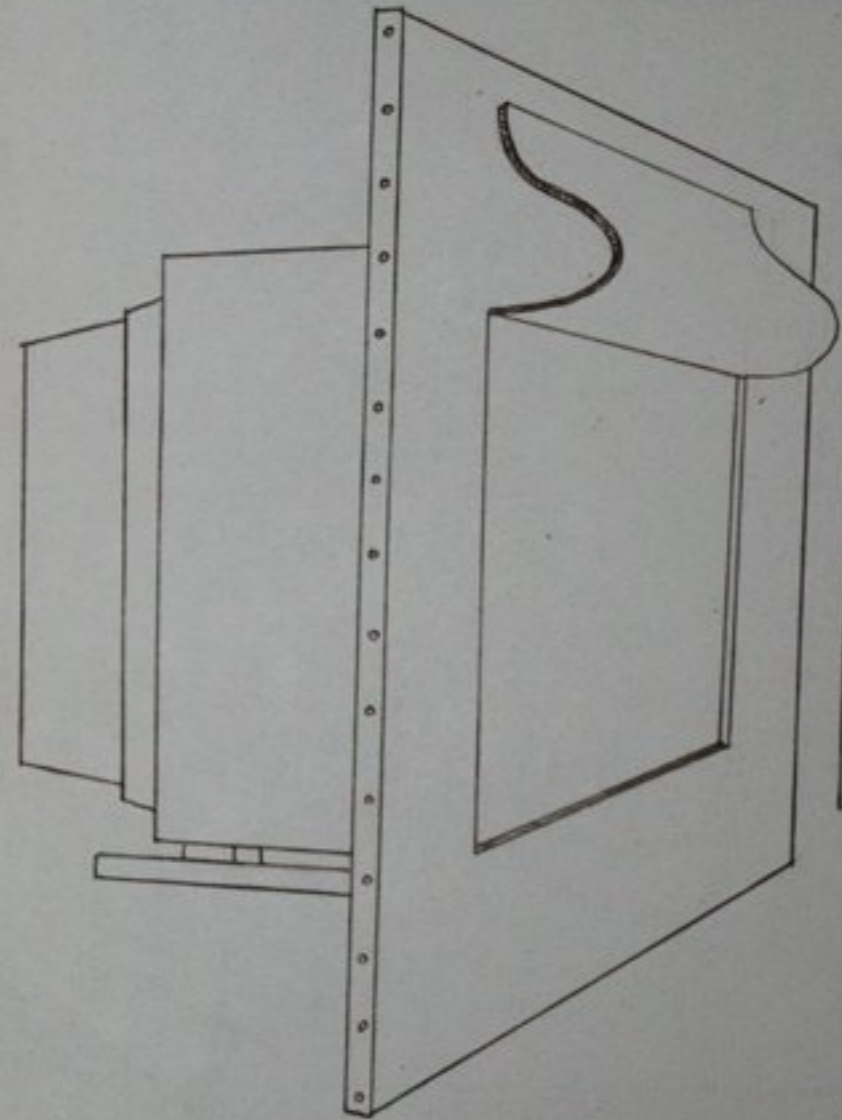

откритий хвіст
 згорі

подра ящик,
 збоку

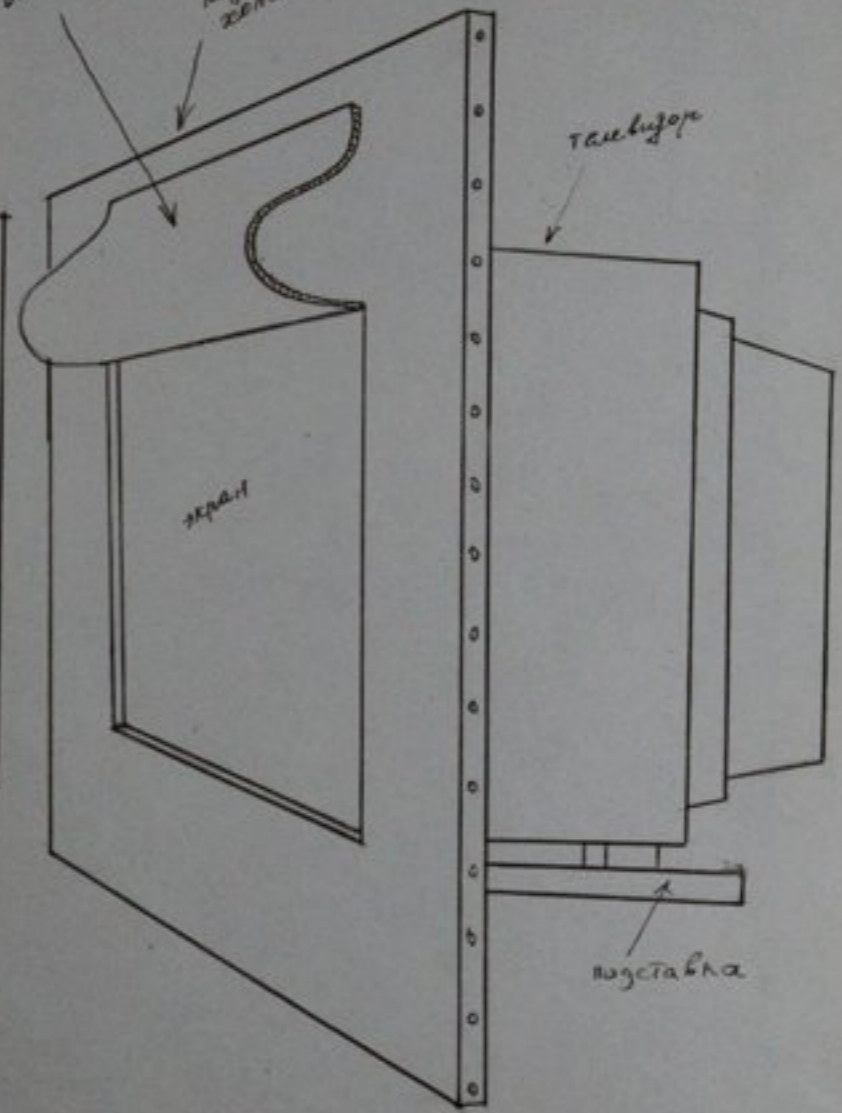

таблиця

підставка

Братская могила или коммунальная квартира

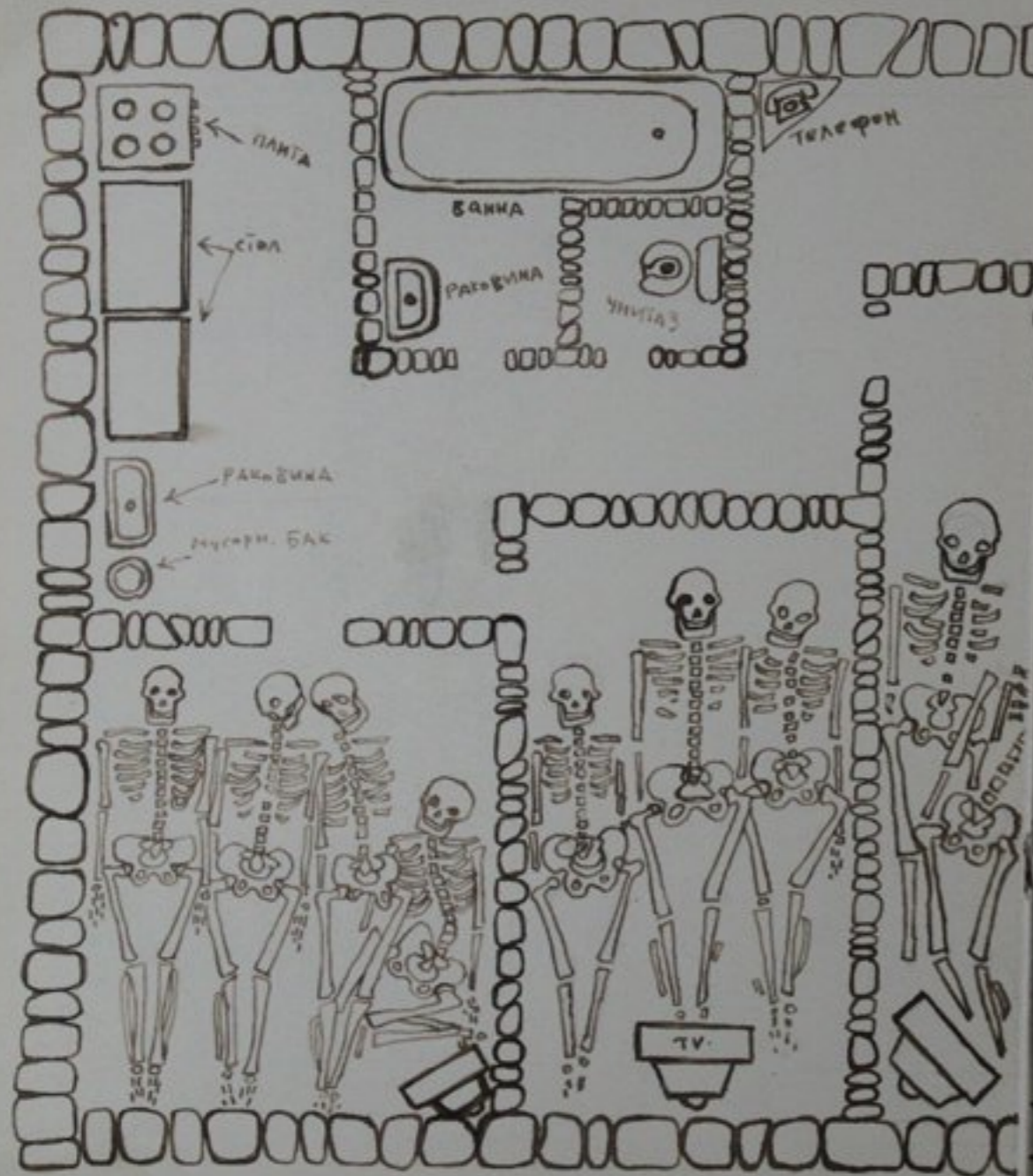

Дом Вечности Ракоч № 6 на месте стоянки Нудного воина, в коммунальной коллективной захоронение. Археология СССР.

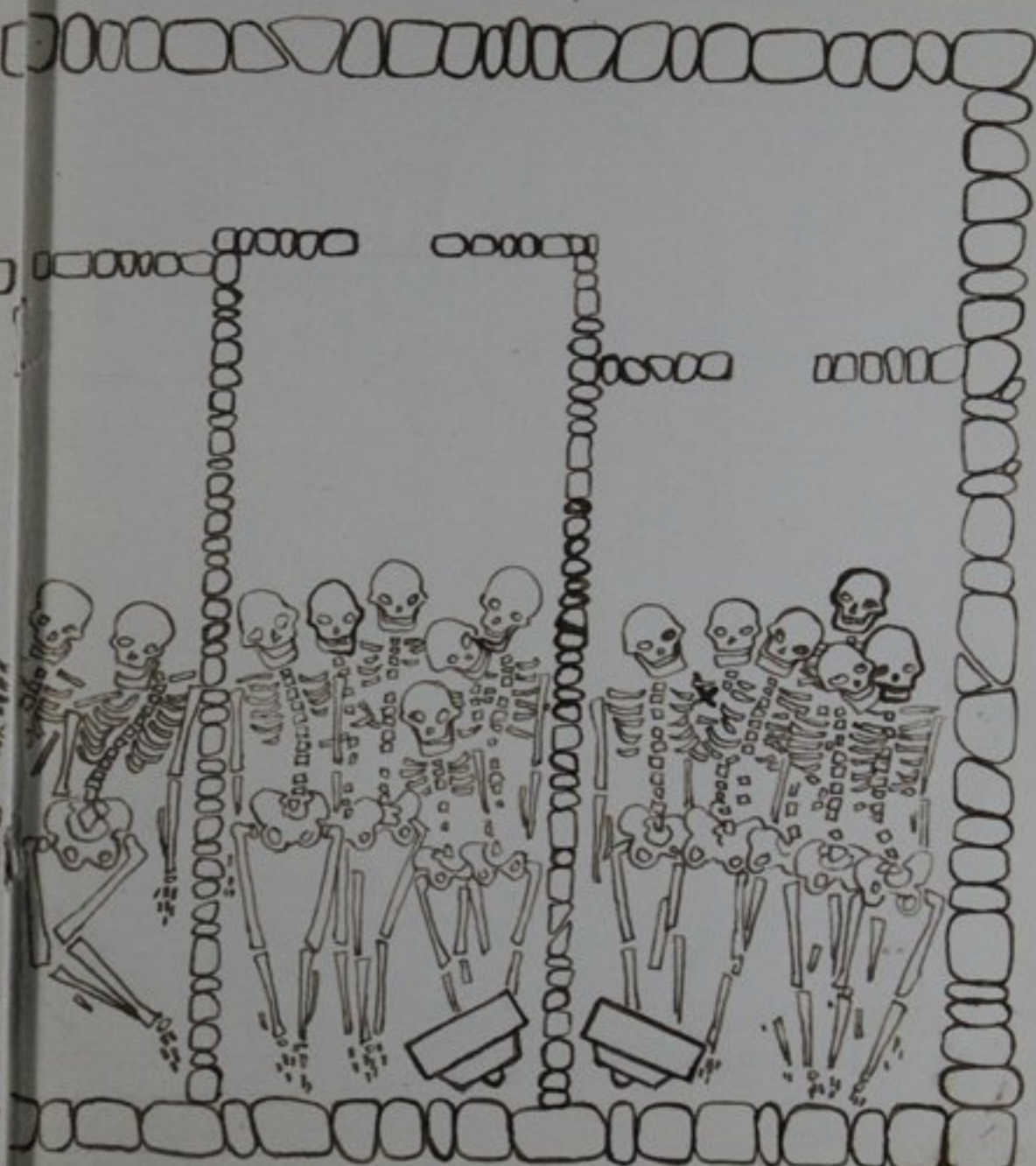

План коммунальной квартиры, в которой находились захоронения. Археология СССР.

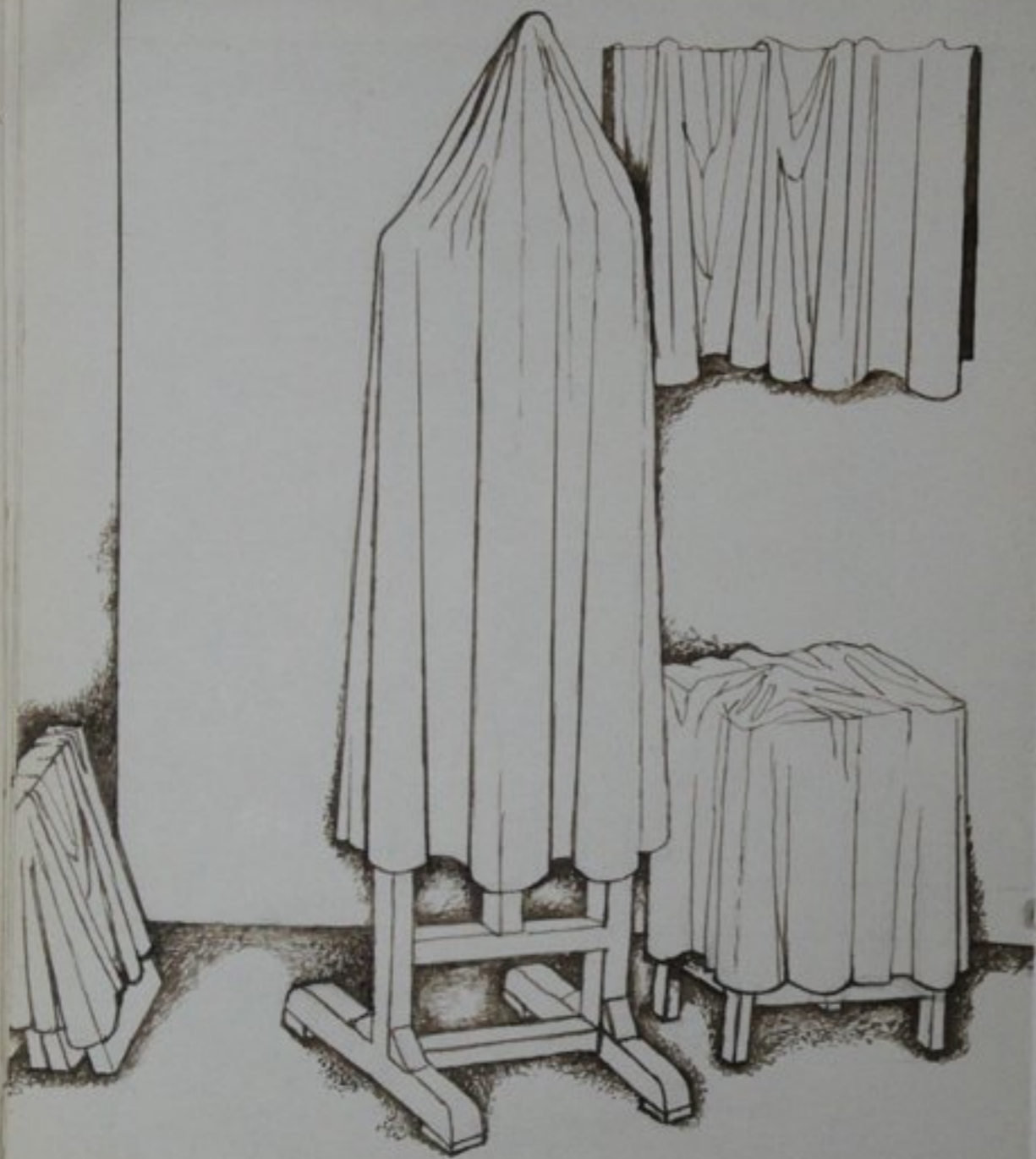

ПЛАЩАНИЦЫ

37



98

ПЛАЩАНИЦЫ 76

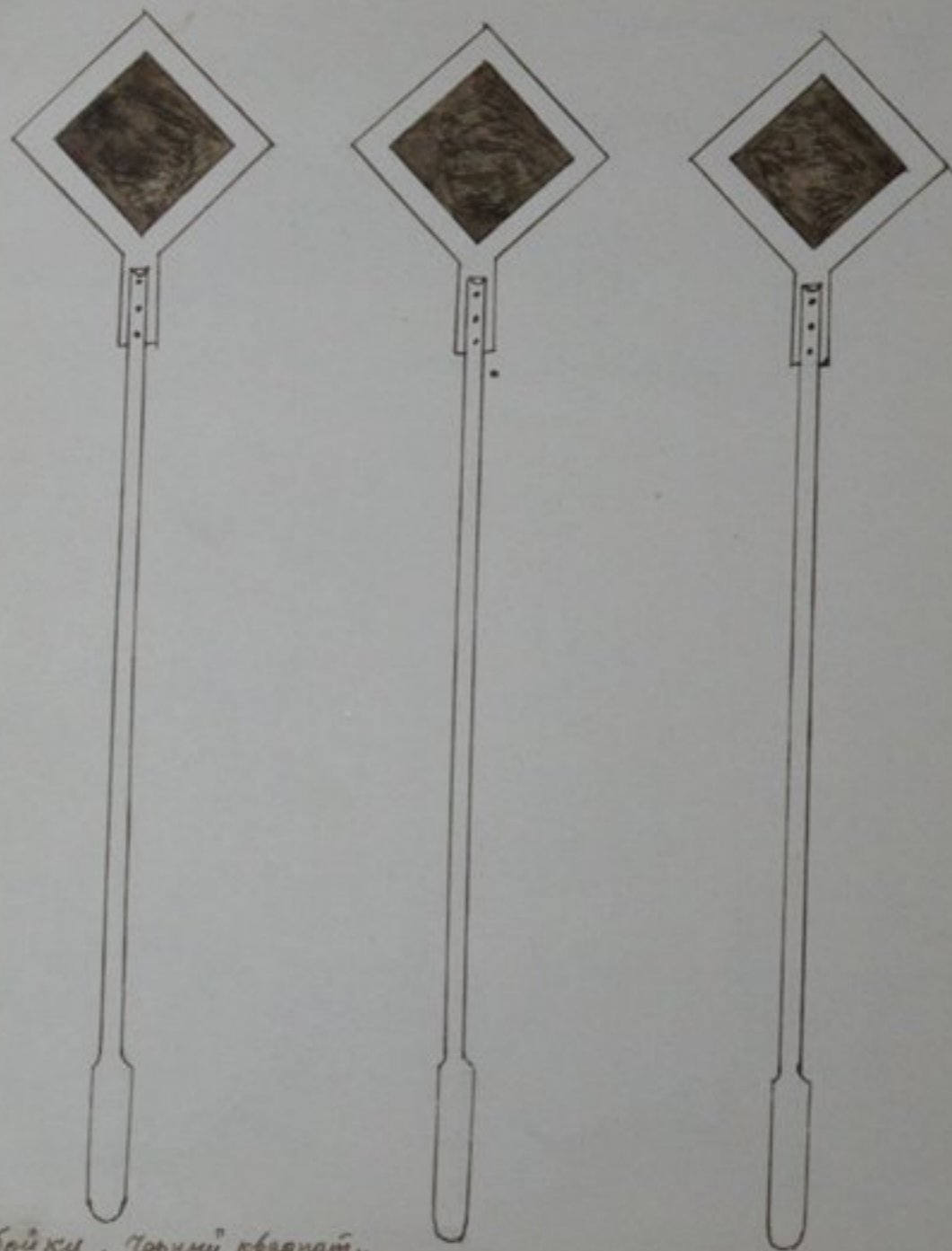

Мушкетеры "Черный квадрат",
из серии "Авангард"

95

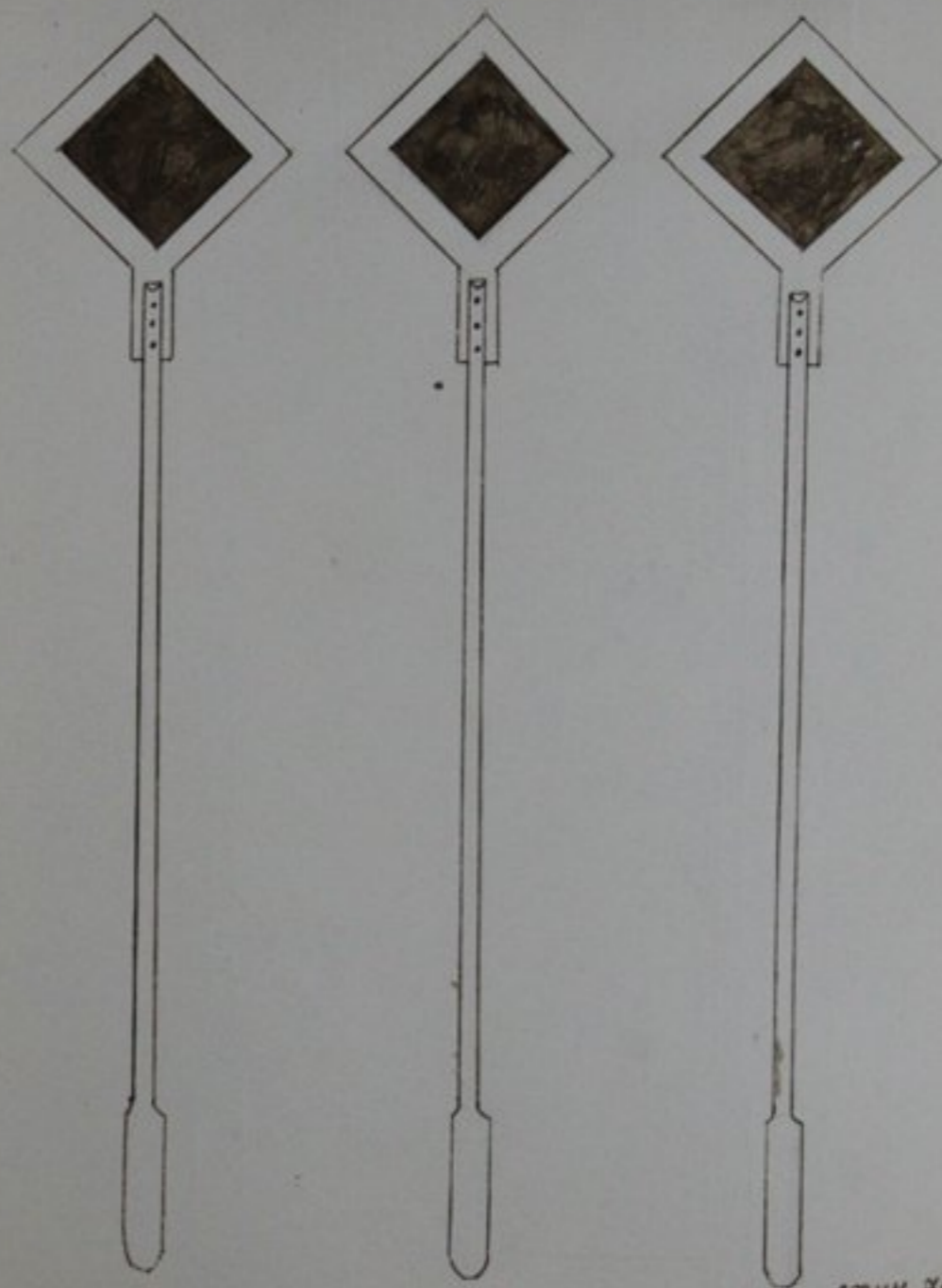

Ассун 76

100

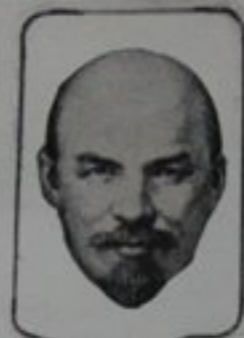

Сколько раз я видел его в
различные моменты его жизни
вспомнил, а сейчас вспоминаю, что
является из России, что
вспомнил, что он был в
С. Петербурге в 1870-71 гг.
вспомнил, что он был в
С. Петербурге в 1870-71 гг.
вспомнил, что он был в
С. Петербурге в 1870-71 гг.
вспомнил, что он был в
С. Петербурге в 1870-71 гг.

Александр Александрович
Революционер (1870-1871)
вспомнил, что он был в
С. Петербурге в 1870-71 гг.
вспомнил, что он был в
С. Петербурге в 1870-71 гг.
вспомнил, что он был в
С. Петербурге в 1870-71 гг.
вспомнил, что он был в
С. Петербурге в 1870-71 гг.

Муравейники Октябрьской революции



Марксизм - ленинизм
из книги Артемьевой В.С.

103



Артем 76

104

Муравейник ортопедной революции.

Ленинизм

105



106

Ахун 76

Мушкетерский револьвер

Мушкетер

107



108

Архив 76

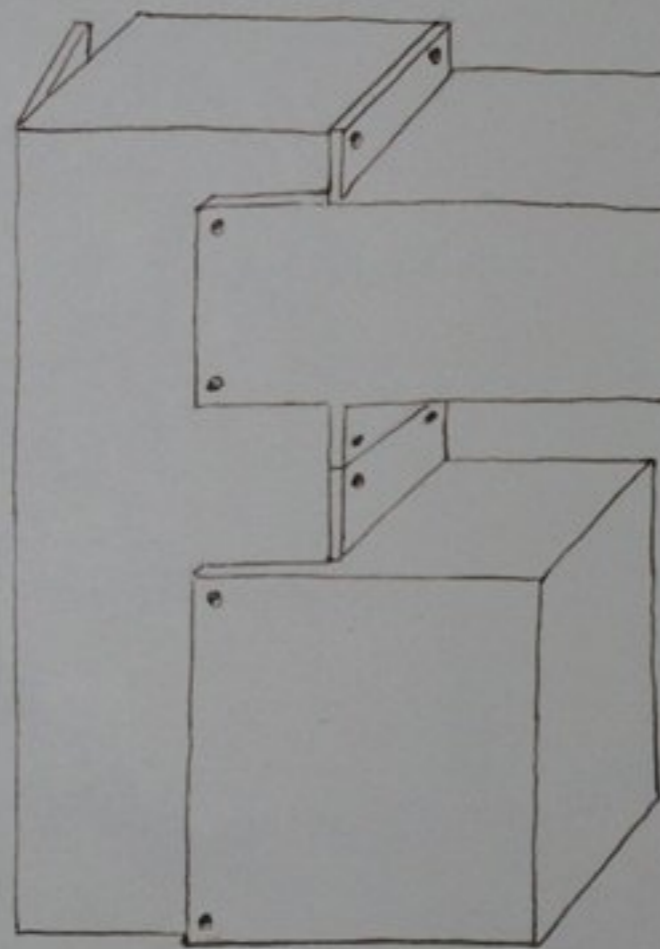

Кабинки для переключков

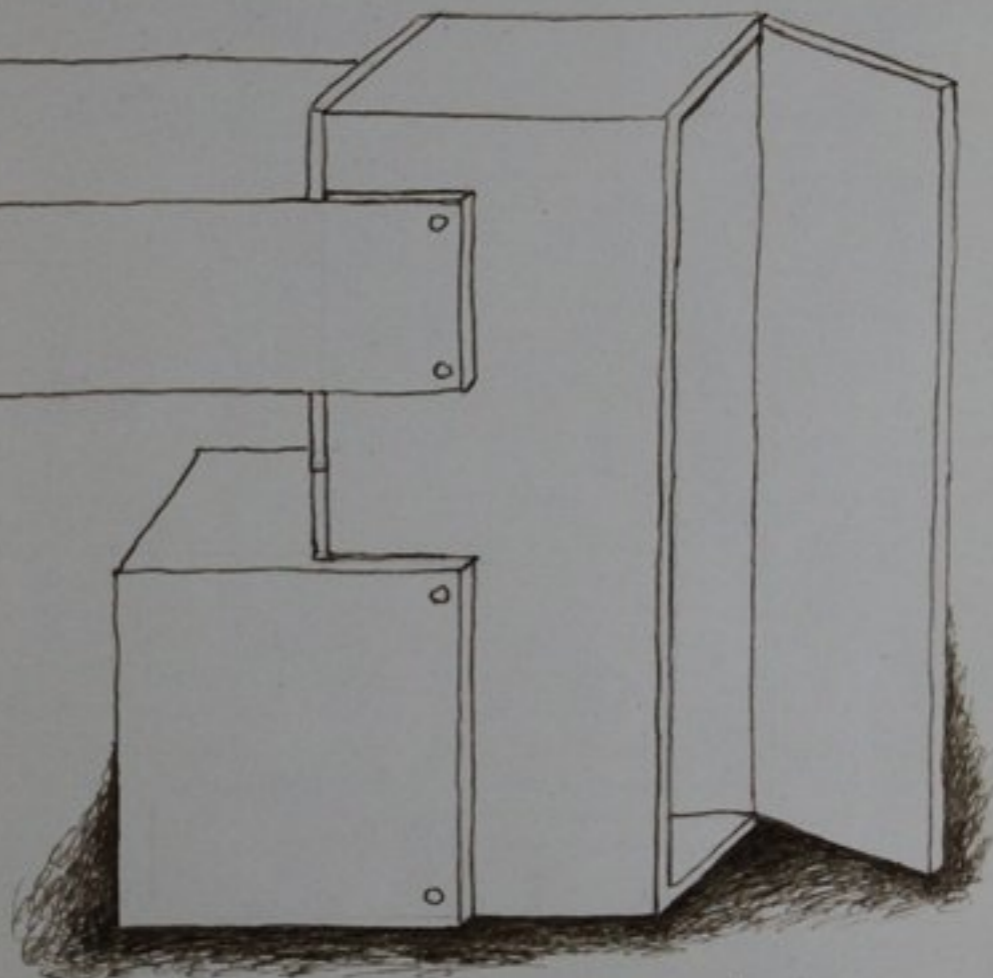

Картонные ящики из-под холодильников Зил "Москва",
"Спутник" и других предметов (диэлектрической материал)
Два слуга, проходы. Зритель может зайти и сзади с
лучше чтобы общаться с другими зрителями по ту
сторону горизонтально установленной каретки.

Аларсонин орто ренной релавоуи

1 ражу 92

КПСС. Устро на иллене

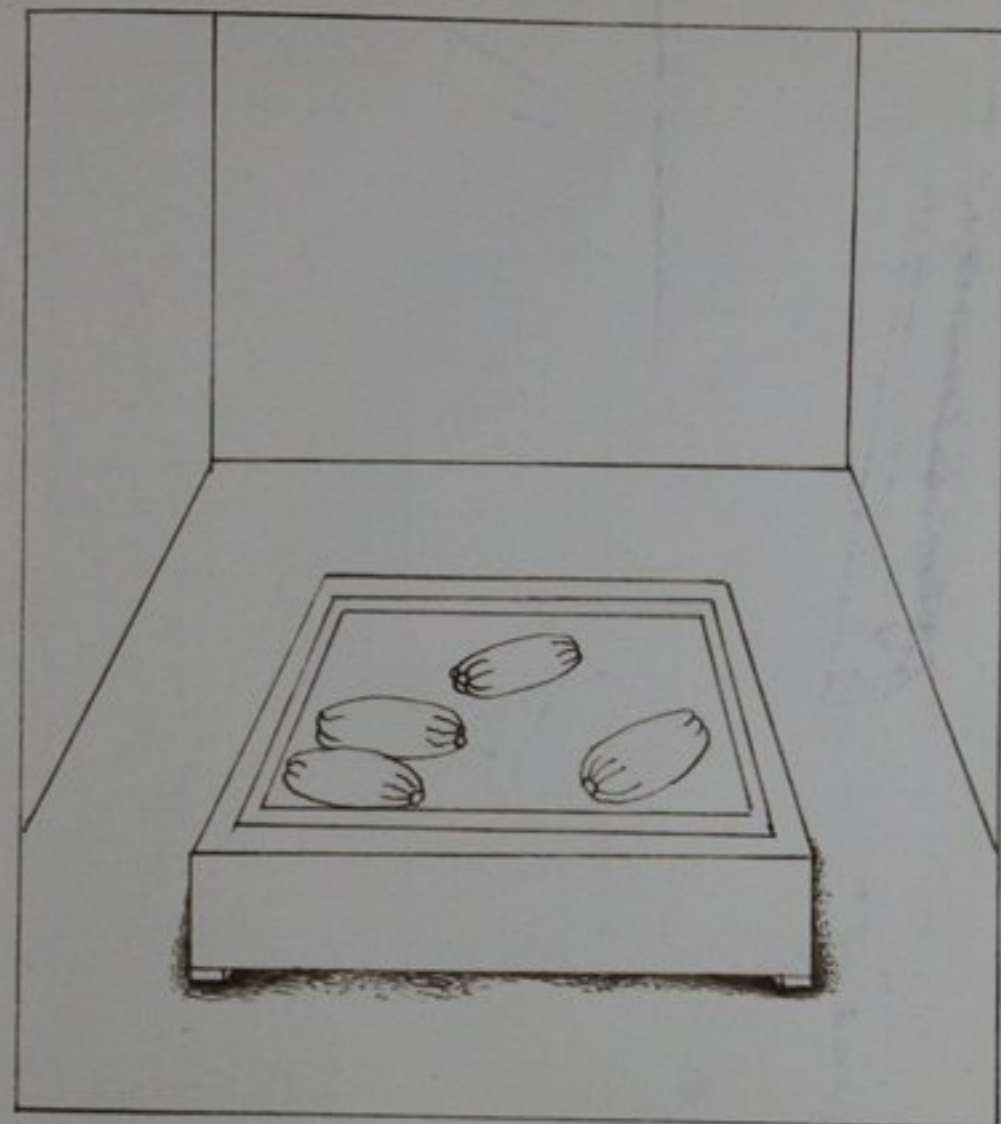

Плоск азиякой цибады

Рисунг 76

1. Узелкованная от поборонине иунов полицеине.
 2. Платина, радиусом 300 x 200 x 60
 3. Кавер. 300 x 200
 4. Подушки восточные
 5. 5 малюстофонь.
 6. Висюские динешиле, вмонтированы в стены, потолка, пол. с тарту
- Эрчале, сиде чам ленея на тарту лоней оушата сярэтой новодилеи
цибады.

Лыжоборник с открытой полкой

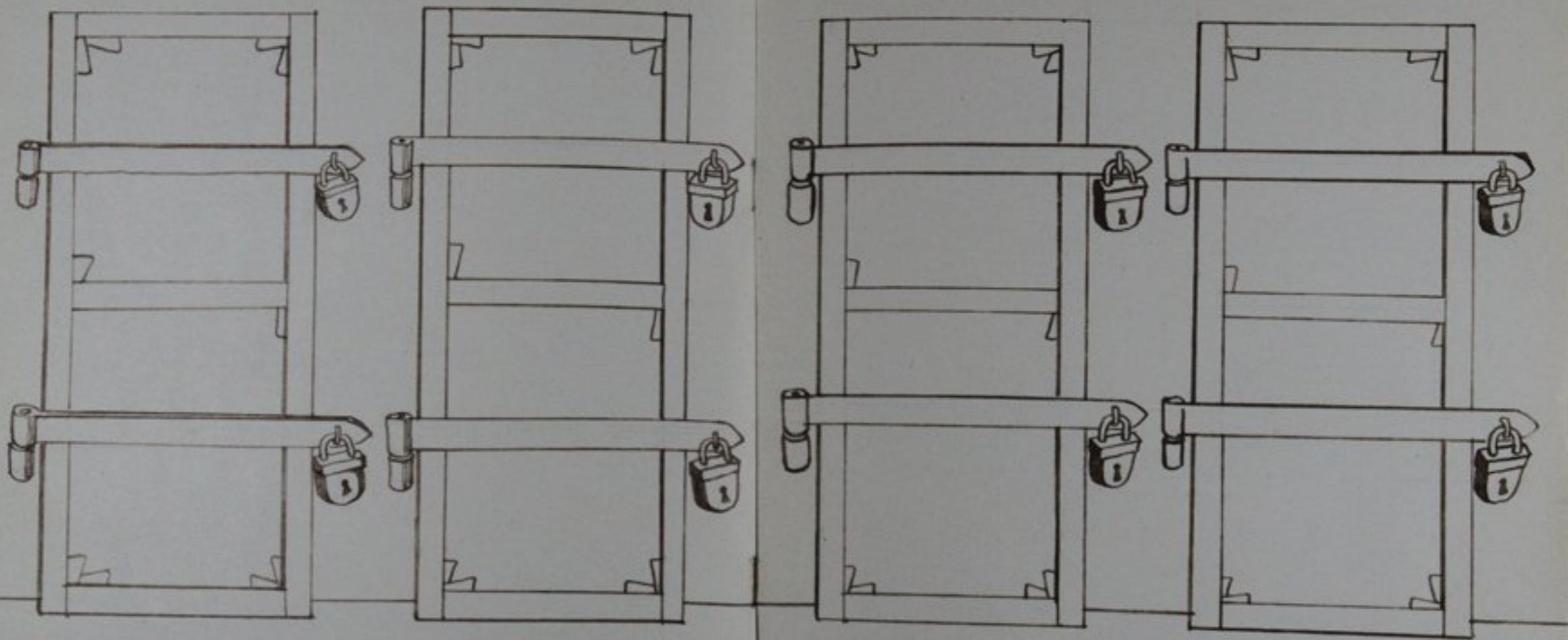

Муравьиная оптика револвции

эта конструкция приспособлена для сбора биометрических извержений

119

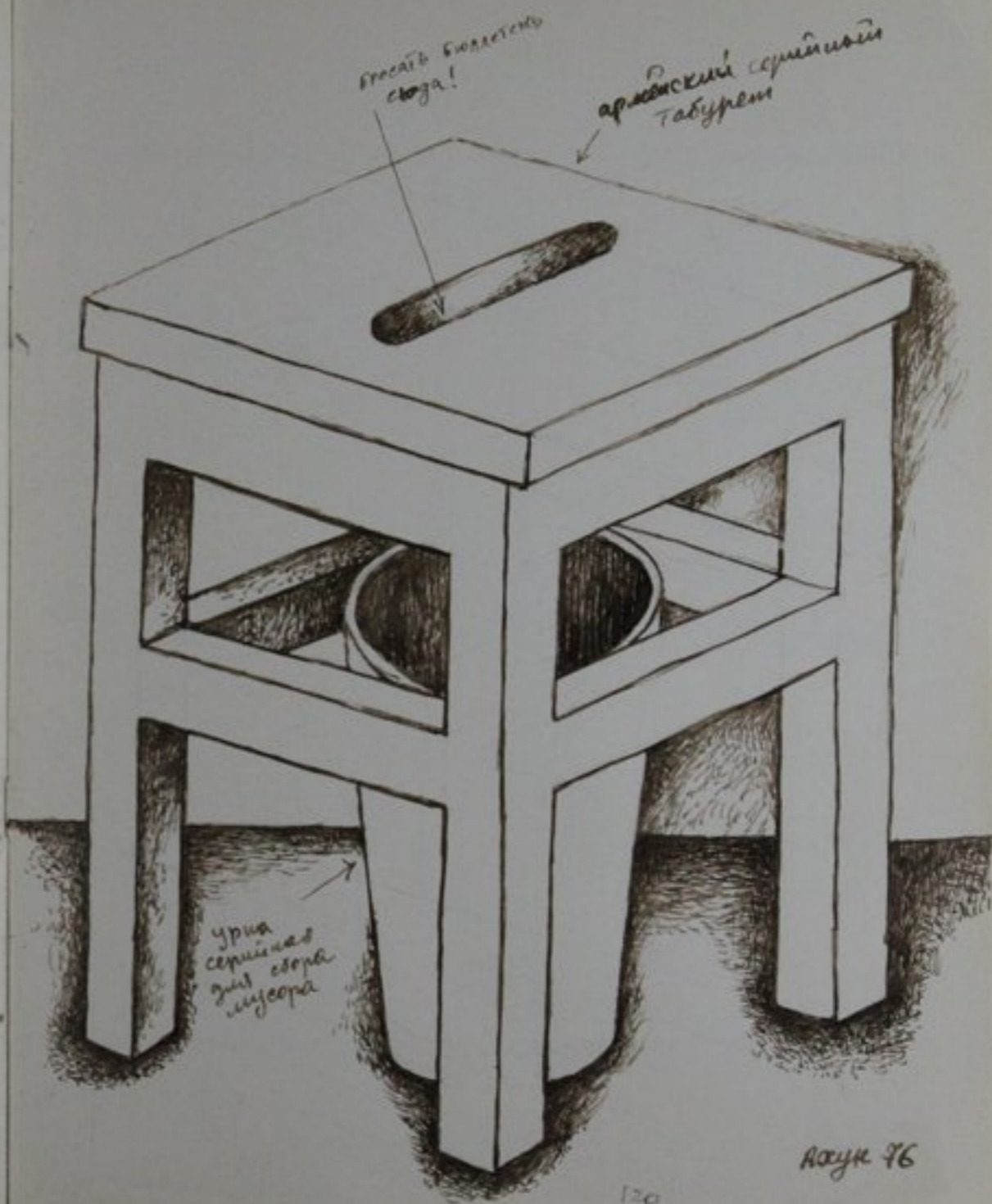

120

Август 76

Муравейники ортодоксальной революции

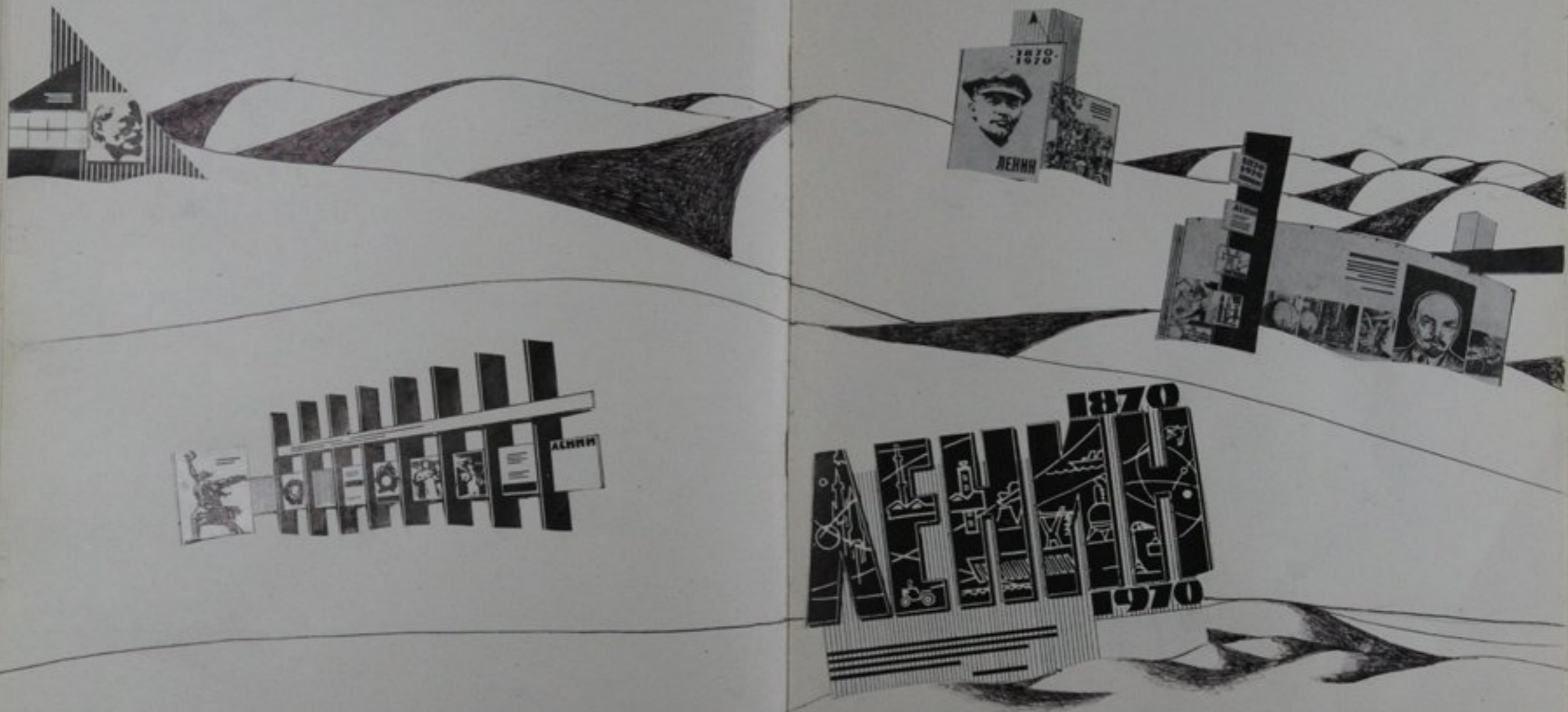

Личный план местной пропаганды
археологов СССР.

123

124

Август 76

Муромский ортосредней революции

Летница взгляда Рыкова

125

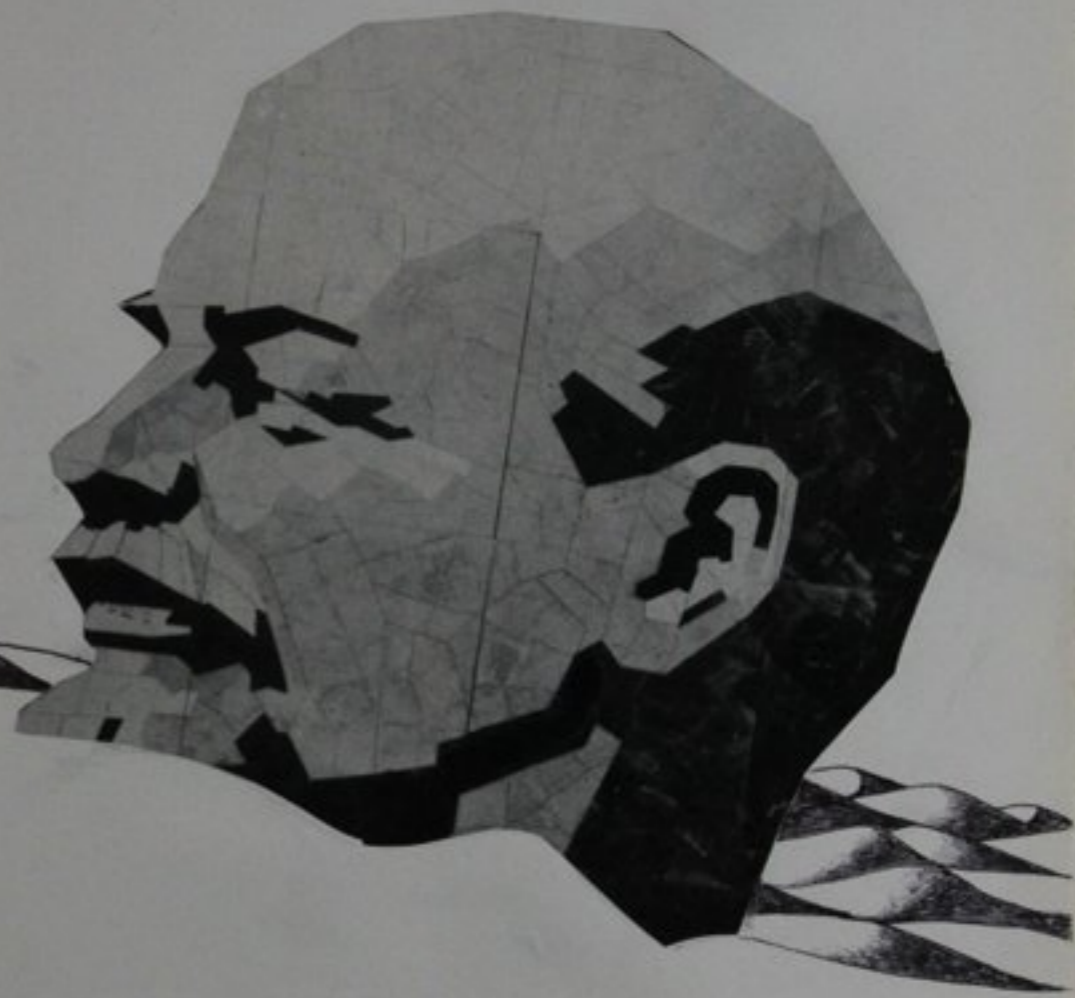

126

126

Людмила Александровна Яковлева



Ленина Бориса Степана 122

128

Авг 76

Муравейник открытой планировки

Этажер

129

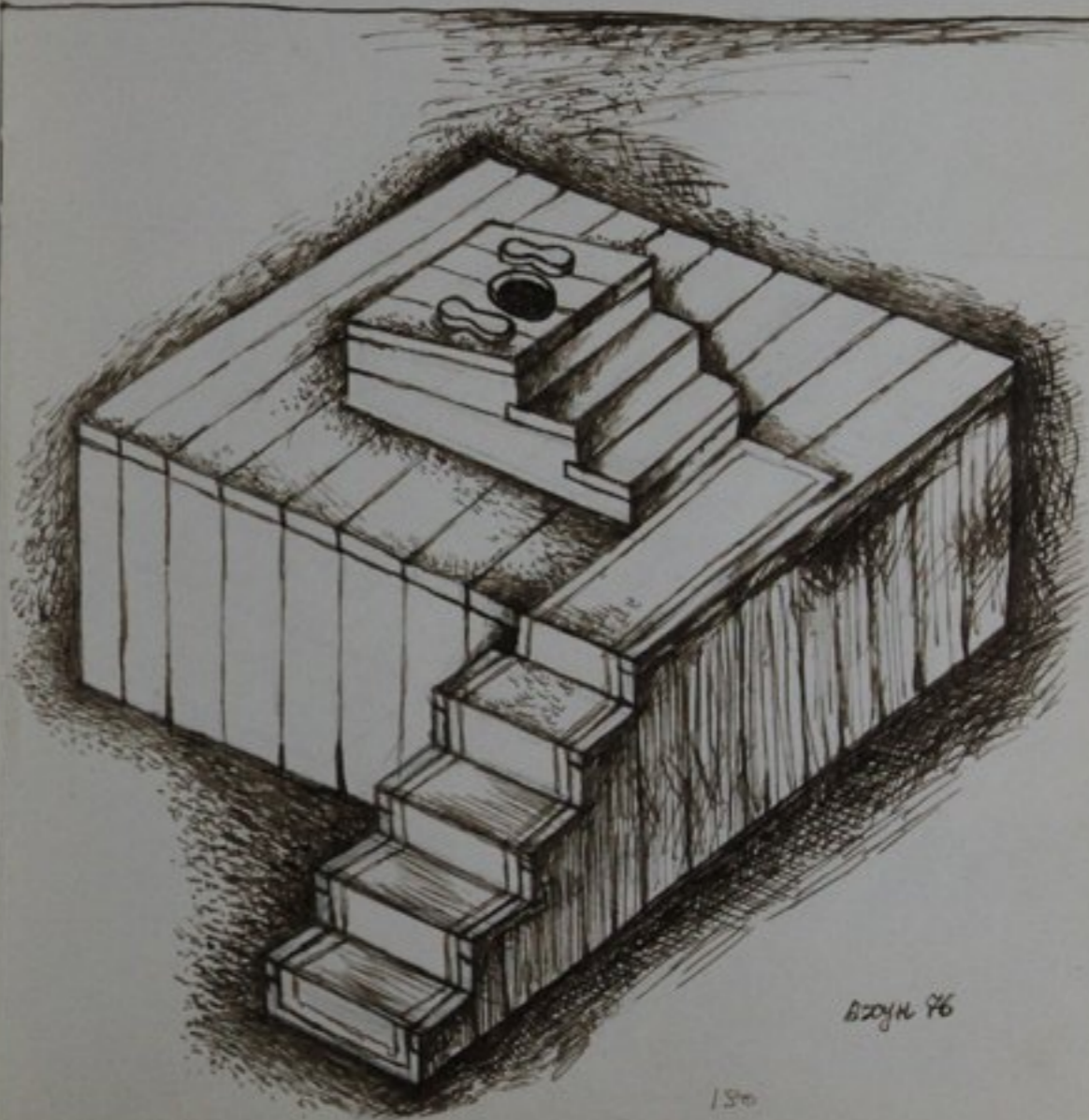

ВЗДМ 76

130

Муравейники Октябрьской революции



Скульптуры и бюсты революции
из серии „Революция и искусство“
131

„Инструментальной пропаганды“
артхологий ВССР.



132

Кремль 76

Муравейник отпрысков революции

не см.

135



137

Рыж 76

Мужской охотничий револьвер.

Мужской револьвер, охотничий револьвер.



135



136

Август 76

Александровичи отъ 1830-хъ годовъ



ОБЪЕКТ № 280197321617

ИНВ. № №

2250 2251 2252 2253 2254 2255 2256 2257 2258
2268 2269 2270 2271 2272 2273 2274 2275 2276
2286 2287 2288 2289 2290 2291 2292 2293 2294
2304 2305 2306 2307 2308 2309 2310 2311 2312
2322 2323 2324 2325 2326 2327 2328 2329 2330
2340 2341 2342 2343 2344 2345 2346 2347 2348
2358 2359 2360 2361 2362 2363 2364 2365 2366
2375 2376 2377 2378 2379 2380 2381 2382 2383
2393 2394 2395 2396 2397 2398 2399 2400 2401
2411 2412 2413 2414 2415 2416 2417 2418 2419
2429 2430 2431 2432 2433 2434 2435 2436 2437
2447 2448 2449 2450 2451 2452 2453 2454 2455
2465 2466 2467 2468 2469 2470 2471 2472 2473
2485 2484 2485 2486 2487 2488 2489 2490 2491
2501 2502 2503 2504 2505 2506 2507 2508 2509
2519 2520 2521 2522 2523 2524 2525 2526 2527
2537 2538 2539 2540 2541 2542 2543 2544 2545
2555 2556 2557 2558 2559 2560 2561 2562 2563
2573 2574 2575 2576 2577 2578 2579 2580 2581
2591 2592 2593 2594 2594 2595 2596 2597 2598
2608 2609 2610 2611 2612 2613 2614 2615 2617

2259 2260 2261 2262 2263 2264 2265 2266 2267
2277 2278 2279 2280 2281 2282 2283 2284 2285
2295 2296 2297 2298 2299 2300 2301 2302 2303
2313 2314 2315 2316 2317 2318 2319 2320 2321
2331 2332 2333 2334 2335 2336 2337 2338 2339
2349 2350 2351 2352 2353 2354 2355 2356 2357
2366 2367 2368 2369 2370 2371 2372 2373 2374
2384 2385 2386 2387 2388 2389 2390 2391 2392
2402 2403 2404 2405 2406 2407 2408 2409 2410
2420 2421 2422 2423 2424 2425 2426 2427 2428
2438 2439 2440 2441 2442 2443 2444 2445 2446
2456 2457 2458 2459 2460 2461 2462 2463 2464
2474 2475 2476 2477 2478 2479 2480 2481 2482
2492 2493 2494 2495 2496 2497 2498 2499 2500
2510 2511 2512 2513 2514 2515 2516 2517 2518
2528 2529 2530 2531 2532 2533 2534 2535 2536
2546 2547 2548 2549 2550 2551 2552 2553 2554
2564 2565 2566 2567 2568 2569 2570 2571 2572
2582 2583 2584 2585 2586 2587 2588 2589 2590
2599 2600 2601 2602 2603 2604 2605 2606 2607
2618 2619 2620 2621 2622 2623 2624 2625 2626

Музей имени Орлова-Вильямского

Лысобины отъездные растения

2627 2628 2629 2630 2631 2632 2633 2634 2635
 2645 2646 2647 2648 2649 2650 2651 2652 2653
 2663 2664 2665 2666 2667 2668 2669 2670 2671
 2681 2682 2683 2684 2685 2686 2687 2688 2689
 2699 2700 2701 2702 2703 2704 2705 2706 2707
 2717 2718 2719 2720 2721 2722 2723 2724 2725
 2735 2736 2737 2738 2739 2740 2741 2742 2743
 2753 2754 2755 2756 2757 2758 2759 2760 2761
 2771 2772 2773 2774 2775 2776 2777 2778 2779
 2789 2790 2791 2792 2793 2794 2795 2796 2797
 2807 2808 2809 2810 2811 2812 2813 2814 2815
 2825 2826 2827 2828 2829 2830 2831 2832 2833
 2843 2844 2845 2846 2847 2848 2849 2850 2851
 2861 2862 2863 2864 2865 2866 2867 2868 2869
 2879 2880 2881 2882 2883 2884 2885 2886 2887
 2897 2898 2899 2900 2901 2902 2903 2904 2905
 2915 2916 2917 2918 2919 2920 2921 2922 2923
 2931 2932 2933 2934 2935 2936 2937 2938 2939
 2949 2980 2981 2982 2983 2984 2985 2986 2987
 2997 2998 2999 3000 3001 3002 3003 3004 3005
 3015 3016 3017 3018 3019 3020 3021 3022 3023

2636 2637 2638 2639 2640 2641 2642 2643 2644
 2654 2655 2656 2657 2658 2659 2660 2661 2662
 2672 2673 2674 2675 2676 2677 2678 2679 2680
 2690 2691 2692 2693 2694 2695 2696 2697 2698
 2708 2709 2710 2711 2712 2713 2714 2715 2716
 2726 2727 2728 2729 2730 2731 2732 2733 2734
 2744 2745 2746 2747 2748 2749 2750 2751 2752
 2762 2763 2764 2765 2766 2767 2768 2769 2770
 2780 2781 2782 2783 2784 2785 2786 2787 2788
 2798 2799 2800 2801 2802 2803 2804 2805 2806
 2816 2817 2818 2819 2820 2821 2822 2823 2824
 2834 2835 2836 2837 2838 2839 2840 2841 2842
 2852 2853 2854 2855 2856 2857 2858 2859 2860
 2870 2871 2872 2873 2874 2875 2876 2877 2878
 2888 2889 2890 2891 2892 2893 2894 2895 2896
 2906 2907 2908 2909 2910 2911 2912 2913 2914
 2924 2925 2926 2927 2928 2929 2930 2931 2931
 2940 2941 2942 2943 2944 2945 2946 2947 2948
 2988 2989 2990 2991 2992 2993 2994 2995 2996
 3006 3007 3008 3009 3010 3011 3012 3013 3014
 3024 3025 3026 3027 3028 3029 3030 3031 3032

Муравейник отряда револьверов

| П. № | СЕРИЯ. НОМЕР. | СОГЛАСЕН ? | ДАТА | ВРЕМЯ |
|------|-------------------------|------------|----------|----------|
| 1. | ^{ХН}
284538 | Согласен | 07.11.77 | 10:00:00 |
| 2. | ^{ХН}
491632 | Согласен | 07.11.77 | 10:00:01 |
| 3. | ^{ХН}
792548 | Согласен | 07.11.77 | 10:00:02 |
| 4. | ^{ХН}
341896 | Согласен | 07.11.77 | 10:00:03 |
| 5. | ^{ХН}
945162 | Согласен | 07.11.77 | 10:00:04 |
| 6. | ^{ХН}
386991 | Согласен | 07.11.77 | 10:00:05 |
| 7. | ^{ХН}
713642 | Согласен | 07.11.77 | 10:00:06 |
| 8. | ^{ХН}
214799 | Согласен | 07.11.77 | 10:00:07 |
| 9. | ^{ХН}
859611 | Согласен | 07.11.77 | 10:00:08 |
| 10. | ^{ХН}
531816 | Согласен | 07.11.77 | 10:00:09 |
| 11. | ^{ХН}
197593 | Согласен | 07.11.77 | 10:00:10 |
| 12. | ^{ХН}
385642 | Согласен | 07.11.77 | 10:00:11 |
| 13. | ^{ХН}
726891 | Согласен | 07.11.77 | 10:00:12 |
| 14. | ^{ХН}
634792 | Согласен | 07.11.77 | 10:00:13 |
| 15. | ^{ХН}
826379 | Согласен | 07.11.77 | 10:00:14 |
| 16. | ^{ХН}
458119 | Согласен | 07.11.77 | 10:00:15 |
| 17. | ^{ХН}
893426 | Согласен | 07.11.77 | 10:00:16 |
| 18. | ^{ХН}
911816 | Согласен | 07.11.77 | 10:00:17 |
| 19. | ^{ХН}
260437 | Согласен | 07.11.77 | 10:00:18 |
| 20. | ^{ХН}
587361 | Согласен | 07.11.77 | 10:00:19 |

подписка
Серия „Дни внутреннего пользования“

193

АВГУН 77

| П. № | СЕРИЯ. НОМЕР. | ОБЯЗУЕШЬСЯ ? | ДАТА | ВРЕМЯ |
|------|-------------------------|--------------|----------|----------|
| 1. | ^{ХН}
284538 | Обязуюсь | 07.11.77 | 10:00:01 |
| 2. | ^{ХН}
491632 | Обязуюсь | 07.11.77 | 10:00:02 |
| 3. | ^{ХН}
792548 | Обязуюсь | 07.11.77 | 10:00:03 |
| 4. | ^{ХН}
341896 | Обязуюсь | 07.11.77 | 10:00:04 |
| 5. | ^{ХН}
945162 | Обязуюсь | 07.11.77 | 10:00:05 |
| 6. | ^{ХН}
386991 | Обязуюсь | 07.11.77 | 10:00:06 |
| 7. | ^{ХН}
713642 | Обязуюсь | 07.11.77 | 10:00:07 |
| 8. | ^{ХН}
214799 | Обязуюсь | 07.11.77 | 10:00:08 |
| 9. | ^{ХН}
859611 | Обязуюсь | 07.11.77 | 10:00:09 |
| 10. | ^{ХН}
197593 | Обязуюсь | 07.11.77 | 10:00:10 |
| 11. | ^{ХН}
197593 | Обязуюсь | 07.11.77 | 10:00:11 |
| 12. | ^{ХН}
385642 | Обязуюсь | 07.11.77 | 10:00:12 |
| 13. | ^{ХН}
726891 | Обязуюсь | 07.11.77 | 10:00:13 |
| 14. | ^{ХН}
634792 | Обязуюсь | 07.11.77 | 10:00:14 |
| 15. | ^{ХН}
826379 | Обязуюсь | 07.11.77 | 10:00:15 |
| 16. | ^{ХН}
458119 | Обязуюсь | 07.11.77 | 10:00:16 |
| 17. | ^{ХН}
893426 | Обязуюсь | 07.11.77 | 10:00:17 |
| 18. | ^{ХН}
911816 | Обязуюсь | 07.11.77 | 10:00:18 |
| 19. | ^{ХН}
260437 | Обязуюсь | 07.11.77 | 10:00:19 |
| 20. | ^{ХН}
587361 | Обязуюсь | 07.11.77 | 10:00:20 |

обязательство

194

АВГУН 77

Муравейники отворені риболовцями

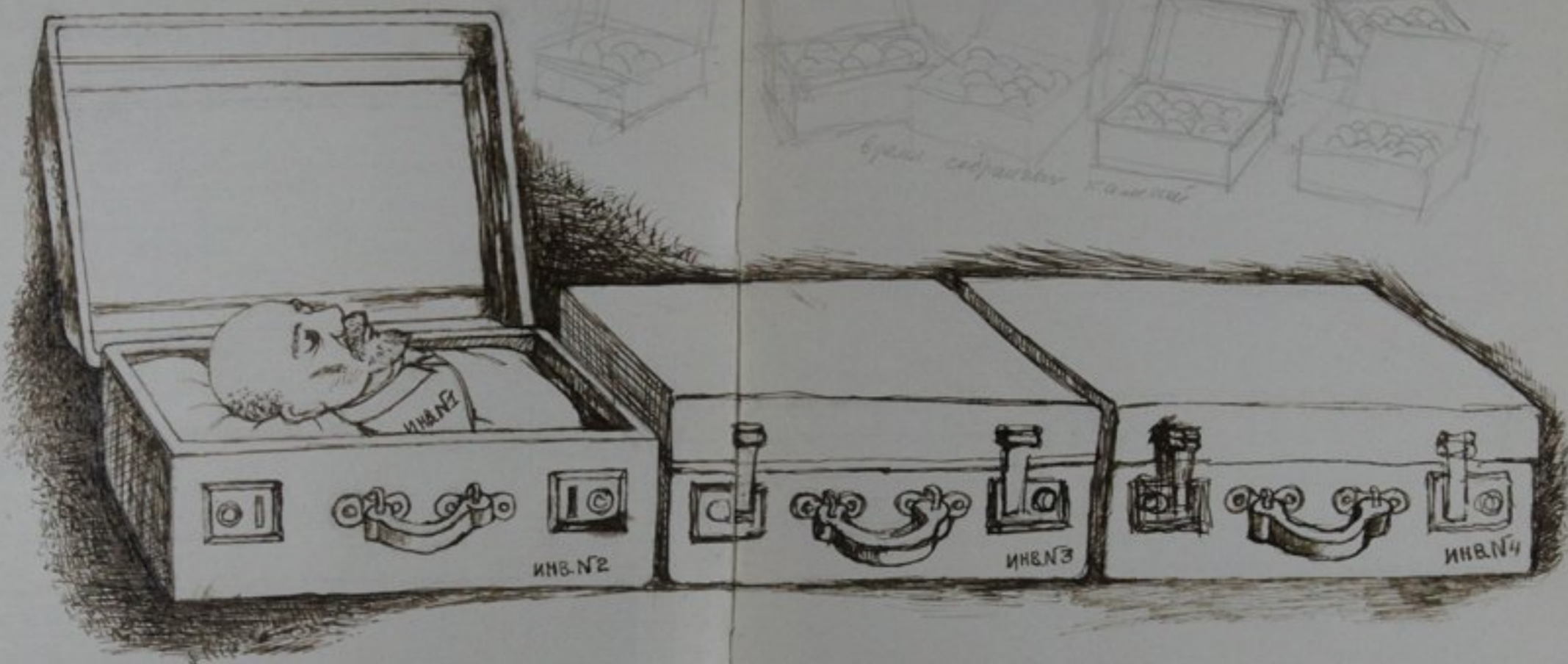

Бриллиант сапфір камені

періодичнось
способом буди вправданно
Пустельга, Пустельга Задвеса
із книги «Розповіді Пустельги»

Сортрак
Номінація милої паризької
ідеї безкінечного респекта.

- 1) Голубяки 3 шт.
- 2) Золотий Бюст 1 шт.
- 3) Нагниси

Розк 77

шкарти - женская
половина

мужская
половина

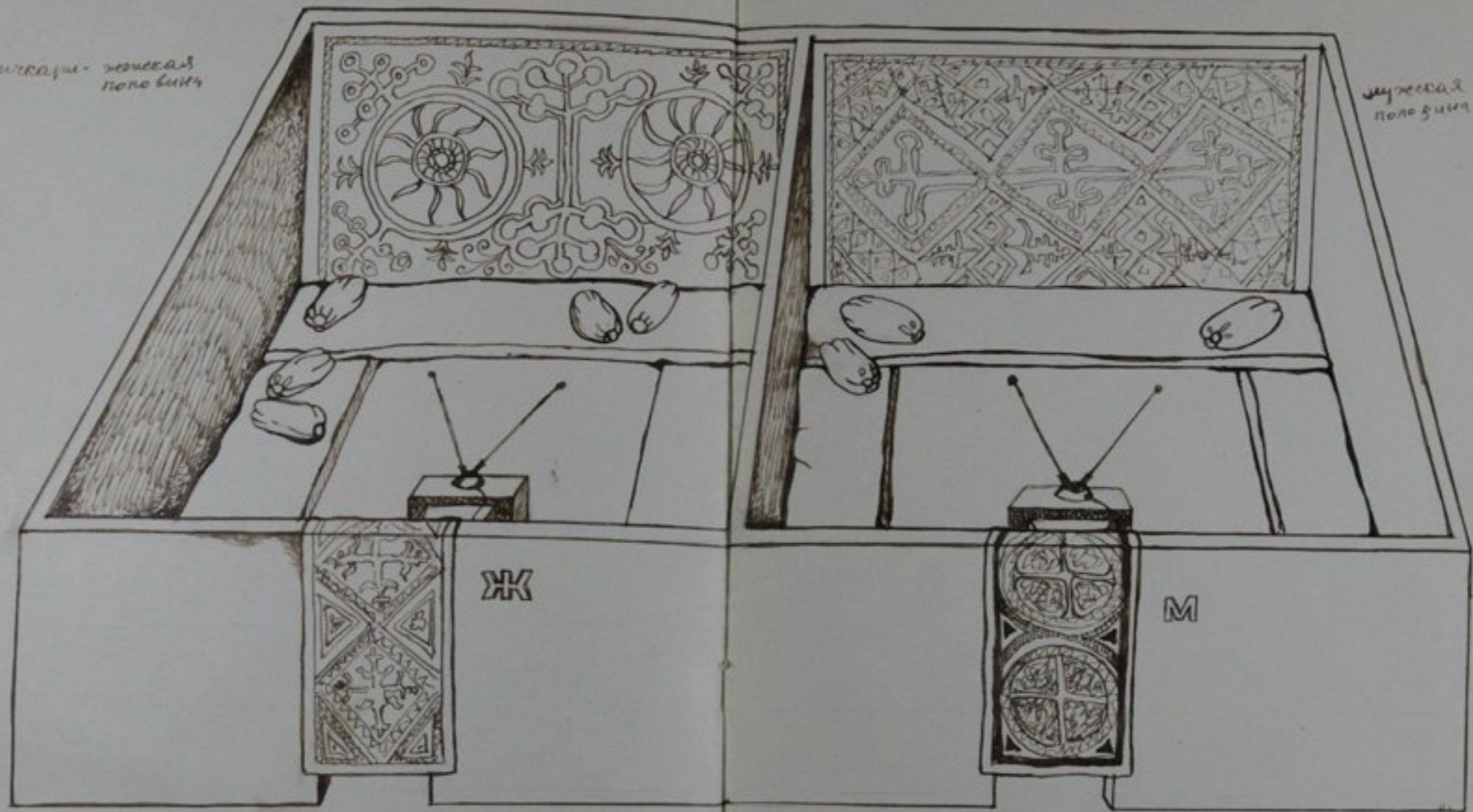

Муравейники сибирской революции

В муравейнике сибирской революции
был очень красивый

проспект города

В муравейнике сибирской революции
был очень красивый

Лист 77

Младодоричи отъ речной пеленачику

Съпомогъ
84 напу оубу

Handwritten text in a stylized, archaic script, arranged in several curved lines across the page. The characters are small and repetitive, resembling a form of shorthand or a specific dialect.

Handwritten text consisting of two small, stylized characters.



Музей имени Октябрьской революции

вычисленный в граммах,
отлитый в бетоне, бронзе, серебре

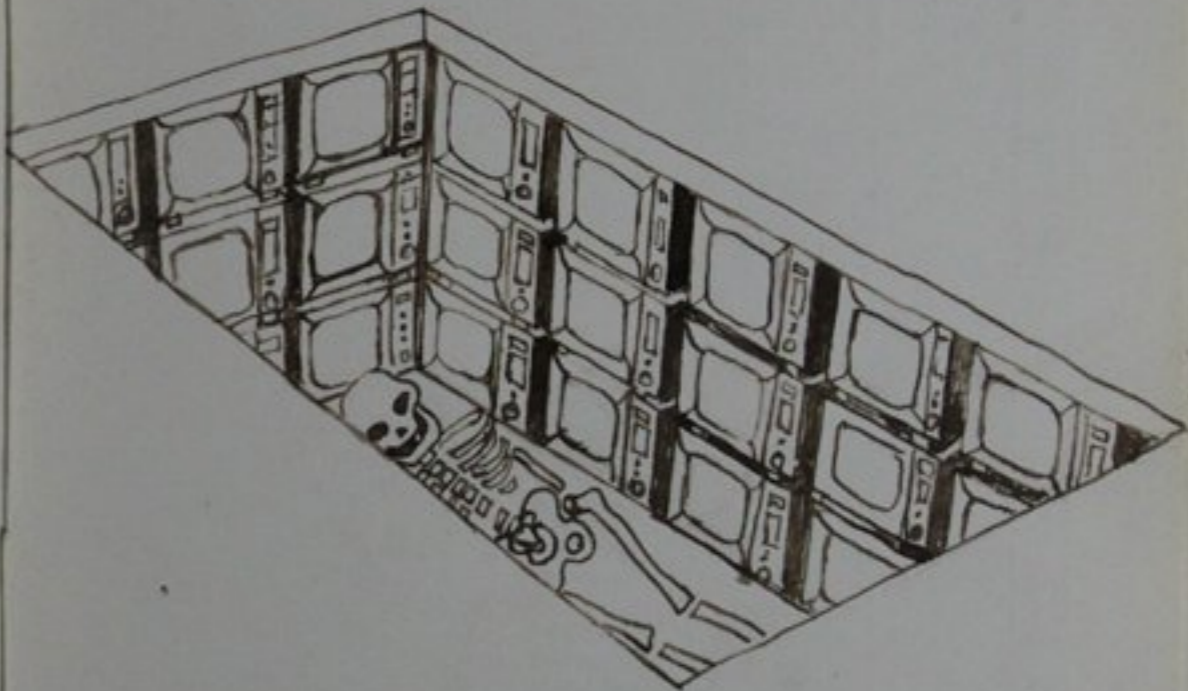

| П. № | СЕРИЯ
НОМЕР | ВЫ ГОТОВЫ С НАМИ
СОТРУДНИЧАТЬ? | ДАТА | ВРЕМЯ |
|------|-------------------------|-----------------------------------|----------|----------|
| 1 | ^{ХН}
284538 | Всегда готов | 07.11.77 | 10:00:02 |
| 2 | ^{ХН}
491632 | Всегда готов | 07.11.77 | 10:00:03 |
| 3 | ^{ХН}
792548 | Всегда готов | 07.11.77 | 10:00:04 |
| 4 | ^{ХН}
341896 | Всегда готов | 07.11.77 | 10:00:05 |
| 5 | ^{ХН}
986162 | Всегда готов | 07.11.77 | 10:00:06 |
| 6 | ^{ХН}
386991 | Всегда готов | 07.11.77 | 10:00:07 |
| 7 | ^{ХН}
713642 | Всегда готов | 07.11.77 | 10:00:08 |
| 8 | ^{ХН}
214799 | Всегда готов | 07.11.77 | 10:00:09 |
| 9 | ^{ХН}
859611 | Всегда готов | 07.11.77 | 10:00:10 |
| 10 | ^{ХН}
531816 | Всегда готов | 07.11.77 | 10:00:11 |
| 11 | ^{ХН}
197593 | Всегда готов | 07.11.77 | 10:00:12 |
| 12 | ^{ХН}
385642 | Всегда готов | 07.11.77 | 10:00:13 |
| 13 | ^{ХН}
726871 | Всегда готов | 07.11.77 | 10:00:14 |
| 14 | ^{ХН}
634792 | Всегда готов | 07.11.77 | 10:00:15 |
| 15 | ^{ХН}
826379 | Всегда готов | 07.11.77 | 10:00:16 |
| 16 | ^{ХН}
458119 | Всегда готов | 07.11.77 | 10:00:17 |
| 17 | ^{ХН}
893426 | Всегда готов | 07.11.77 | 10:00:18 |
| 18 | ^{ХН}
911816 | Всегда готов | 07.11.77 | 10:00:19 |
| 19 | ^{ХН}
260437 | Всегда готов | 07.11.77 | 10:00:20 |
| 20 | ^{ХН}
587361 | Всегда готов | 07.11.77 | 10:00:21 |

| П. № | СЕРИЯ
НОМЕР | ВЫ ОДОБРЯЕТЕ И ПОДДЕР-
ЖИВАЕТЕ НАШИ ДЕЙСТВИЯ? | ДАТА | ВРЕМЯ |
|------|-------------------------|--|----------|----------|
| 1 | ^{ХН}
284538 | Одобрению | 07.11.77 | 10:00:03 |
| 2 | ^{ХН}
491632 | Одобрению | 07.11.77 | 10:00:04 |
| 3 | ^{ХН}
792548 | Одобрению | 07.11.77 | 10:00:05 |
| 4 | ^{ХН}
341896 | Одобрению | 07.11.77 | 10:00:06 |
| 5 | ^{ХН}
986162 | Одобрению | 07.11.77 | 10:00:07 |
| 6 | ^{ХН}
386991 | Одобрению | 07.11.77 | 10:00:08 |
| 7 | ^{ХН}
713642 | Одобрению | 07.11.77 | 10:00:09 |
| 8 | ^{ХН}
214799 | Одобрению | 07.11.77 | 10:00:10 |
| 9 | ^{ХН}
859611 | Одобрению | 07.11.77 | 10:00:11 |
| 10 | ^{ХН}
531816 | Одобрению | 07.11.77 | 10:00:12 |
| 11 | ^{ХН}
197593 | Одобрению | 07.11.77 | 10:00:13 |
| 12 | ^{ХН}
385642 | Одобрению | 07.11.77 | 10:00:14 |
| 13 | ^{ХН}
726871 | Одобрению | 07.11.77 | 10:00:15 |
| 14 | ^{ХН}
634792 | Одобрению | 07.11.77 | 10:00:16 |
| 15 | ^{ХН}
826379 | Одобрению | 07.11.77 | 10:00:17 |
| 16 | ^{ХН}
458119 | Одобрению | 07.11.77 | 10:00:18 |
| 17 | ^{ХН}
893426 | Одобрению | 07.11.77 | 10:00:19 |
| 18 | ^{ХН}
911816 | Одобрению | 07.11.77 | 10:00:20 |
| 19 | ^{ХН}
260437 | Одобрению | 07.11.77 | 10:00:21 |
| 20 | ^{ХН}
587361 | Одобрению | 07.11.77 | 10:00:22 |

Муравейники от Греческой революции



ладная конура
орз стекло
Торп

157

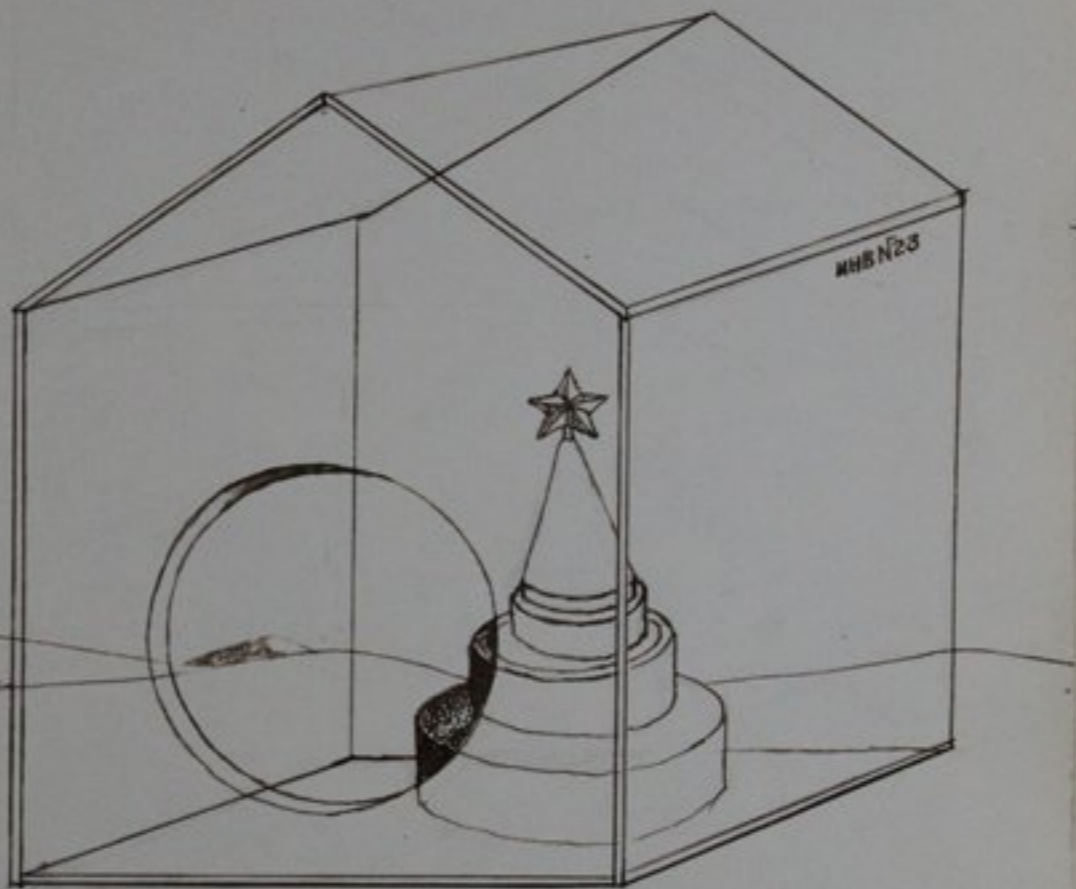

Архн 78

158

Муравейники в Тарском перевале

Хлопчатобумажная земля
затискуе санки
Ваня, Зенон-Сурей.

159

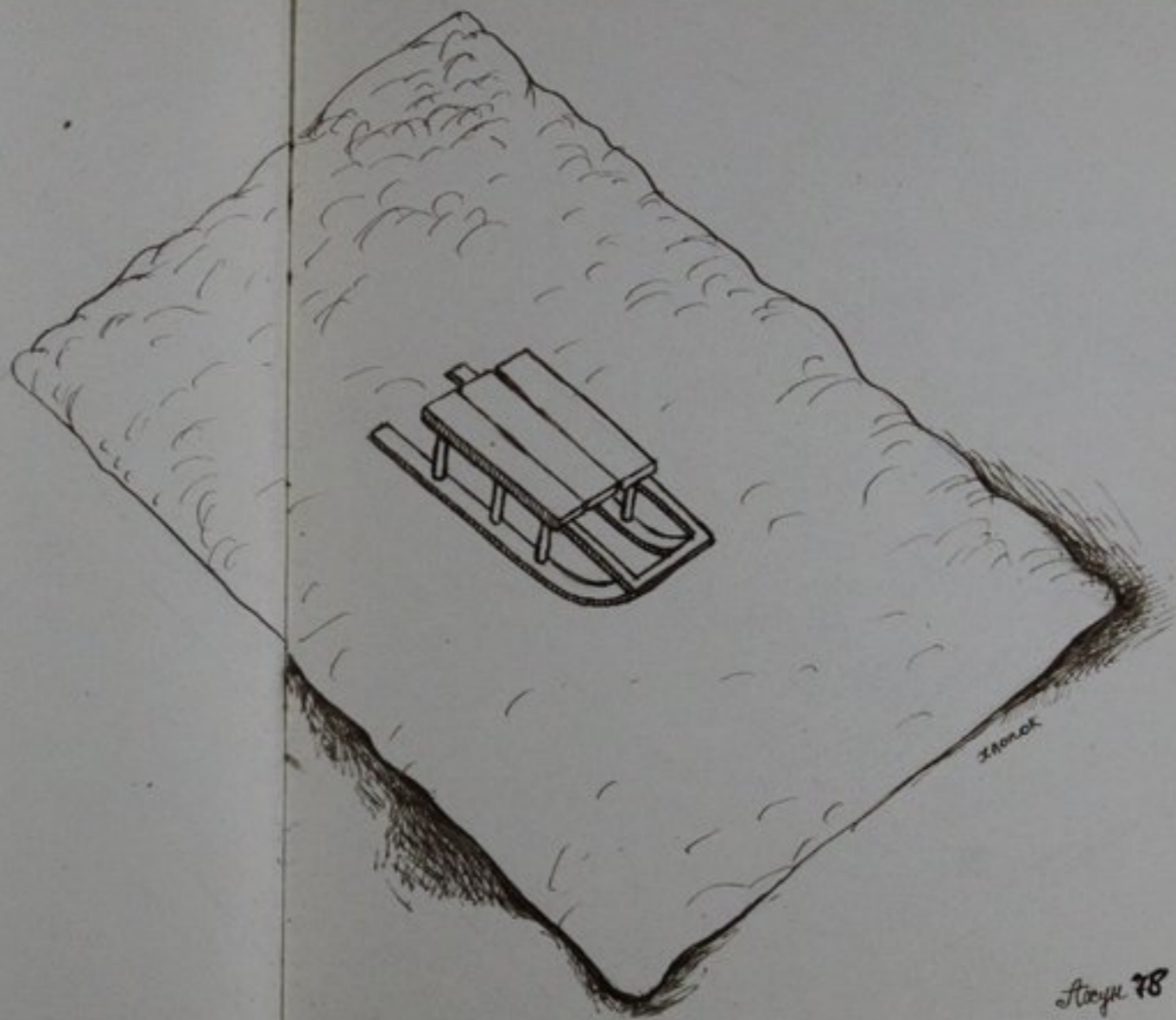

Зенон

Стр. 78

160

Аппарат оптической реверсии

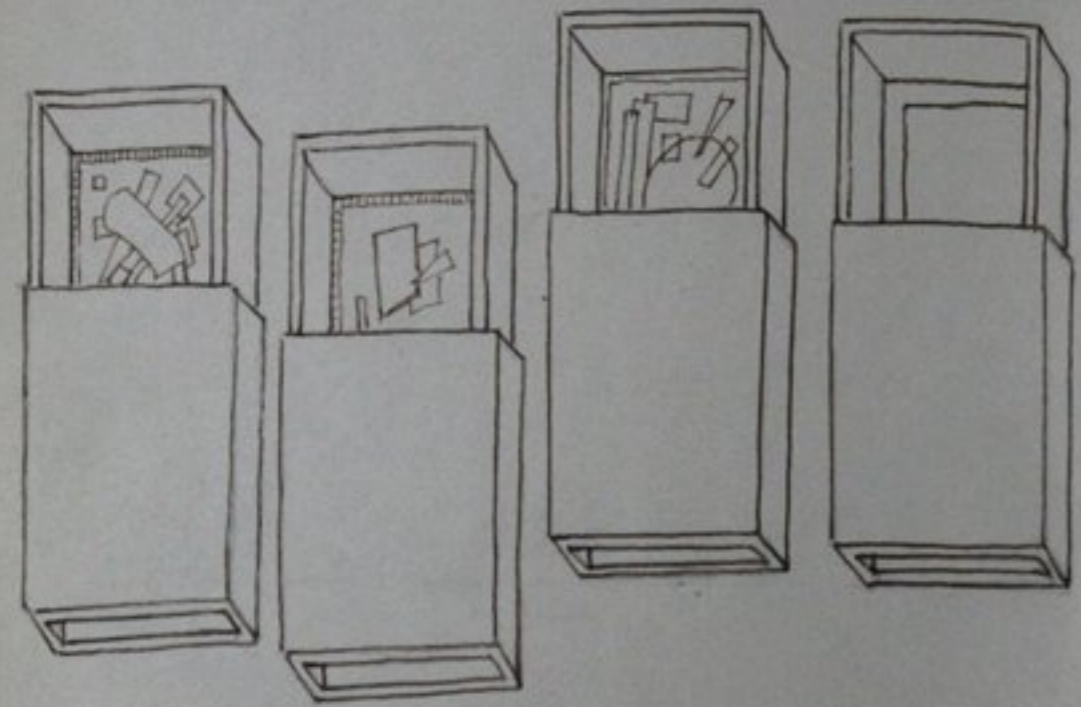

Воталка
Козинца Машина

161

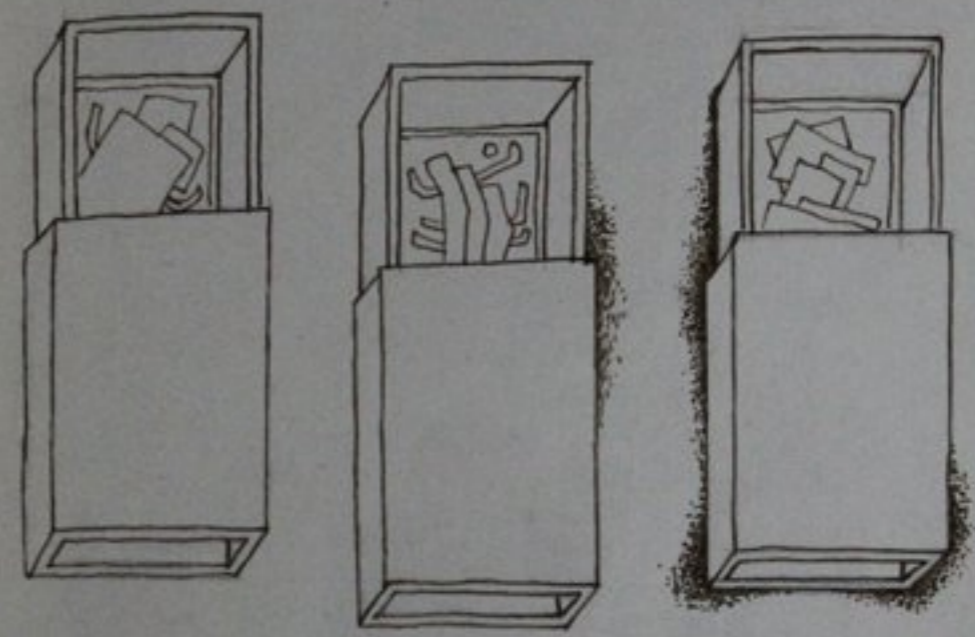

Рисун 48

162

Мудасоини ортосреней реласоуи

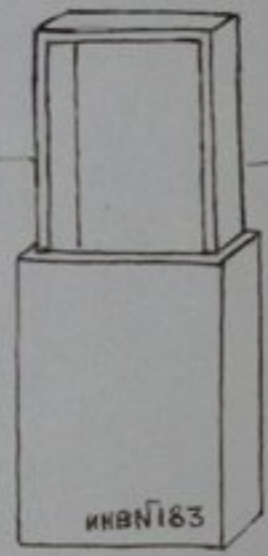

ИНВ №183

обычн бун заселенцим .

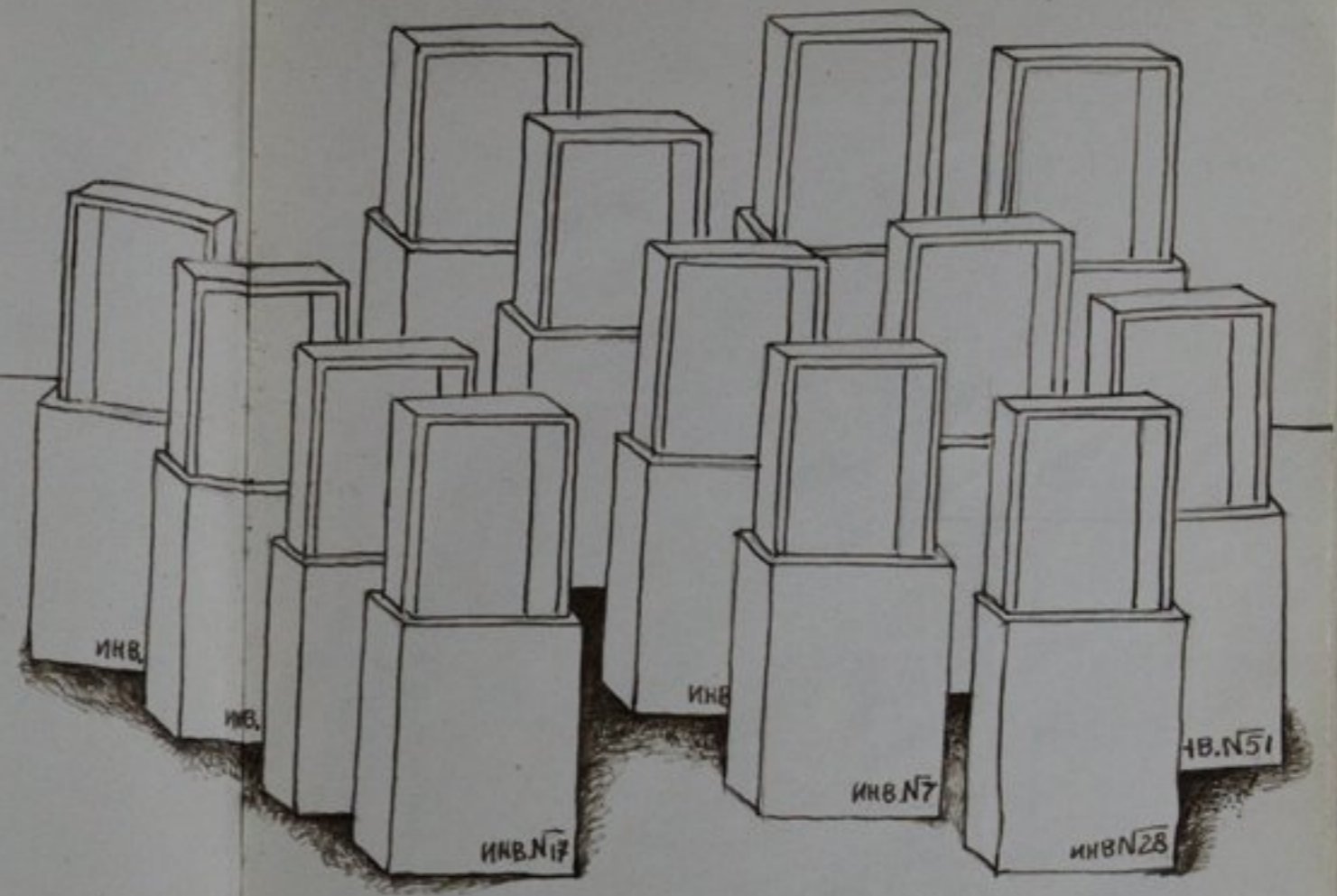

ИНВ.

ИНВ.

ИНВ.

ИНВ. №7

ИНВ. №7

ИНВ. №28

ИВ. №51

Ауун 48

Муравейники открытой работы

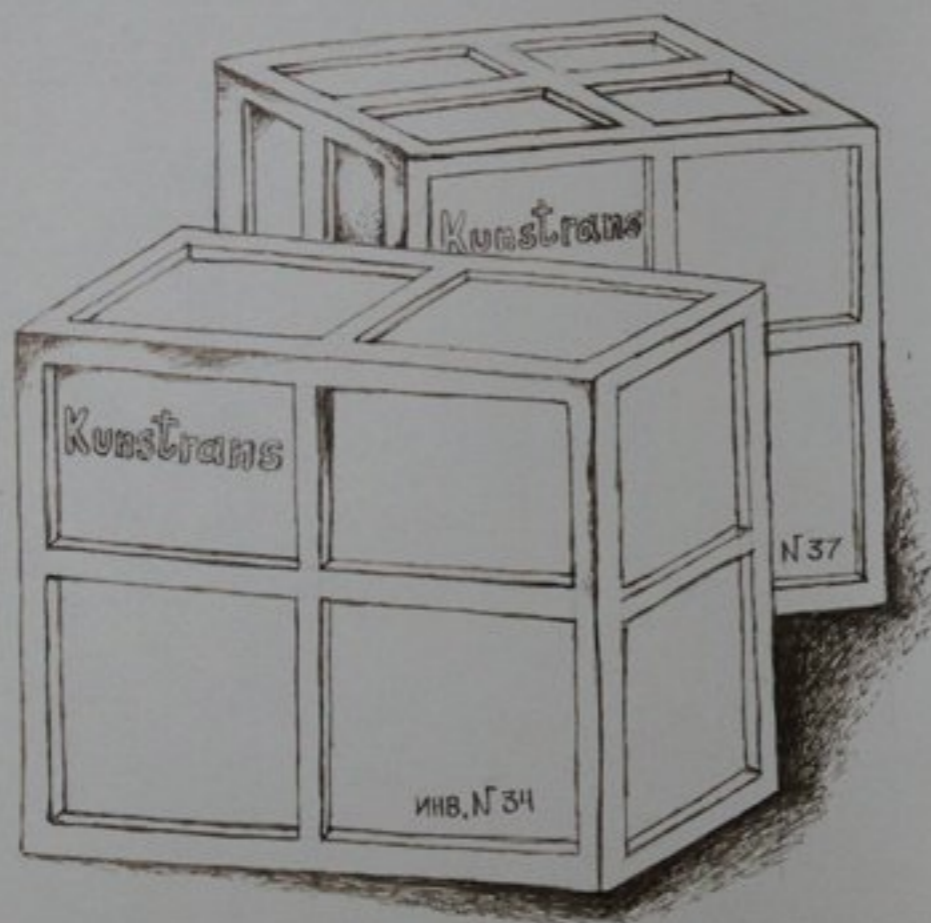

165

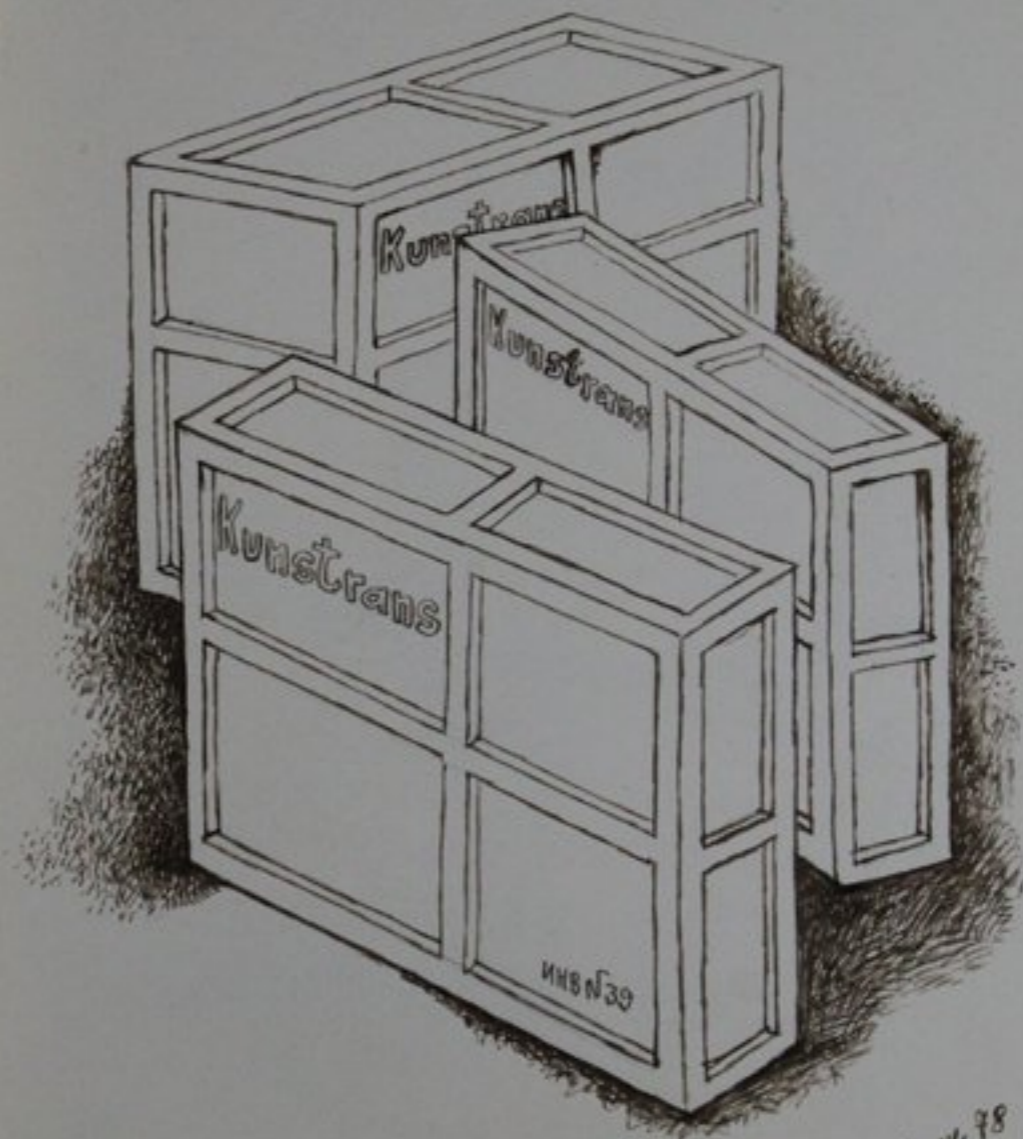

166

Август 78

Мурабонин отъ ренной революцши



Кристалльный туалет
из серии «Потайная светота»
167

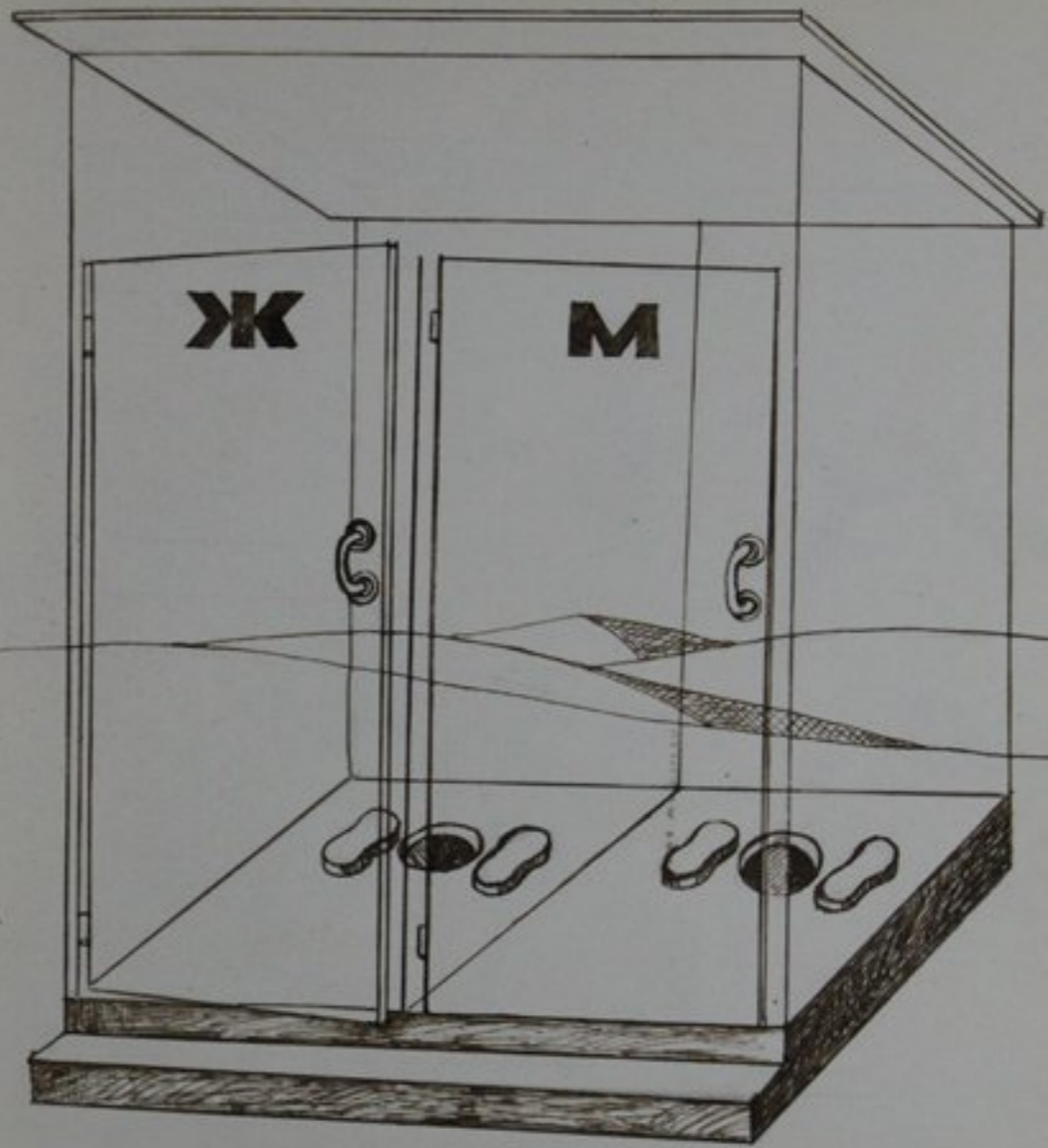

Август 78

Мурабонини ортасидаги раётовуни

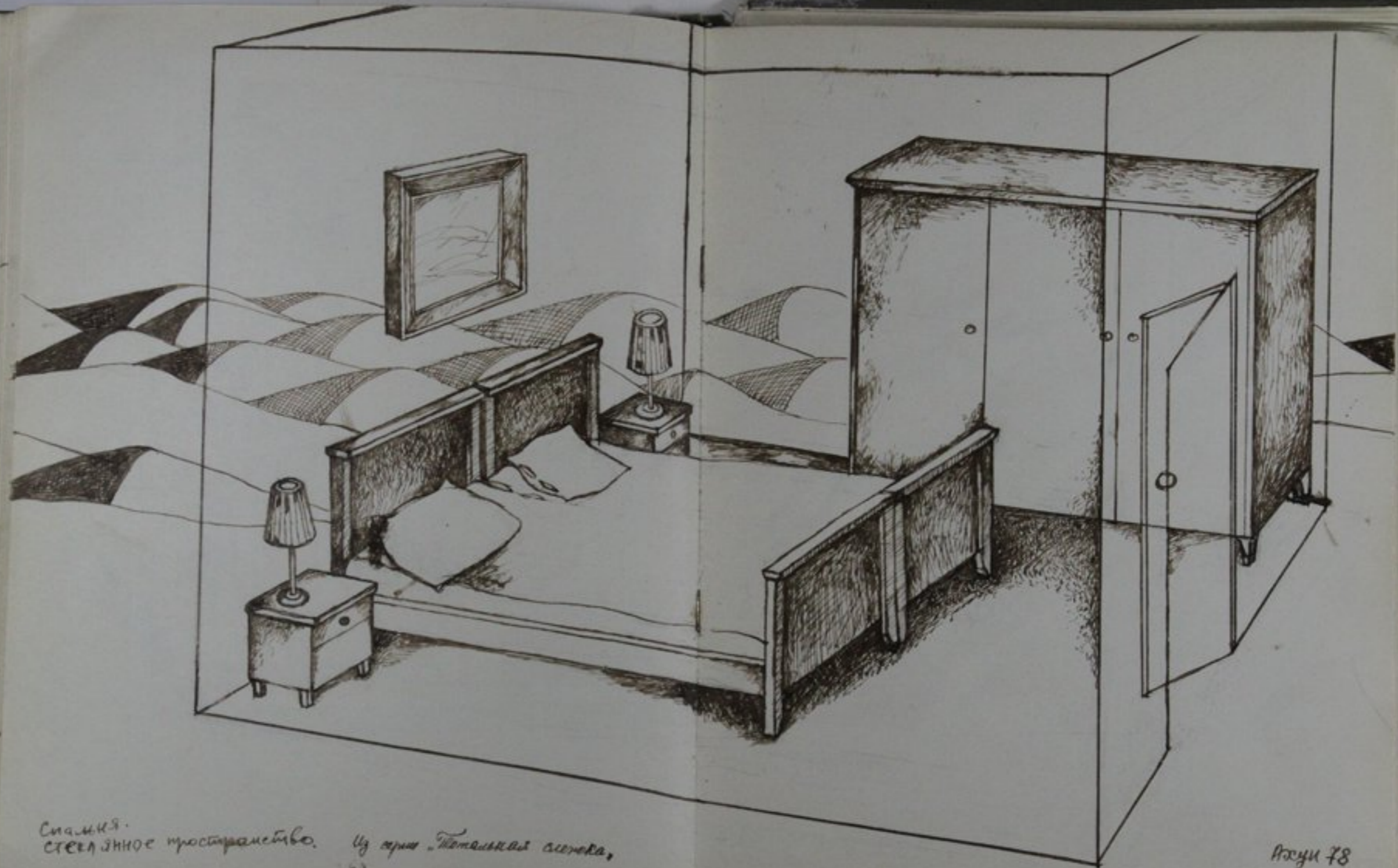

Спалня.
СТЕЛЖНОЕ пространство. Из серии "Томская аллея",

153

150

1978

Муравейники восточной революции

В. Маяковский
от 10 до 20
статья с фотографией

Ветровая стена

1. Разбить в лагерь более слабых абстракционистов
2. Фотографировать И. Сталина, примененная к нему (как у нас в Азии) левая зенитная конструкция по стилистическому решению!

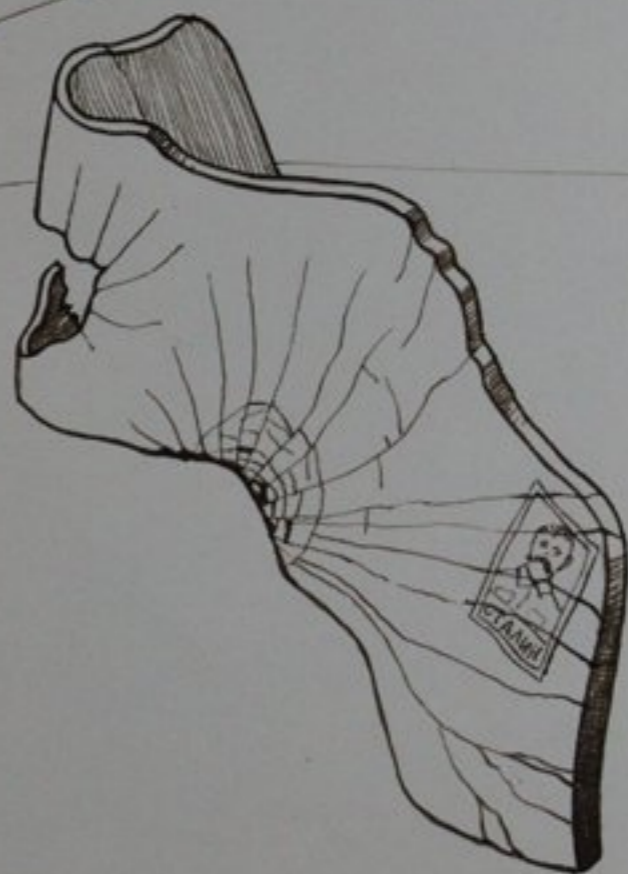

Август 78

Археология. Культурные слои. (Археология СССР)
 (в рамках проекта «Археология СССР»)

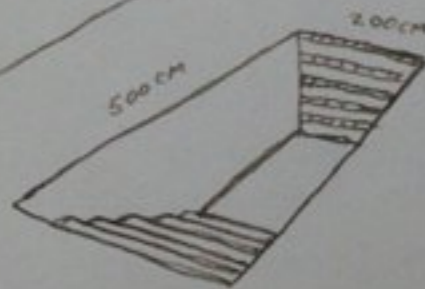
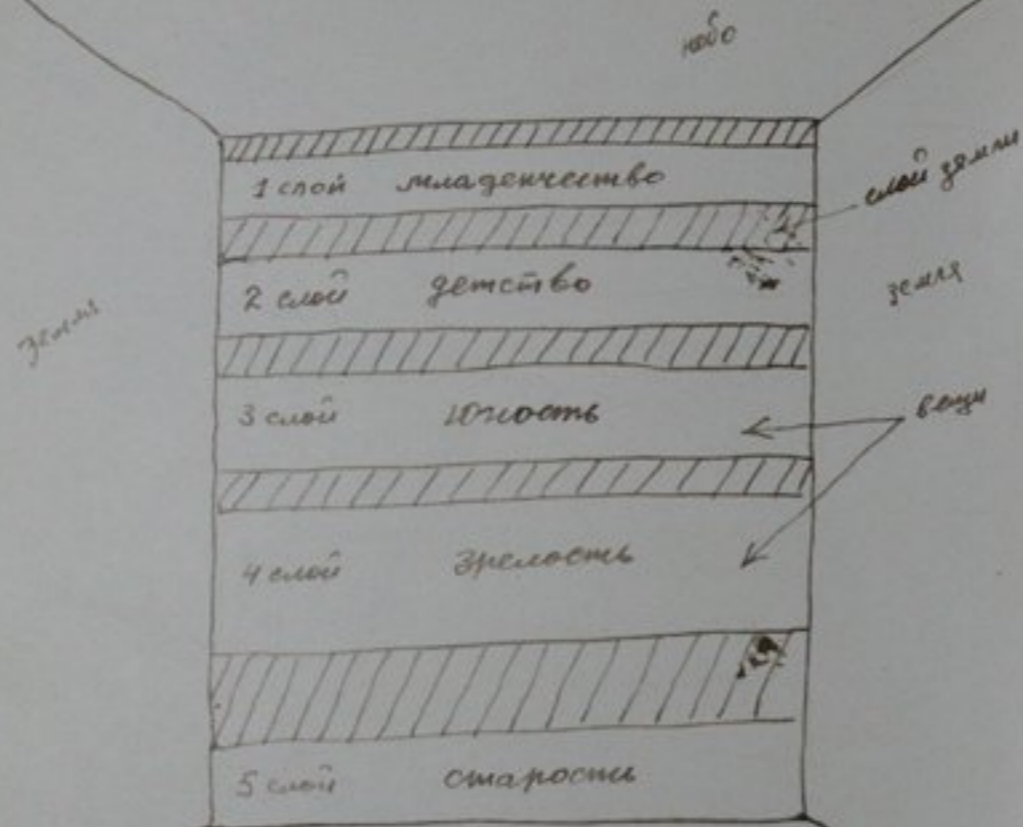

общий вид раскопа.

1. Земляные работы
2. установка входов (надежность) слой за слоем.

Миниатюра археологического раскопа
 глубина раскопа 200 см.
 лент-арт + аэрофотограмм

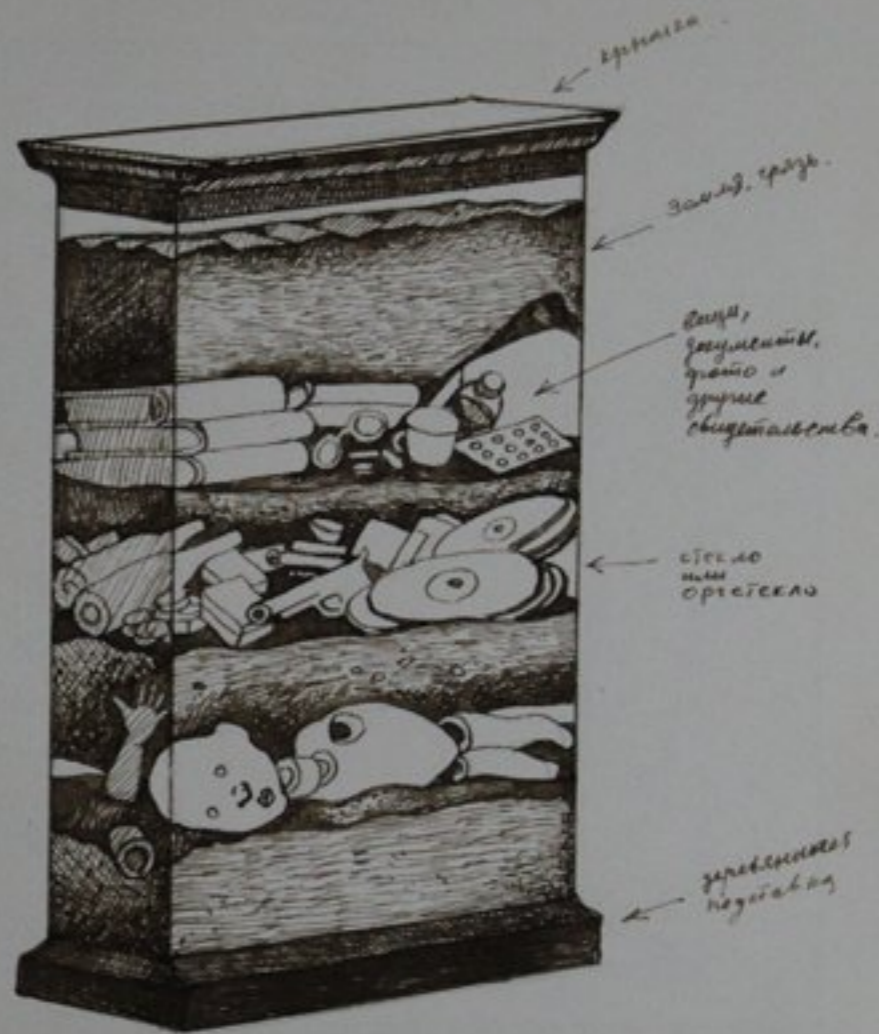

Археология

Создание музея Битва вояки
 Археология СССР.

Лист 78

Музейный ордерный революционер

Муравьиной ферме революции

то иная нагрузка с сигнатурой. Трехлитровый АКБ САЗ, который с помощью
 иголки вынул 100 шт. черной иголки
 размерами 200 x 200 x 200 см.
 Сигнатурой вынул, размер
 иголки и сдвинул
 по иголке иголки
 иголки

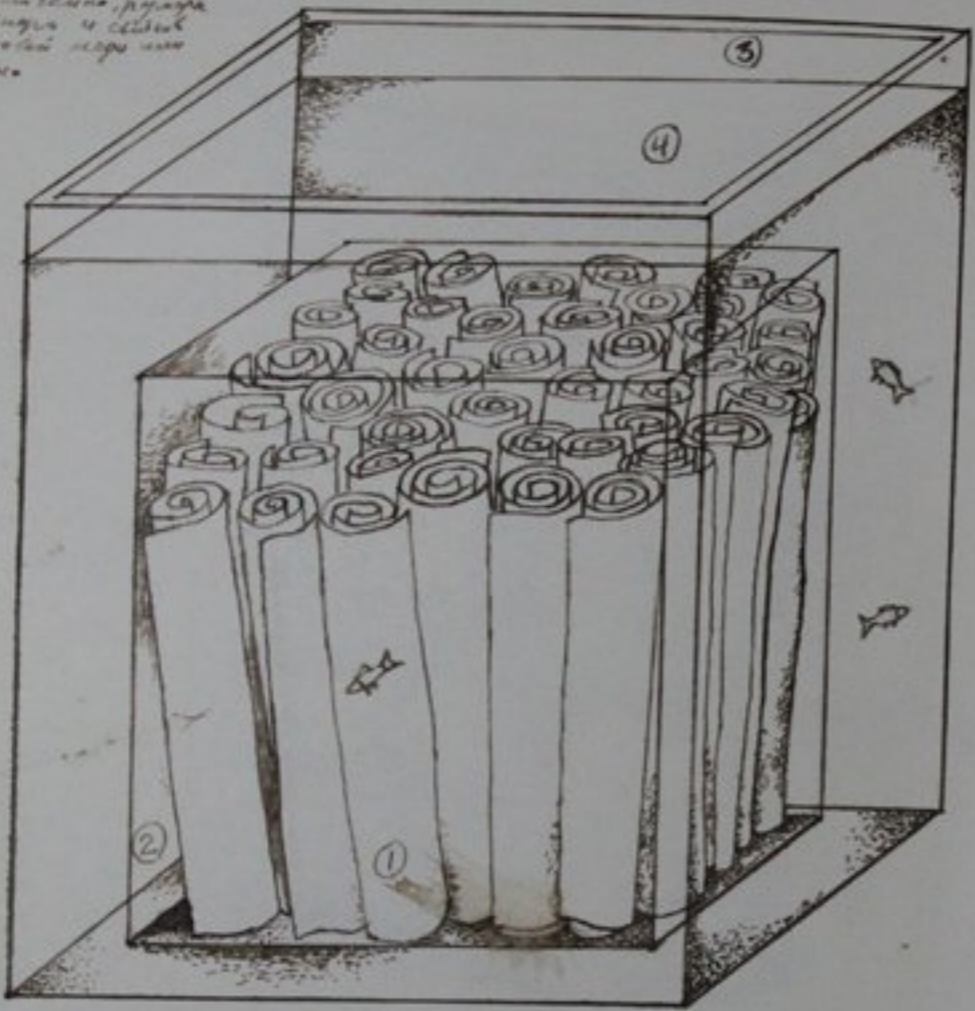

Здесь подготовились по поверхности фотопленки.
 фотопленка с вырезом в положении с контрольной пленкой
 контейнер. Все металлические детали покрывают
 иголки контейнер на дне, под водой.

Аппаратура

1. Золотая, серебряная или латунная фольга с наклейками
 знаками. Толщина 98 мкм максимум
2. Пластиковый контейнер (номерный блок сбалансированный)
3. Аквариум. 4. Вода. 5. Рыбки

Лист 78

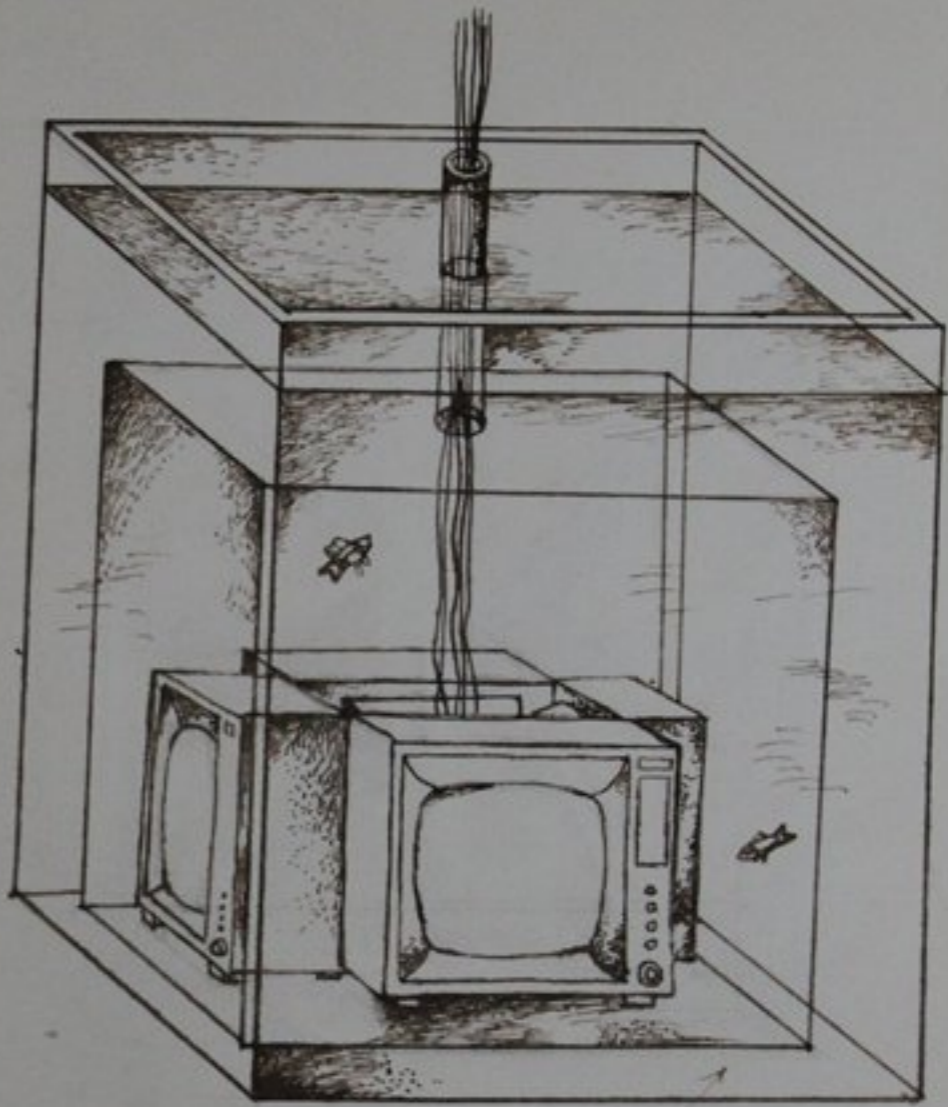

Все детали иголки
 сбалансированы для
 иголки

Лист 78

Сигнатура "Новости"

1. Большой аквариум
2. Непроизводимый газ в воде контейнер с верхним трубчатым отводом.
3. Чистая вода в воде
4. Вода
5. Рыбки

Размер аквариума 150 x 150 см.

176

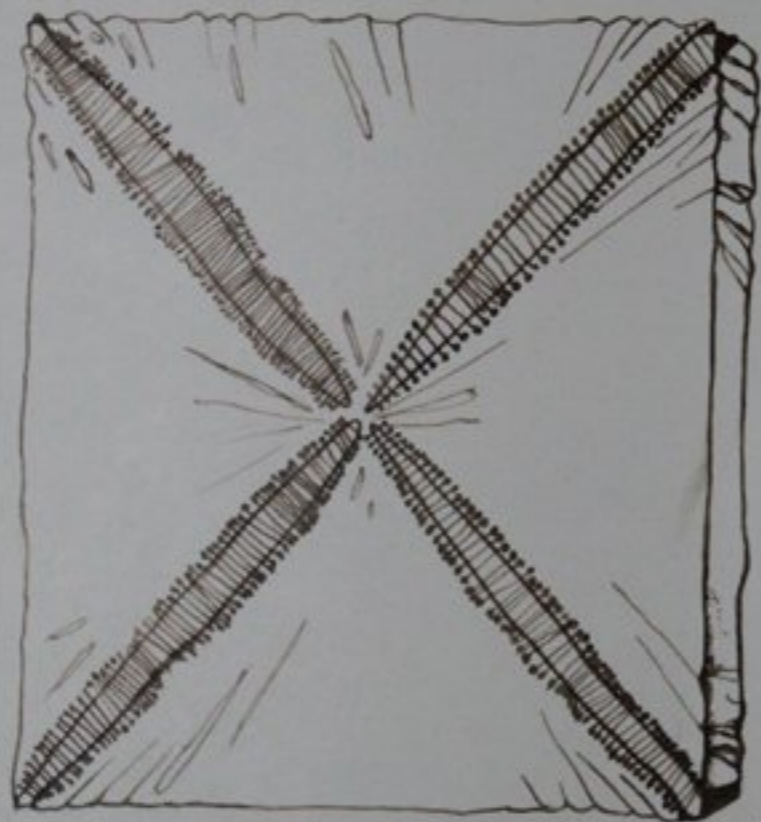

Ахун 78

Зачехленная (защитная) животишка. Сокровища
подражания, холест, четыре куса лапери, шивание.

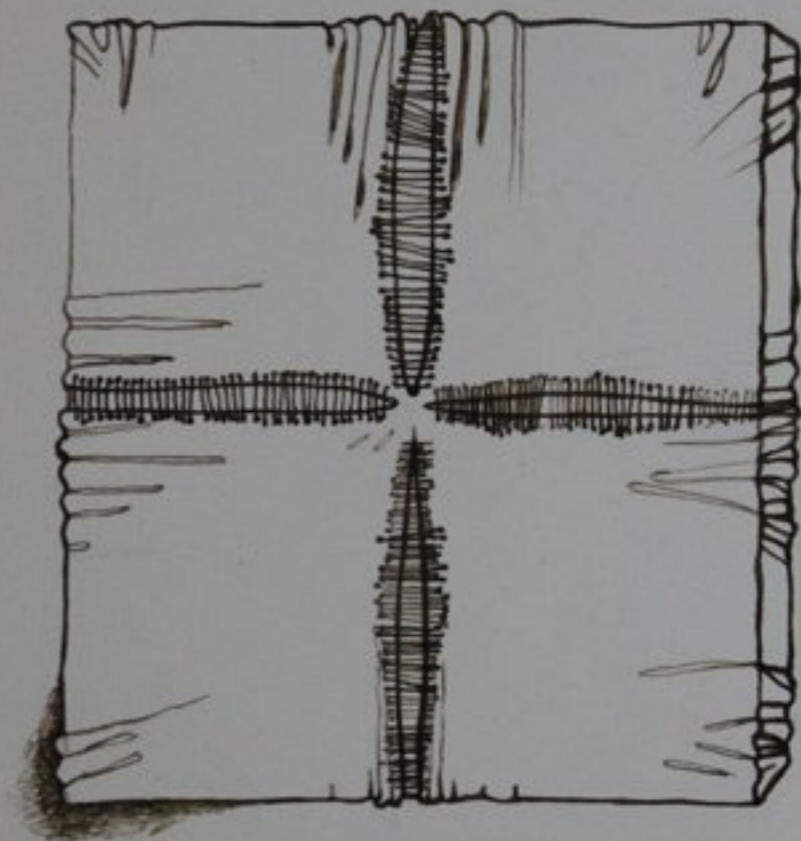

Ахун 78

Зачехленная (защитная) животишка. Сокровища.
Подражания, холест, четыре куса лапери, шивание.

Мудровініи ортоскопія революційи.

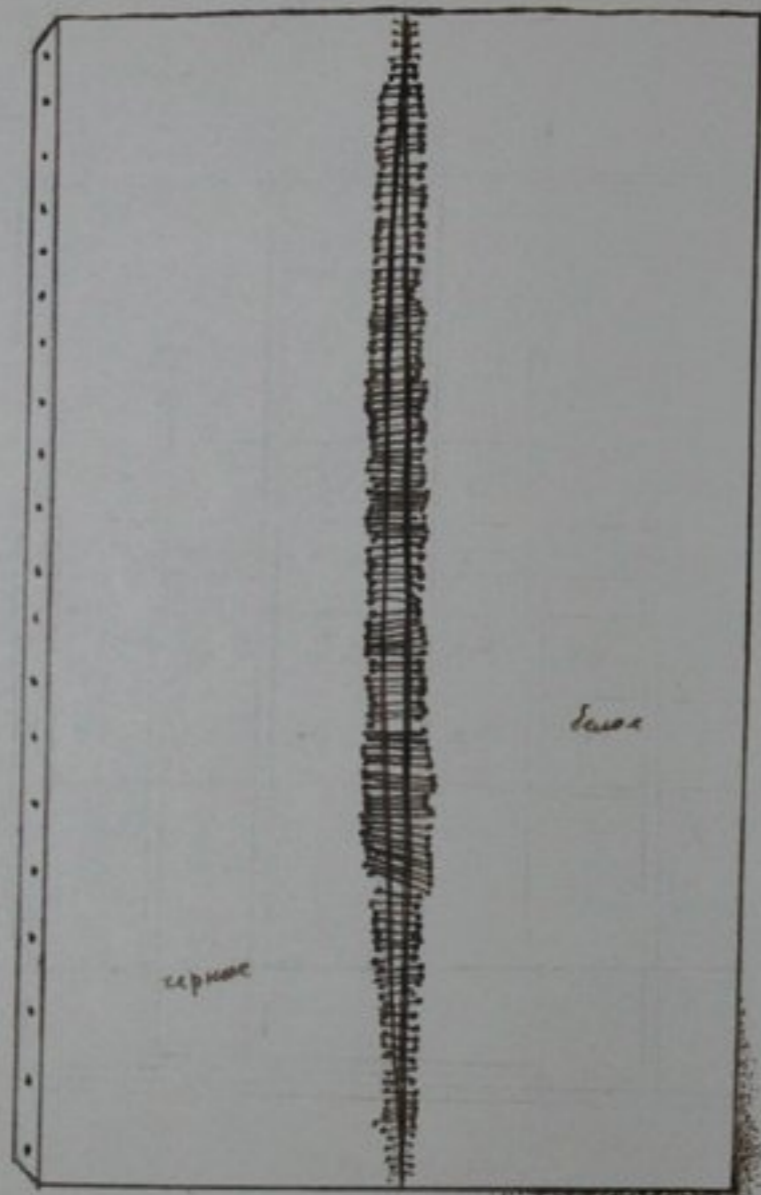

Характер.

символика черной и белой.

1) Подразумевается. 2) Цвет или материал: белый и черный.
3) Итого. 4) Символика.

179

Лист 78

1. Золот.
2. Надрезки на золотом жел.
3. Замок.

на замке.

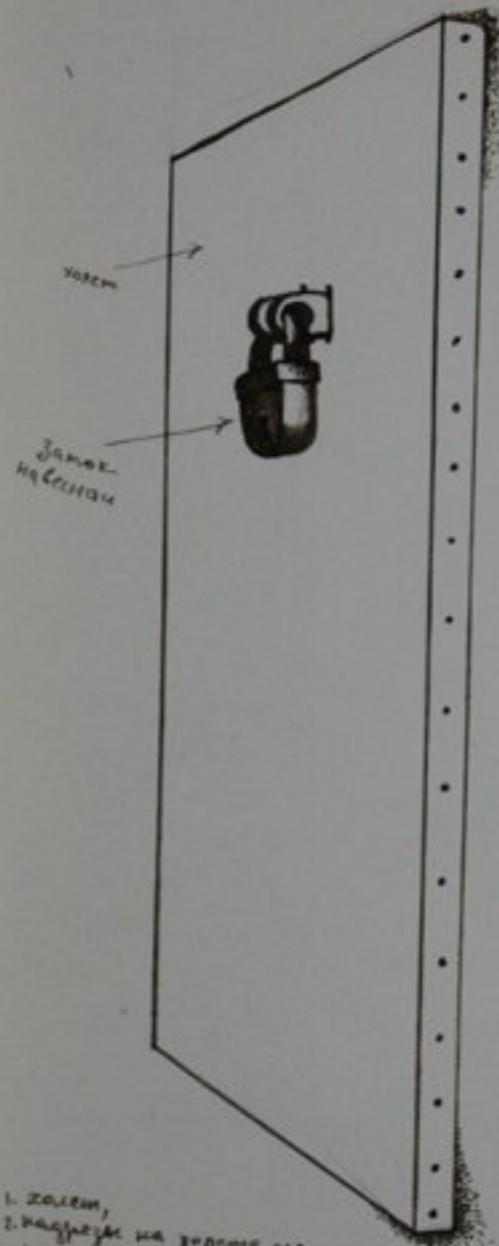

Лист 78

180

Музей имени Октябрьской революции

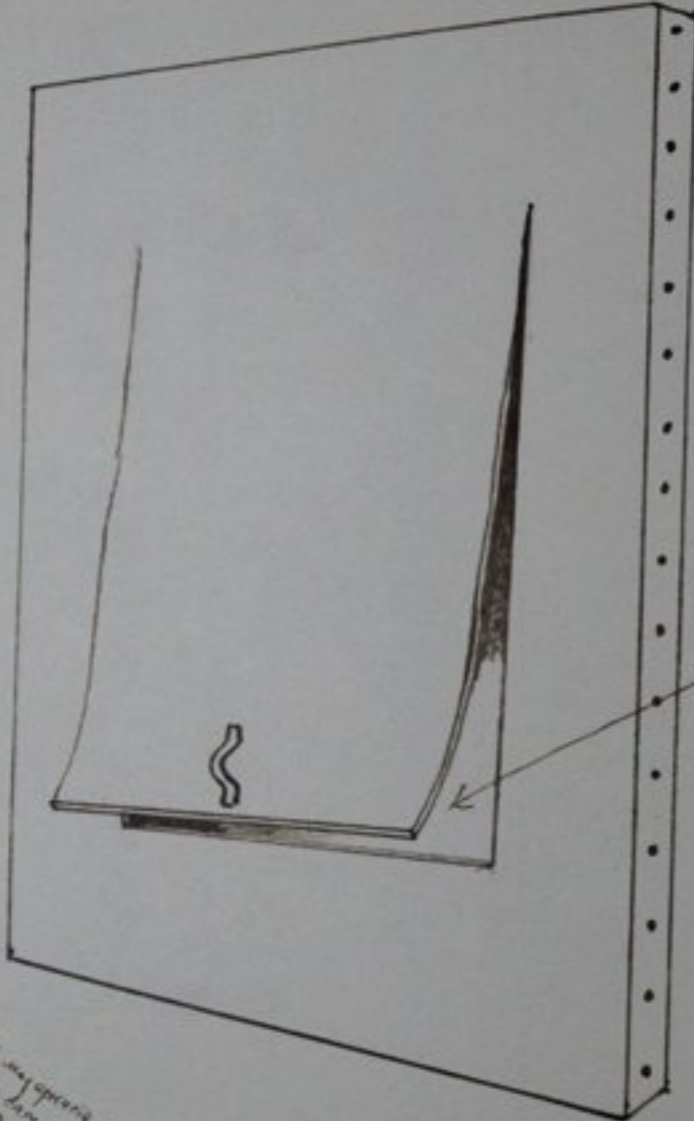

Зеркало
прозрачн
Уголост.

общий вид.

1. Высота - 210 мм
2. Ширина - 170 мм
3. Толщина - 10 мм
4. Вес - 0,5 кг
5. Цена - 10 руб.

Автопортрет.

1. Делать вали
2. Подрамник
3. Зеркало
4. Прорез в холсте

Белый меловой холст
увидеть свое лицо в зеркале,
то человек поднимет руку
хотеть от прорези.

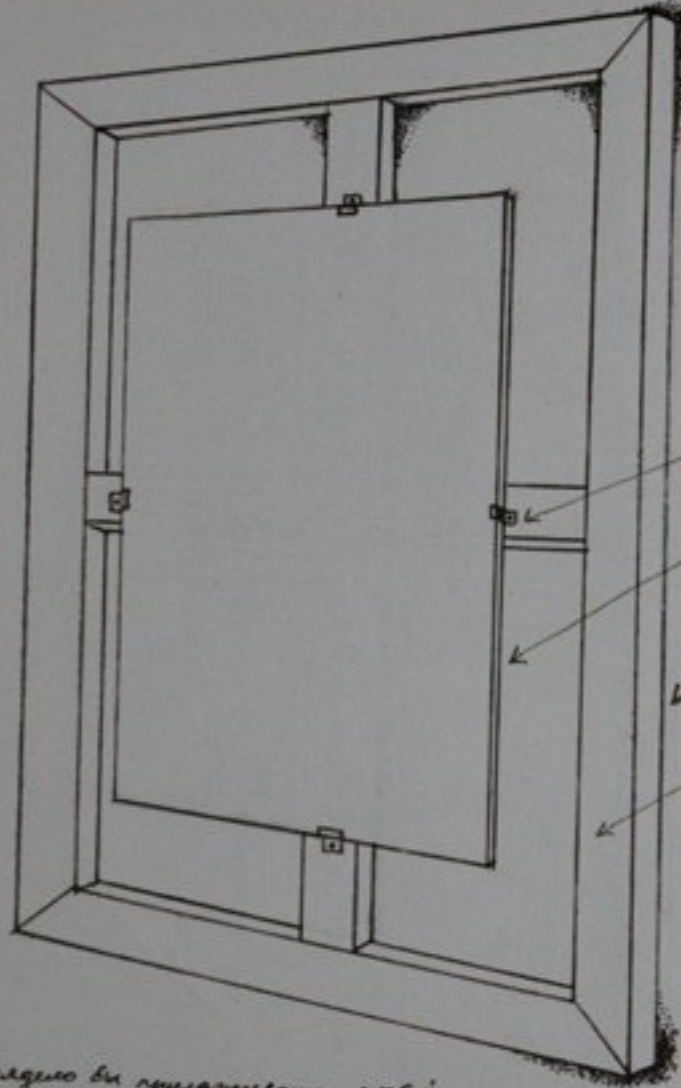

Крепление
Зеркала.
Зеркало
Подрамник
Глубокий
слот
подрамника.

Наиболее выгодно бы прикрепить зеркало,
серийной ширины полтора или на поверхность холста.
В этом случае холст не будет шкаться, деформироваться
рассеиваться. Благодаря неизменной нейтральной точке,
линии его фигуры основы, сделав так, чтобы
холст был бы лишь наполовину вставлен в гол, что
делало основой для подрамника слот.
Он прищипывается вверху. Снизу (но не слева)
наполняется. С другой стороны такой подрамник
устанавливается, прикрепляется той же, но не вставкой
каждый раз перед тем, как вставить, если уже
вспомогательно не потереть.

Рисунок 78

Муравьиные отверстия в войлоке

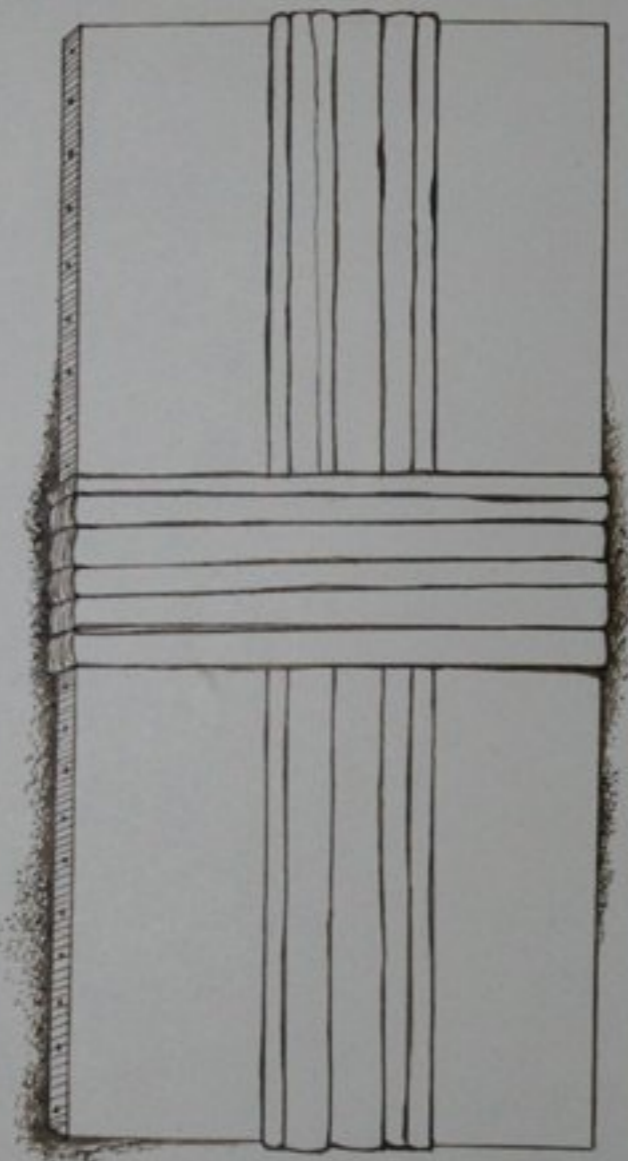

Крайний крест.
1) подрамник.
2) холст.
3) красная материя (шёлк) (скорее, крашенный бат, марле)
183

Лист 78

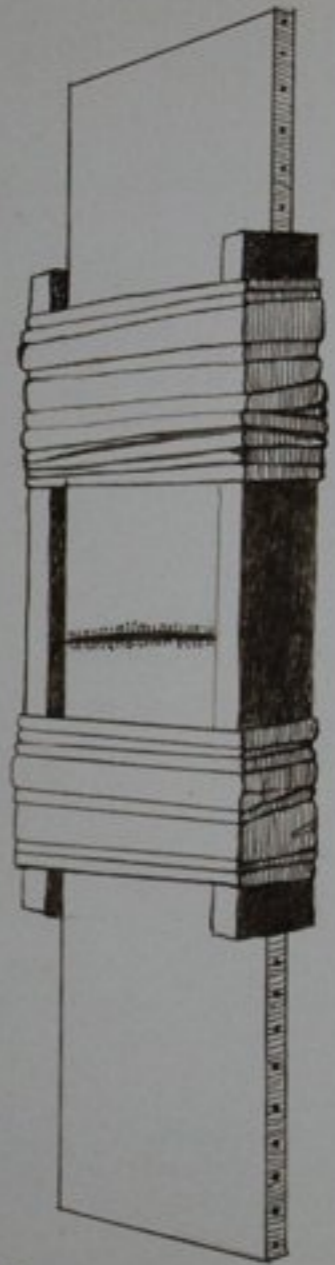

Шина. Оказание первой
медицинской помощи.
наложение шин, бинтовка, шифование хвоста.
184

Лист 78

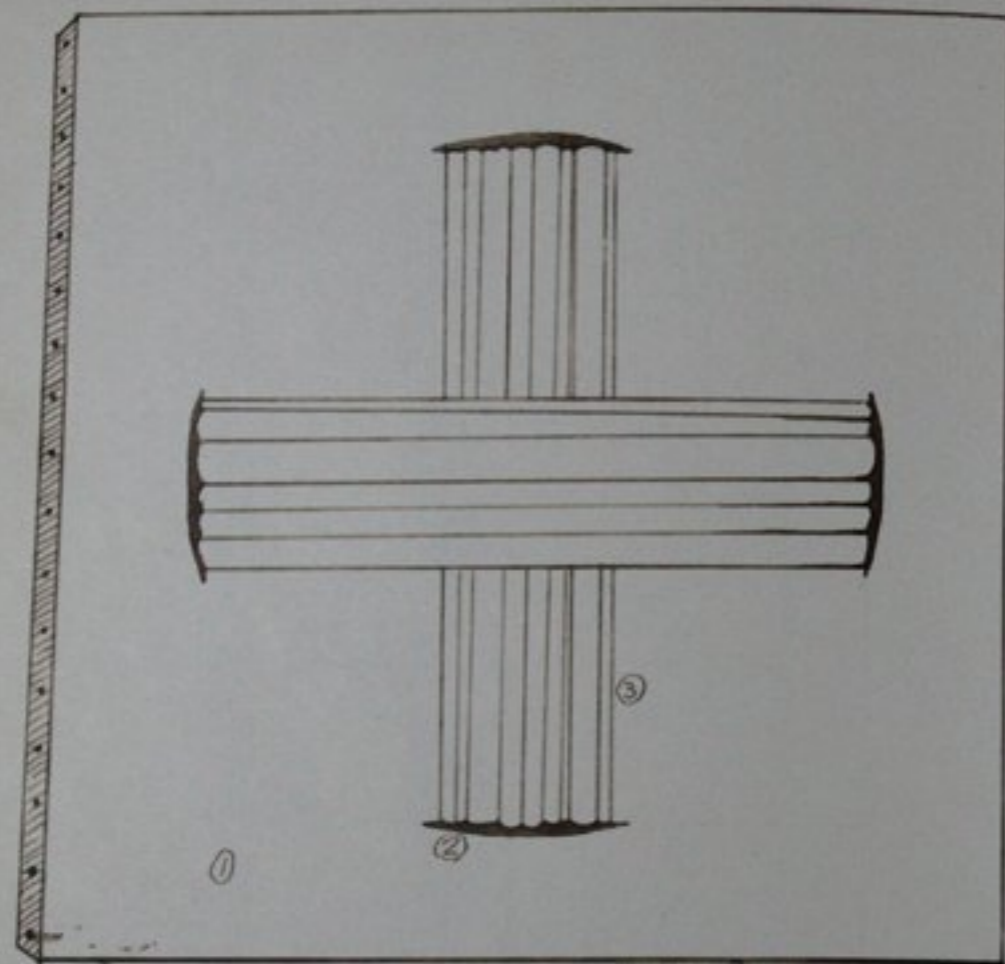

1. Холст на подрамнике
2. Прорезы в холсте
3. Материал, пропущенный сквозь прорезы и закрепленный с тыльной стороны холста.

Немудно допустить то же работам
нам на себе некая некая
суррогатная замена искусства.
Есть традиции русского авангарда.

Там должна уместно
в характерные моменты.

Такой эффект можно добиться, если при помощи тисков с помощью
ней негативной прощупывания картонный листок деформируется по
формам, на которую нанесен текст. Текст и существующие вырезы
используются, разрушая картон.

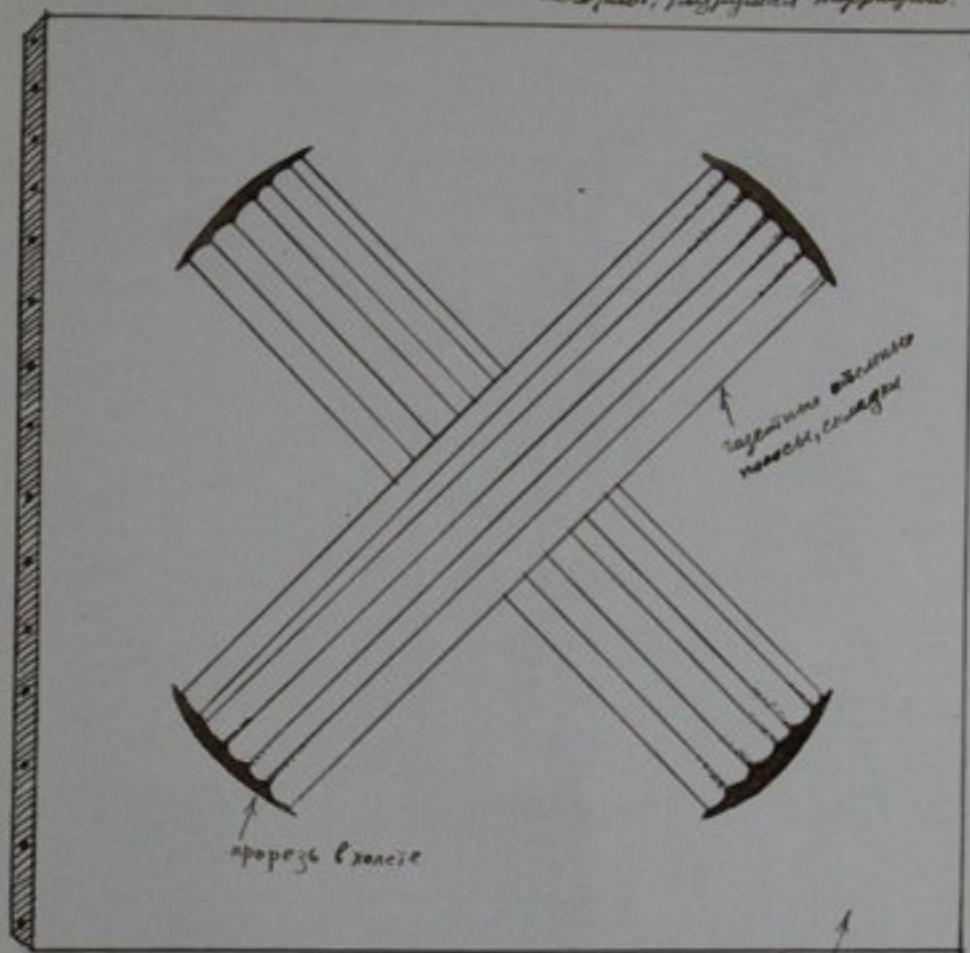

В том случае если торцевые края картонки, пропущенные в
щель, деформируются, то, тем не менее, не имеет
места деформация всего рисунка.

Вариантом необходимо создание четкой плоскости
методом складывания зазоров в обложке холста,
которые монтируются поверх холста, зашиваются
в проходы и закрепляются с тыльной стороны
холста.

Можно применить негативную прощупывание: картон,
картонный, поликарбонат, титановый родня.

Безусловно, эти работы на холстах можно рассматривать
не только как дань прошлому, но и как то, что подражает
пограничной территории, зоной перехода. 186

Муравьиные оплывенные ребристые



Рисунок 78

познание, колот, скатывали в ручище
холода после фрезе. Воздушный шланг при помощи и шлангу
материалу, как войлок, фетр.

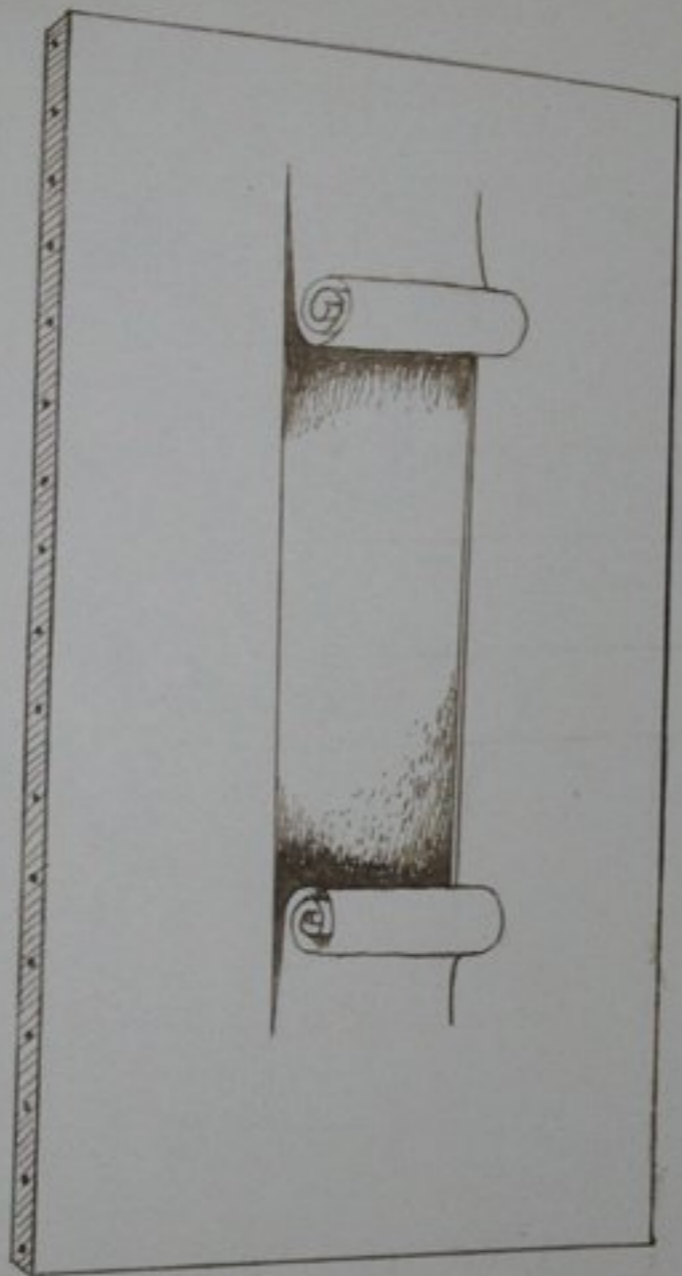
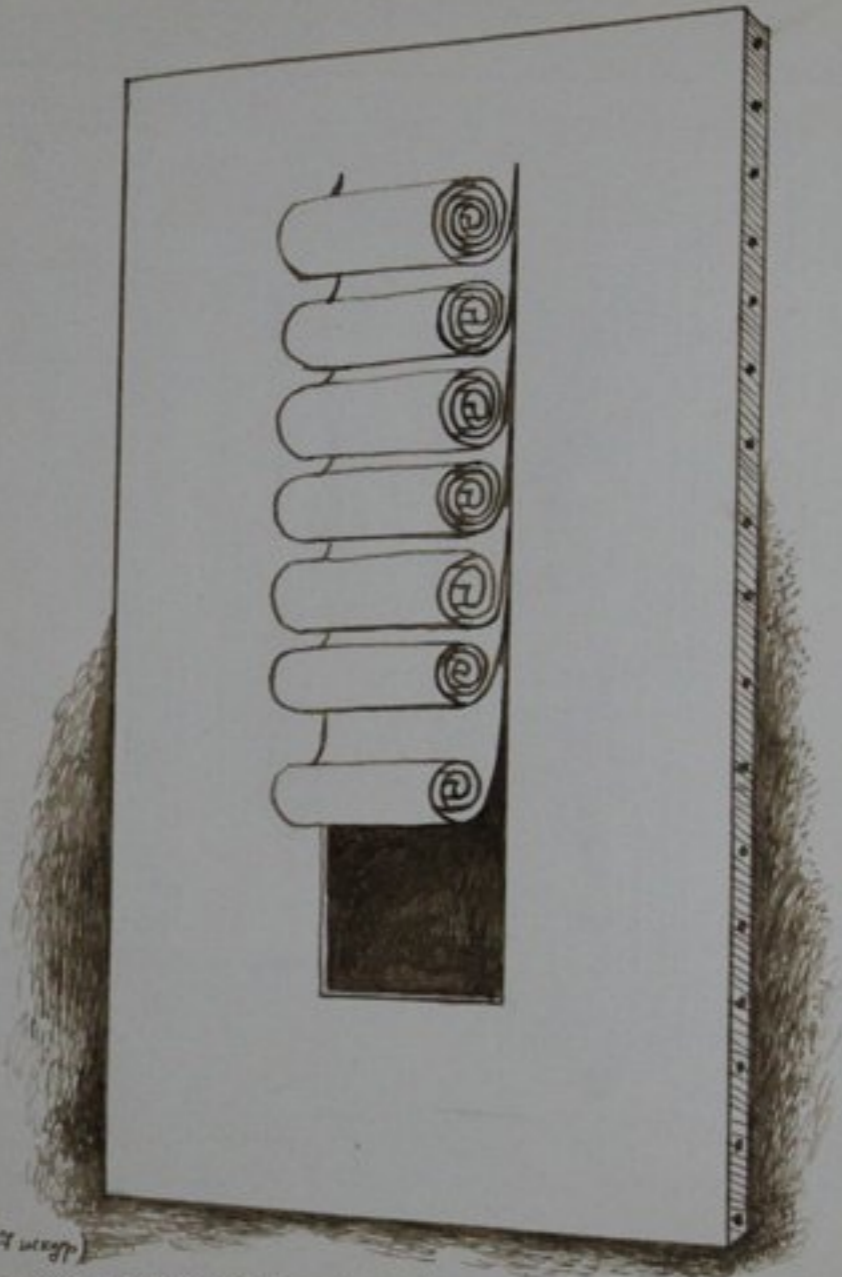

7аибек (7шугу)

Халети необходимо повесить в пространстве 7бана снов.
на тонких лесках - вследствие трехмерных
объекты. Кладутся на одну леску, чтобы
они имели возможность вращаться независимо. 138

Рисунок 78

Дыраборник отъясненной работы

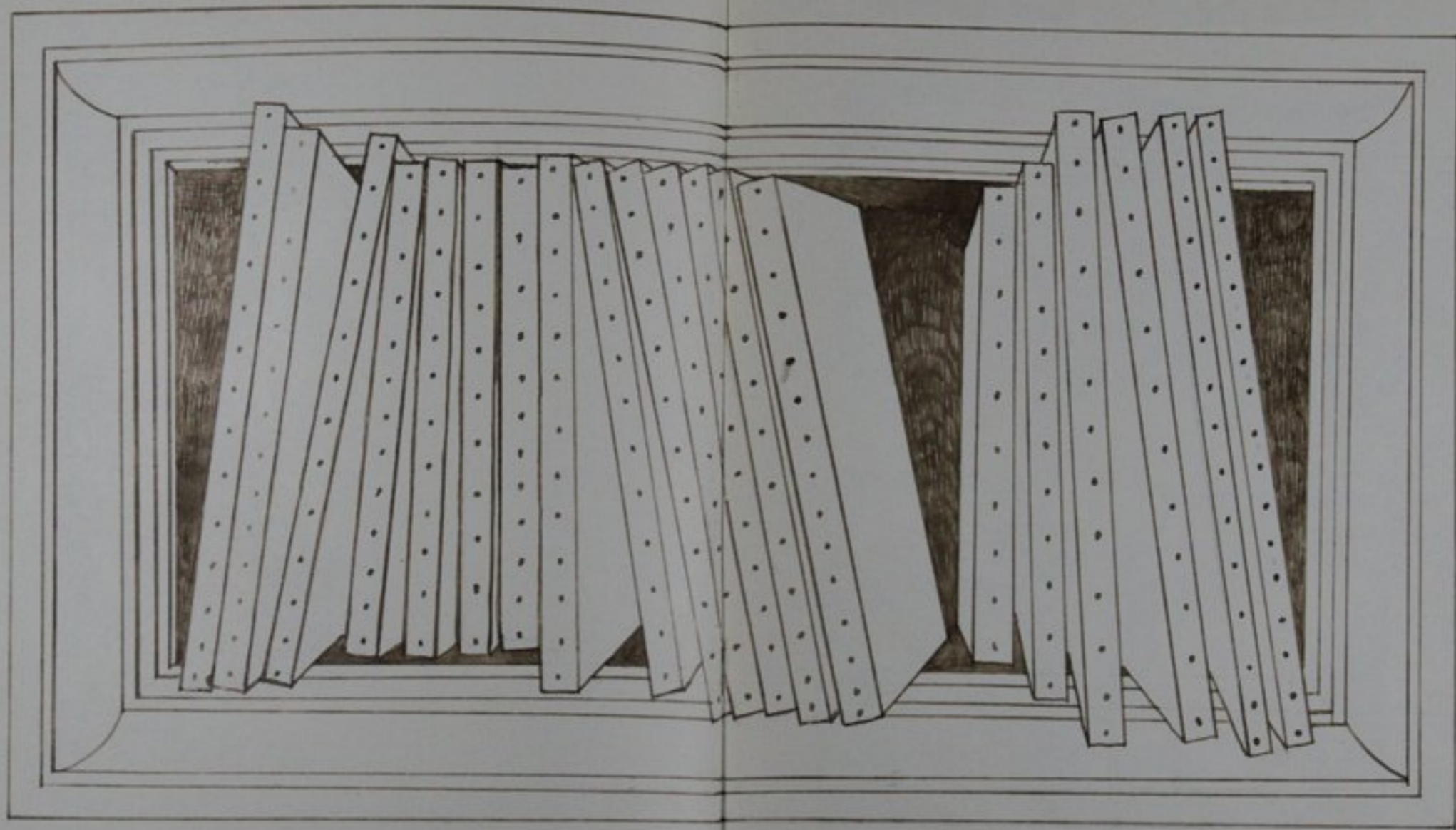

МОЗГИ

РАБОТА С МОЗГАМИ ТРЕБУЕТ
ОСОБОЙ КВАЛИФИКАЦИИ

| п. № | ДАТА | ВРЕМЯ | ОПЕРАЦИИ |
|------|----------|-------|------------------------|
| 1. | 07.11.77 | 12:20 | Вытащили |
| 2. | 07.11.77 | 12:46 | Вымочили |
| 3. | 07.11.77 | 13:46 | Очистили |
| 4. | 07.11.77 | 13:47 | Залили |
| 5. | 07.11.77 | 14:20 | Варили |
| 6. | 07.11.77 | 14:21 | Вскинули |
| 7. | 07.11.77 | 15:00 | Остудили |
| 8. | 07.11.77 | 15:10 | Разрезали |
| 9. | 07.11.77 | 15:15 | Обваляли |
| 10. | 07.11.77 | 15:30 | Обжарили |
| 11. | 07.11.77 | 15:40 | Умочили |
| 12. | 07.11.77 | 15:41 | Сбрызнули соком лимона |
| 13. | 07.11.77 | 16:00 | Украсили |
| 14. | 07.11.77 | 16:30 | Закопали |
| | | | |
| | | | |
| | | | |
| | | | |
| | | | |

Особая кухня. Мозги.
Тотрадь рецептуры.

Лист 77

ПОЧКИ

РАБОТА С ПОЧКАМИ ТРЕБУЕТ
ОСОБОЙ КВАЛИФИКАЦИИ

| п. № | ДАТА | ВРЕМЯ | ТЕХНОЛОГИЯ |
|------|----------|----------|------------------|
| 1. | 07.11.77 | 01:15:00 | Отбили |
| 2. | 07.11.77 | 01:20:00 | Вокрежали |
| 3. | 07.11.77 | 01:22:00 | Вскинули |
| 4. | 07.11.77 | 01:40:00 | Очистили |
| 5. | 07.11.77 | 03:00:00 | Вымочили |
| 6. | 07.11.77 | 03:15:00 | Разрезали вдоль |
| 7. | 07.11.77 | 03:16:00 | Посолили |
| 8. | 07.11.77 | 03:17:00 | Поперчили |
| 9. | 07.11.77 | 04:00:00 | Погрели |
| 10. | 07.11.77 | 04:05:00 | Заправили соусом |
| | | | Украсили |
| 11. | 07.11.77 | 04:06:00 | Смажарили |
| 12. | 07.11.77 | 04:07:00 | Кинзой |
| 13. | 07.11.77 | 04:08:00 | Базеликом |
| 14. | 07.11.77 | 04:09:00 | Петрушкой |
| 15. | 07.11.77 | 04:10:00 | Укропом |
| 16. | 07.11.77 | 04:11:00 | Ленестками розе |
| 17. | 07.11.77 | 05:00:00 | Закопали |

Особая кухня. Почка.

Лист 77

Муравьи ортопедической революции

| СЕРДЦЕ | | | РАБОТА С СЕРДЦЕМ ТРЕБУЕТ
ОСОБОЙ КВАЛИФИКАЦИИ. |
|--------|----------|----------|--|
| П. № | ДАТА | ВРЕМЯ | ОПЕРАЦИИ |
| 1. | 07.11.77 | 00:01:00 | Отбили |
| 2. | 07.11.77 | 00:01:30 | Вскрыли |
| 3. | 07.11.77 | 00:01:35 | Вскрыли |
| 4. | 07.11.77 | 00:01:40 | Отшили |
| 5. | 07.11.77 | 00:01:45 | Залили |
| 6. | 07.11.77 | 00:03:45 | Вскрыли |
| 7. | 07.11.77 | 00:03:50 | Разрезали |
| 8. | 07.11.77 | 00:03:51 | Положили |
| 9. | 07.11.77 | 00:03:52 | Поправили |
| 10. | 07.11.77 | 00:03:53 | Положили |
| 11. | 07.11.77 | 00:03:54 | Заправили соусом |
| | | | Украсили |
| 12. | 07.11.77 | 00:03:55 | Положили |
| 13. | 07.11.77 | 00:03:56 | Поправили |
| 14. | 07.11.77 | 00:03:57 | Метой |
| 15. | 07.11.77 | 00:03:58 | Украсили |
| 16. | 07.11.77 | 00:03:59 | Сельдерей |
| 17. | 07.11.77 | 00:05:00 | Заказали |

| ТАБЛИЦА КОМПЛЕКСНОГО НАБЛЮДЕНИЯ | | | | |
|---------------------------------|----------|------|----------------------|-------------|
| П. № | МЕСЯЦ | ГОД | ПРОИСХОДЯЩИЕ СОБЫТИЯ | НАБЛЮДАТЕЛЬ |
| 1. | январь | 1976 | нет | В. Жуков |
| 2. | февраль | 1976 | нет | В. Жуков |
| 3. | март | 1976 | нет | В. Жуков |
| 4. | апрель | 1976 | нет | В. Жуков |
| 5. | май | 1976 | нет | В. Жуков |
| 6. | июнь | 1976 | нет | В. Жуков |
| 7. | июль | 1976 | нет | В. Жуков |
| 8. | август | 1976 | нет | В. Жуков |
| 9. | сентябрь | 1976 | нет | В. Жуков |
| 10. | октябрь | 1976 | нет | В. Жуков |
| 11. | ноябрь | 1976 | нет | В. Жуков |
| 12. | декабрь | 1976 | нет | В. Жуков |
| 1. | январь | 1977 | нет | В. Жуков |
| 2. | февраль | 1977 | нет | В. Жуков |
| 3. | март | 1977 | нет | В. Жуков |
| 4. | апрель | 1977 | нет | В. Жуков |
| 5. | май | 1977 | нет | В. Жуков |
| 6. | июнь | 1977 | нет | В. Жуков |

план погребального сооружения.

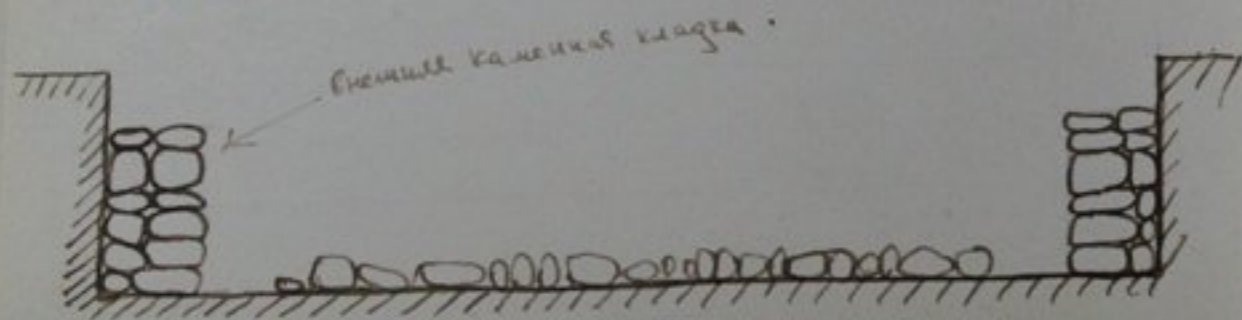
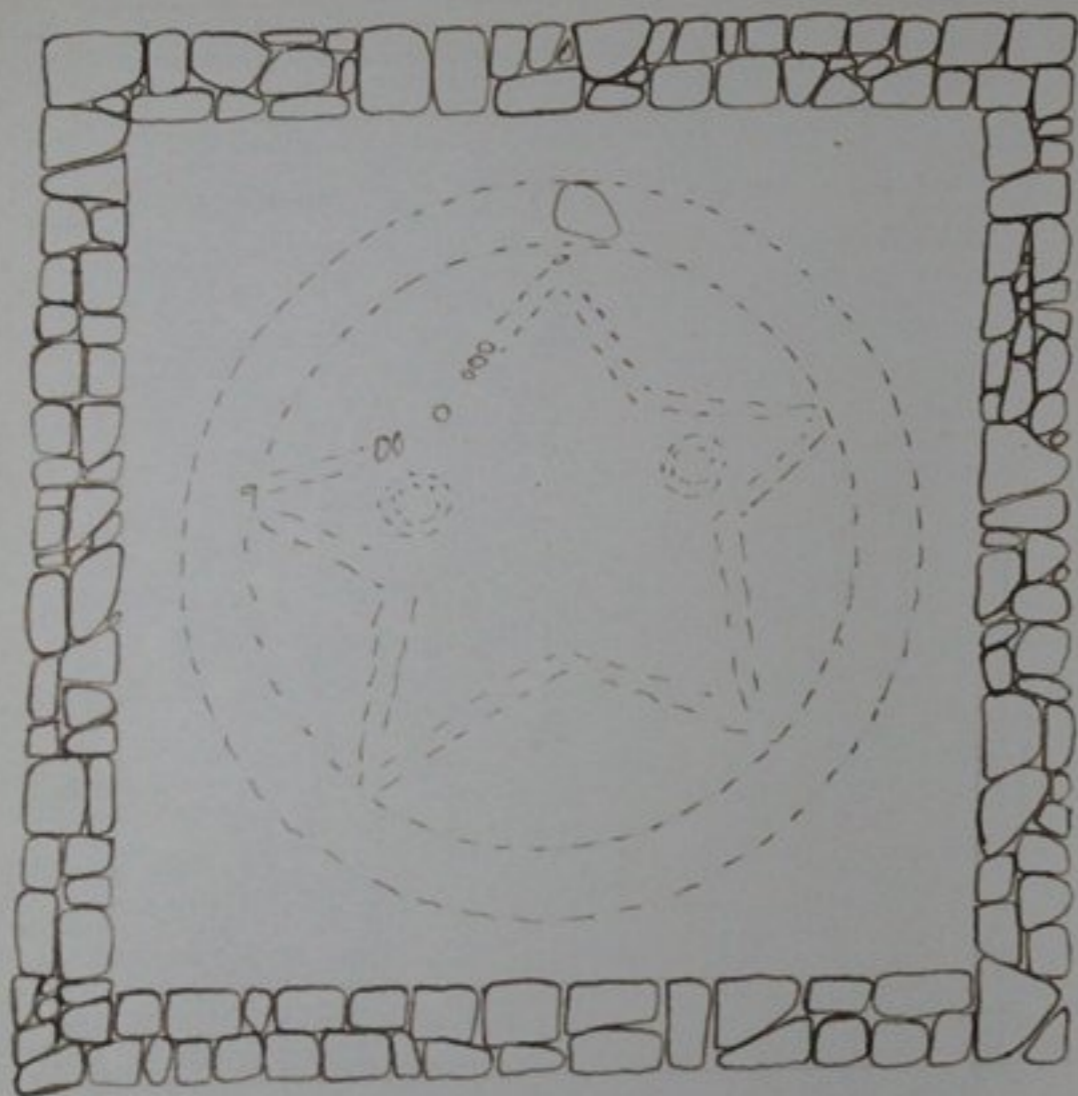

внешний каменный кладка.



Новейшая археология (археология СССР)
Могильник на месте стоянки
раннего социализма
Эпоха раннего социализма.

Лист 47

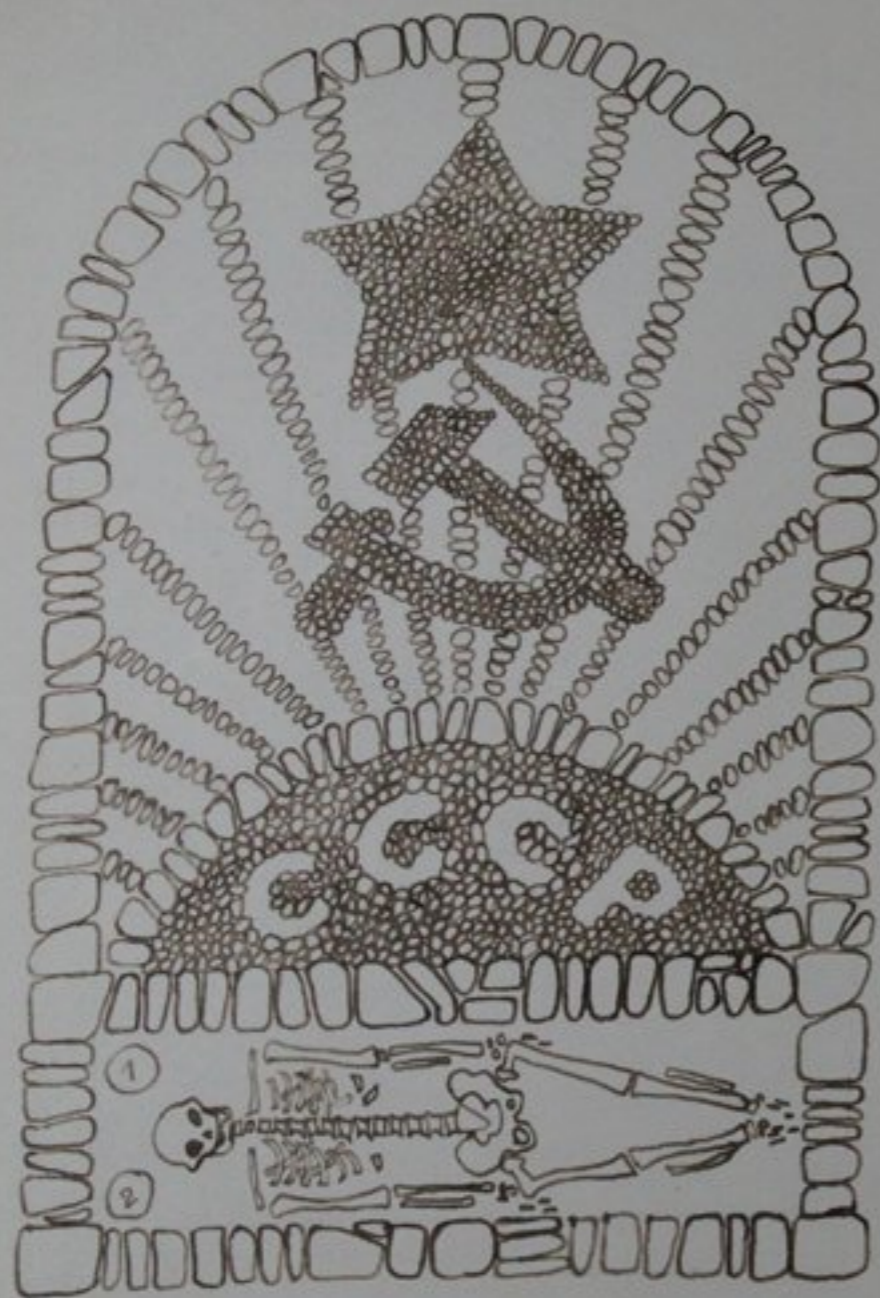

1. Релиеф К. Маркса или Биосфа
 2. Релиеф В. Ленина.
 Мемориальный № 78369528

Лезн 77

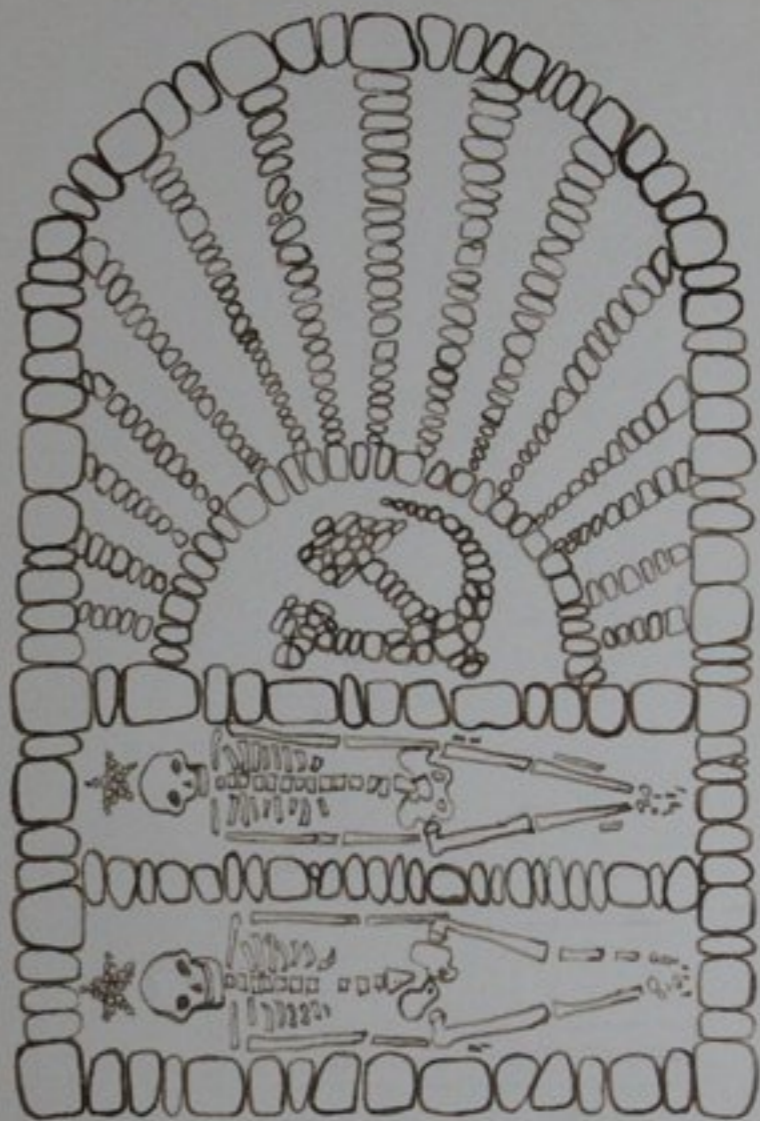

Мемориал «Коммунары»,
 на месте столбы
 раннего социализма
 эпохи раннего социализма.

Лезн 77

План погребального сооружения „Дом Вечности“

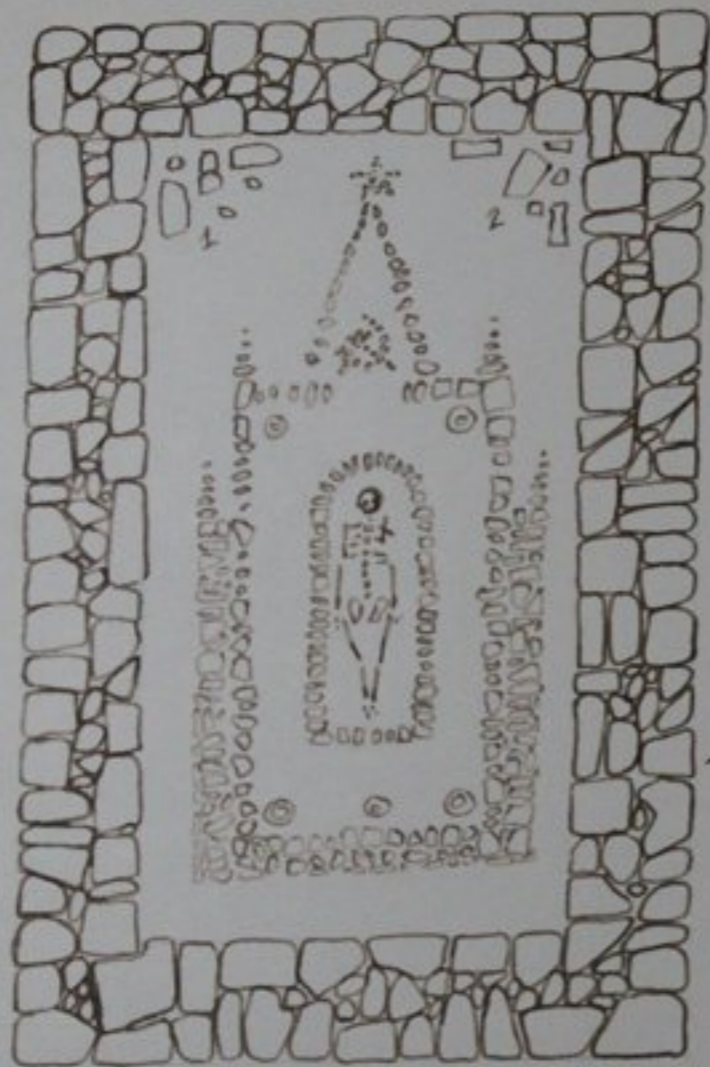

1, 2 - предметы быта
 сапёр,
 роговые
 стел, сусла,
 Телескоп,
 Телескоп,
 радиоприёмник,
 часы,
 лезвие,
 топорик,
 бочка,
 чашечка,
 Зажигалка
 и т.д.

Внутренняя
 стена - ширина
 50-60 см.

Внутренняя
 перегородка

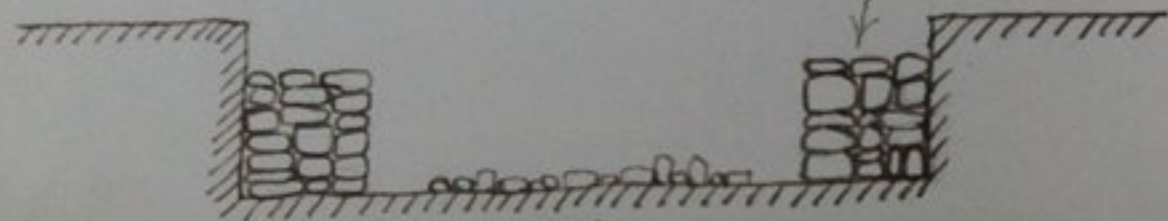

205

Дом Вечности
 Могила на лесной
 стоянке эпохи
 позднего социализма

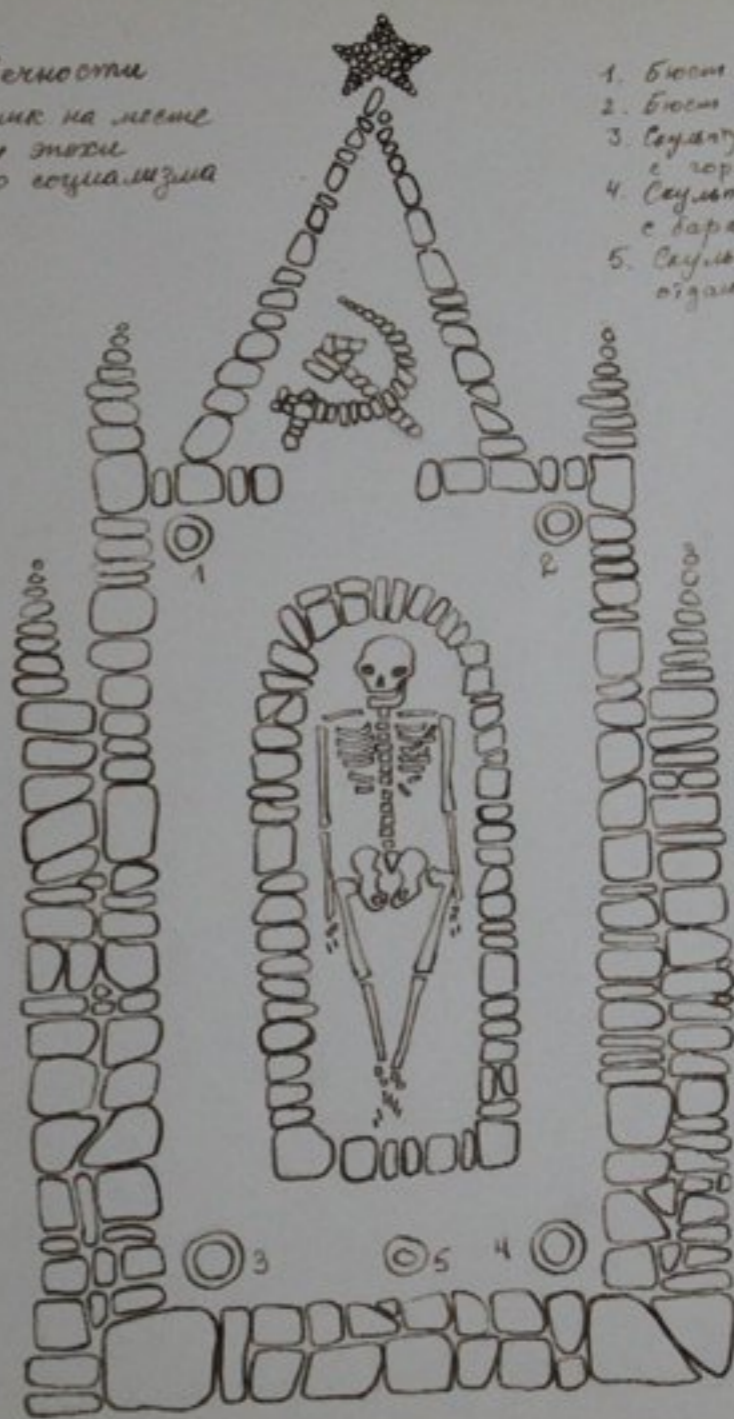

1. Бюст В. Ленина
2. Бюст К. Маркса
3. Скульптура пионера с горном
4. Скульптура пионера с барабаном.
5. Скульптура пионерки с гитарой и гитарой.

Лесня 77

206

Археологический район как художественный произведение.
(Археология СССР).

археологический документация: план, профили, планы работ,
фотографии, планы, карты, схемы, планы.

выявлен из земли район кладки или камня
здесь, укрепление из кирпича (50-60 см)

деревянный полост
30 см высотой
из кирпича или бетона
или асфальта.

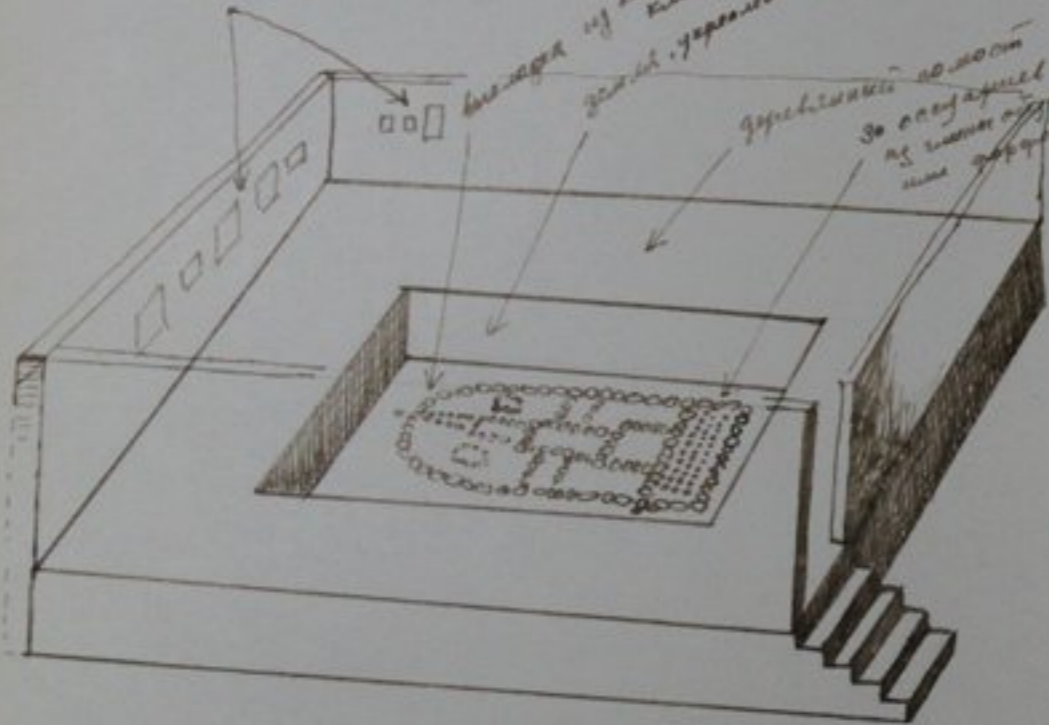

Общий вид района в выставочном зале как
часть общей экспозиции «Дом Вечности» Археология Нового
Времени»

Мемориал № 586937
периода Раннего Социализма
Воллентийское захоронение
в Труновском районе.

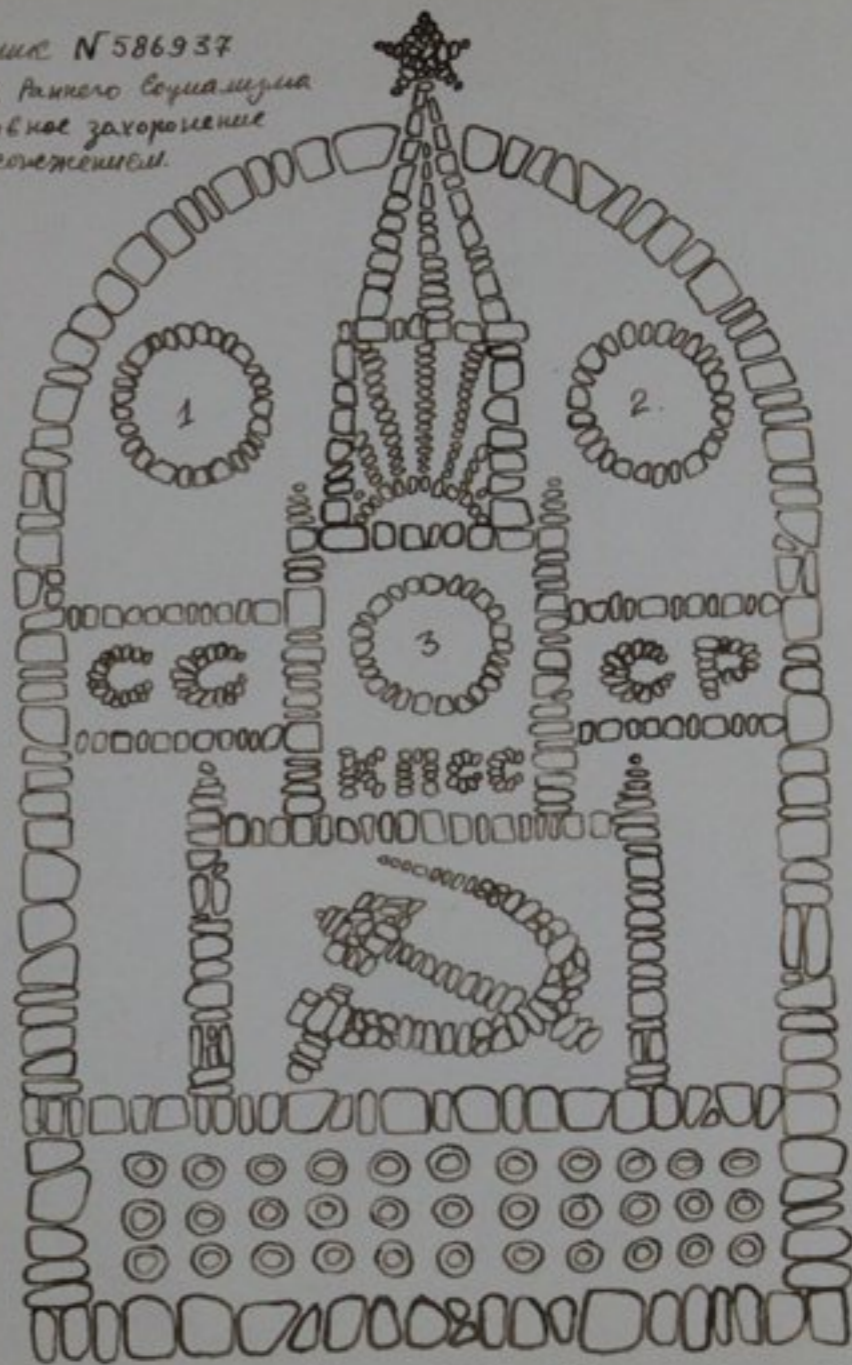

1. Рамса К. Маркса 3. Рамса В. Ленина
2. Рамса Ф. Энгельса © Осеуарин

Лист 77

Зрешица - хлеб наша засушнкой

- 1) Конструкция из дерева, кирпича, глины.
- 2) Телевзор, установленный внутри печи.

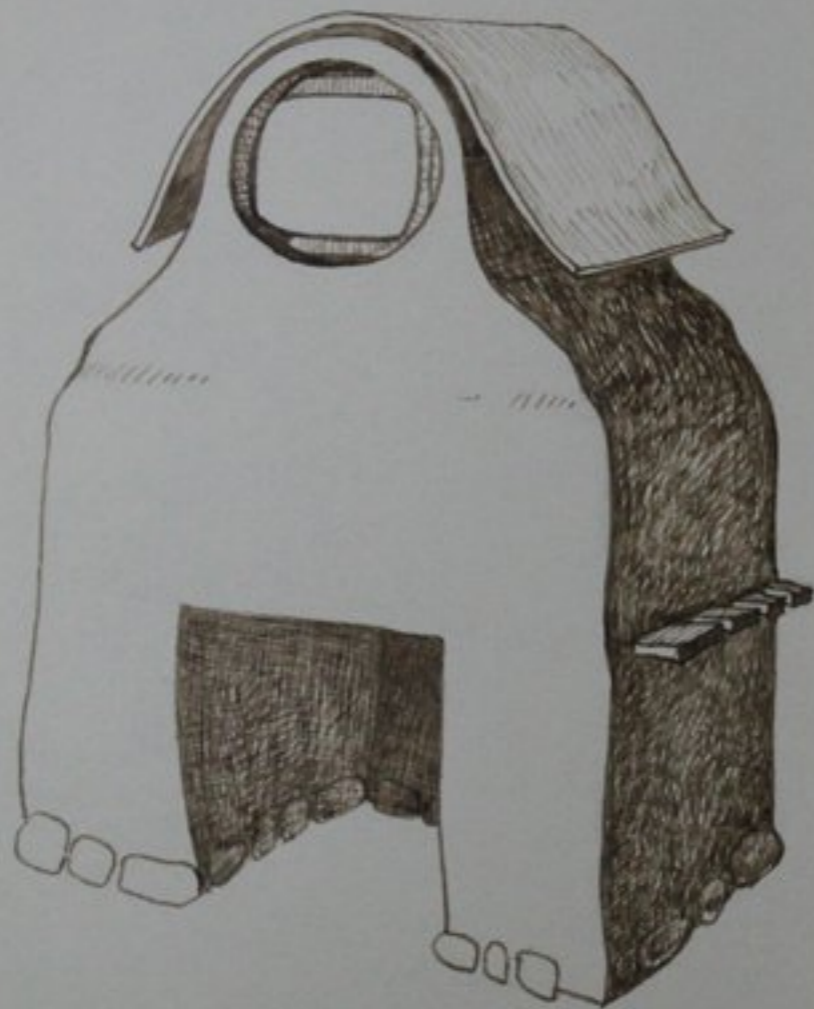

209 21

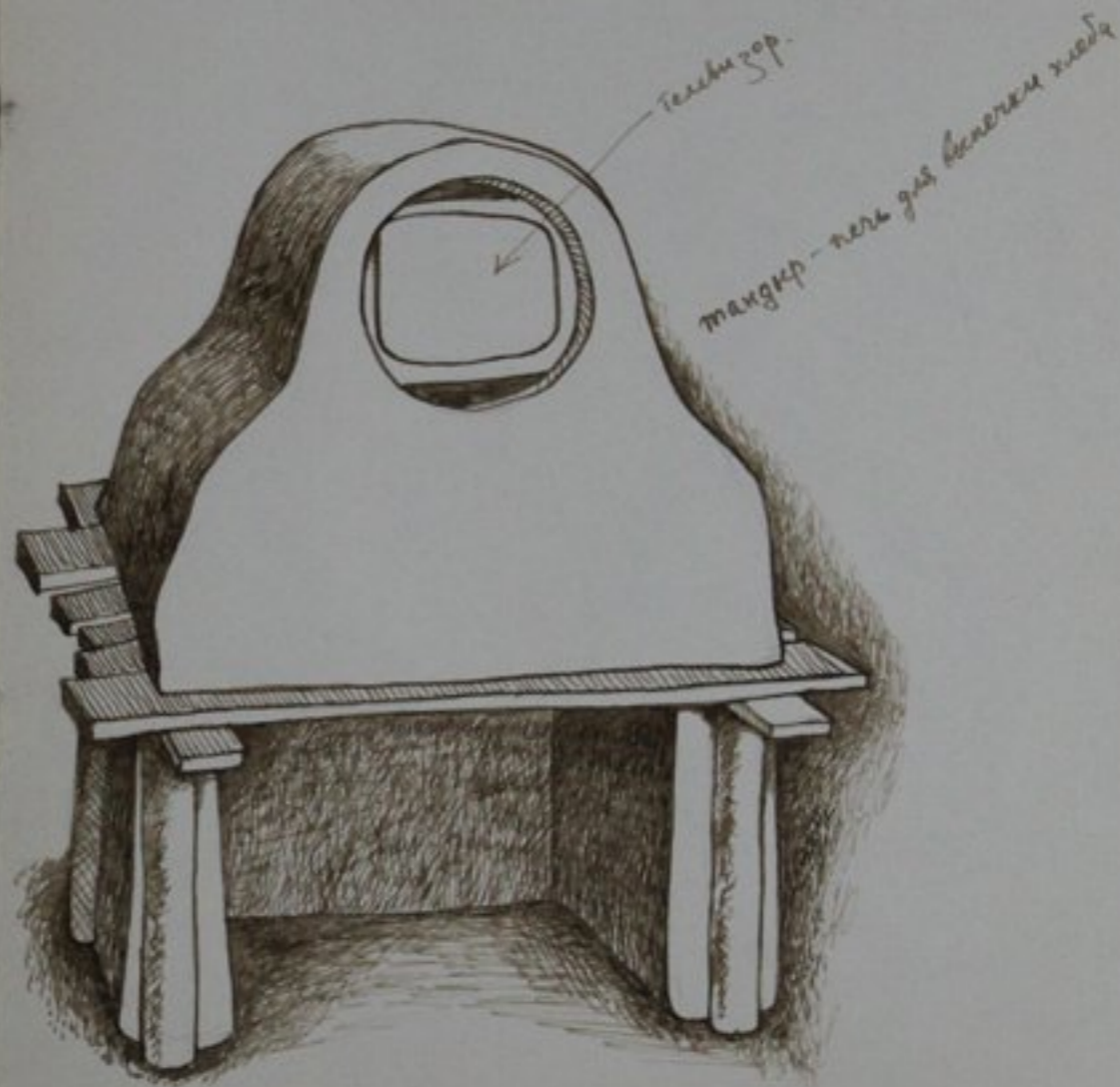

210

Лесн 77

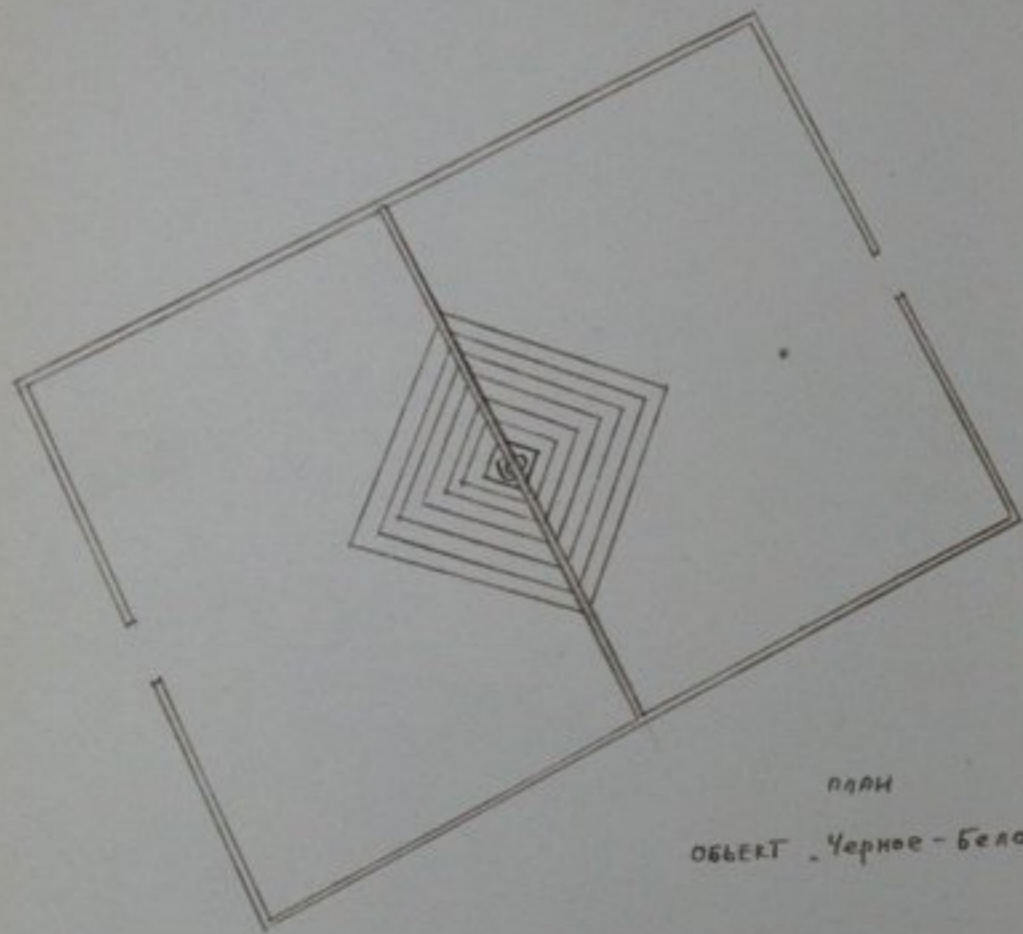

ПЛАН
ОБЪЕКТ "Черное - Белое"

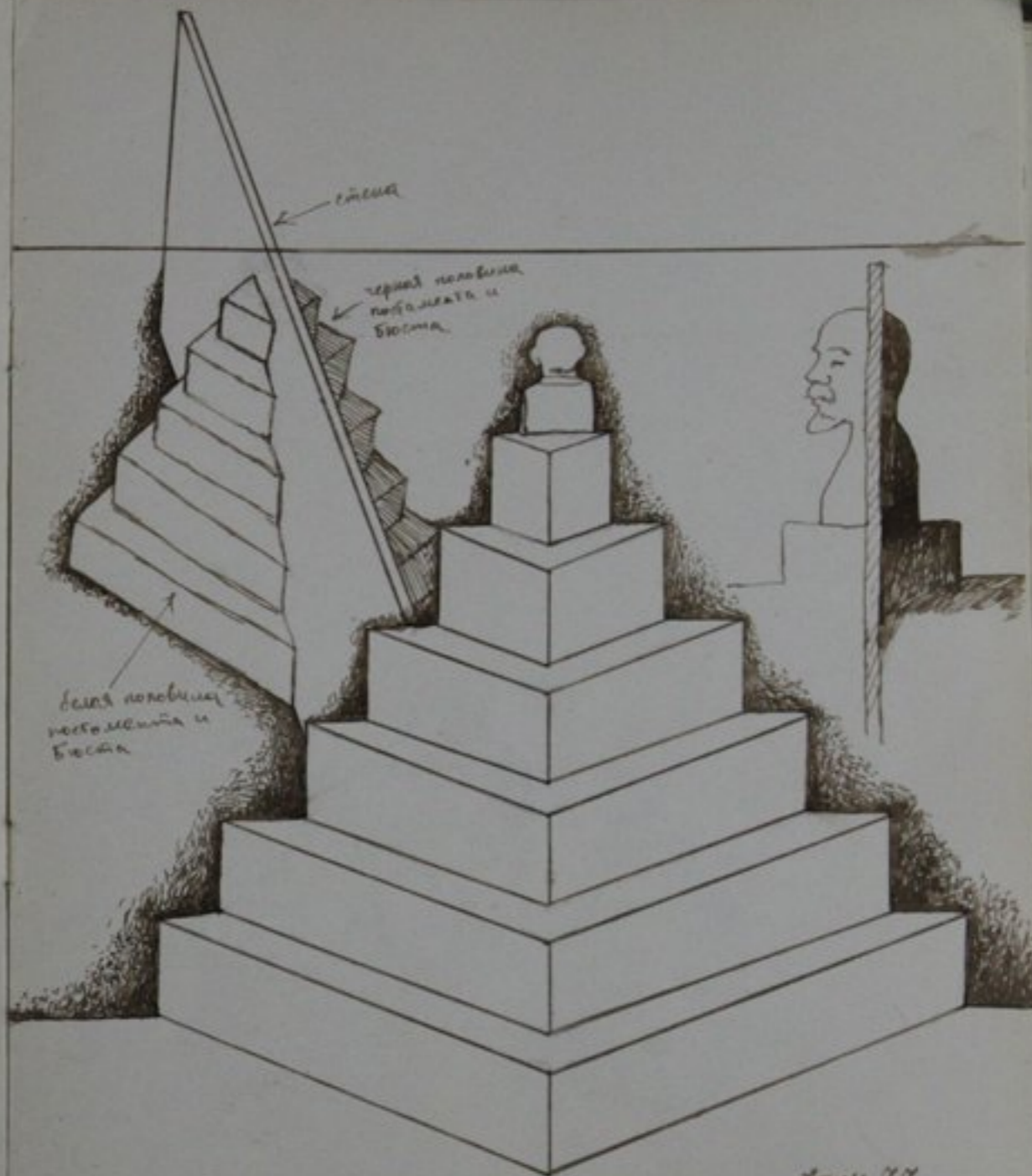

Бюст Воеводы
Черная и белая стороны



213



214

May 77

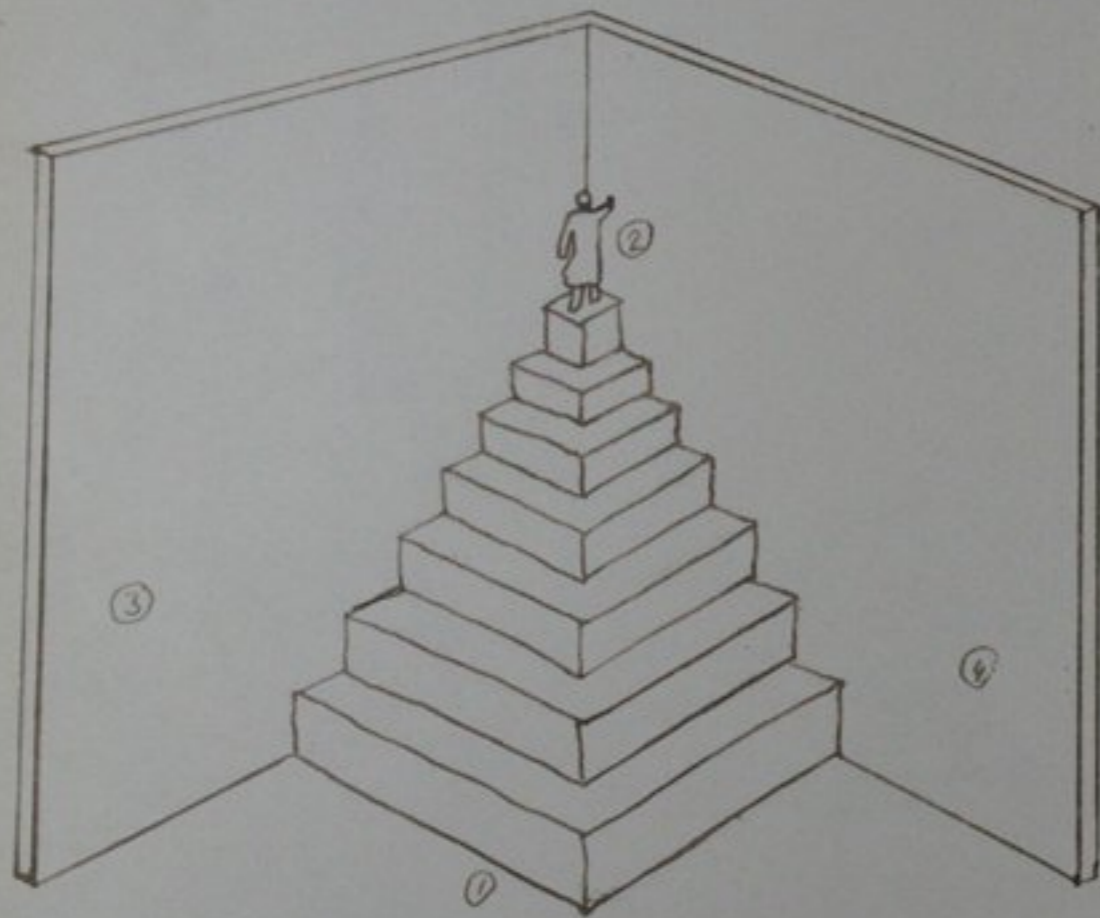

1. Постамент ступенчатый (7 ступеней)
2. Скульптура ростовая (вождя)
- 3, 4 стены, образующие угол, 215

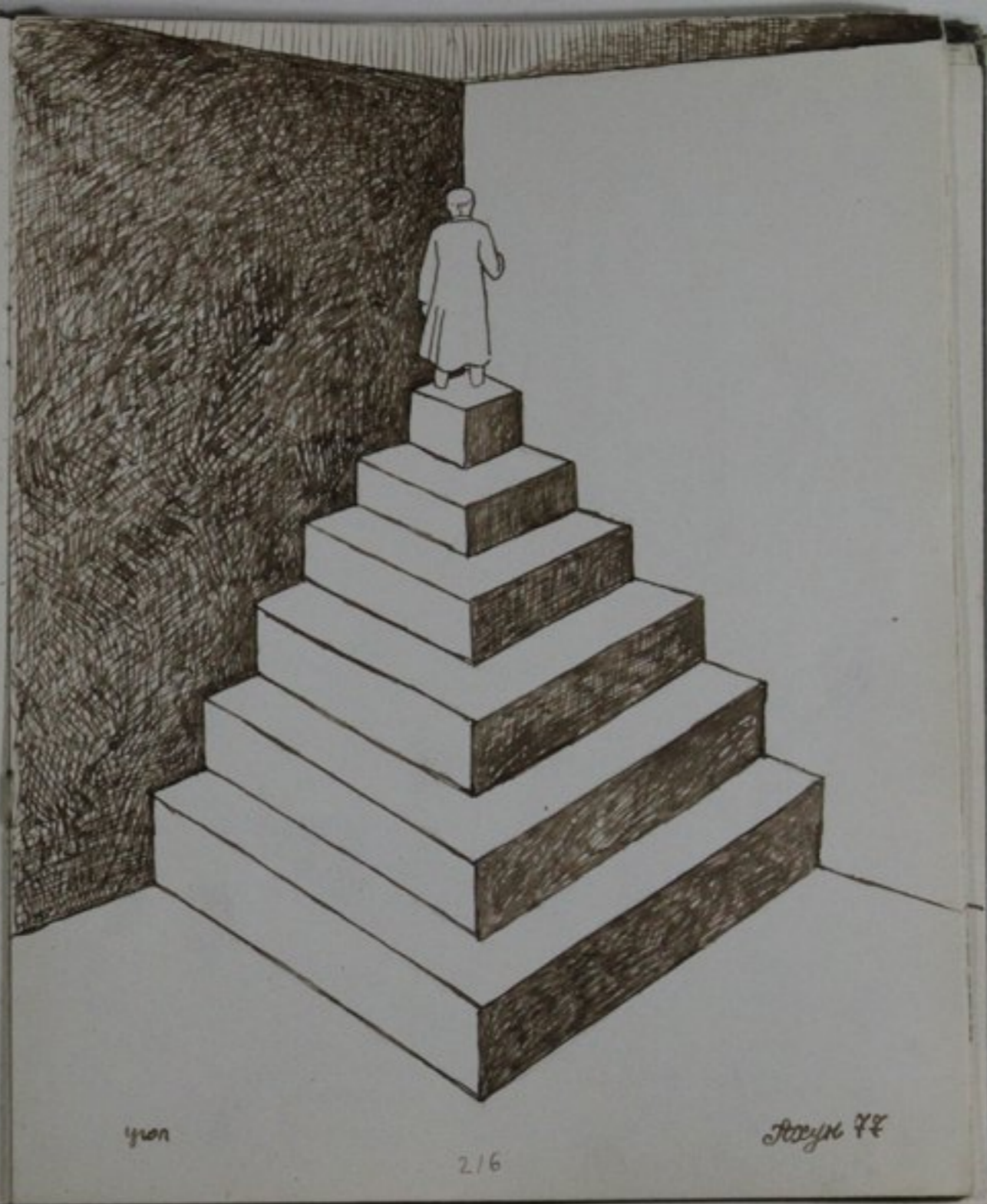

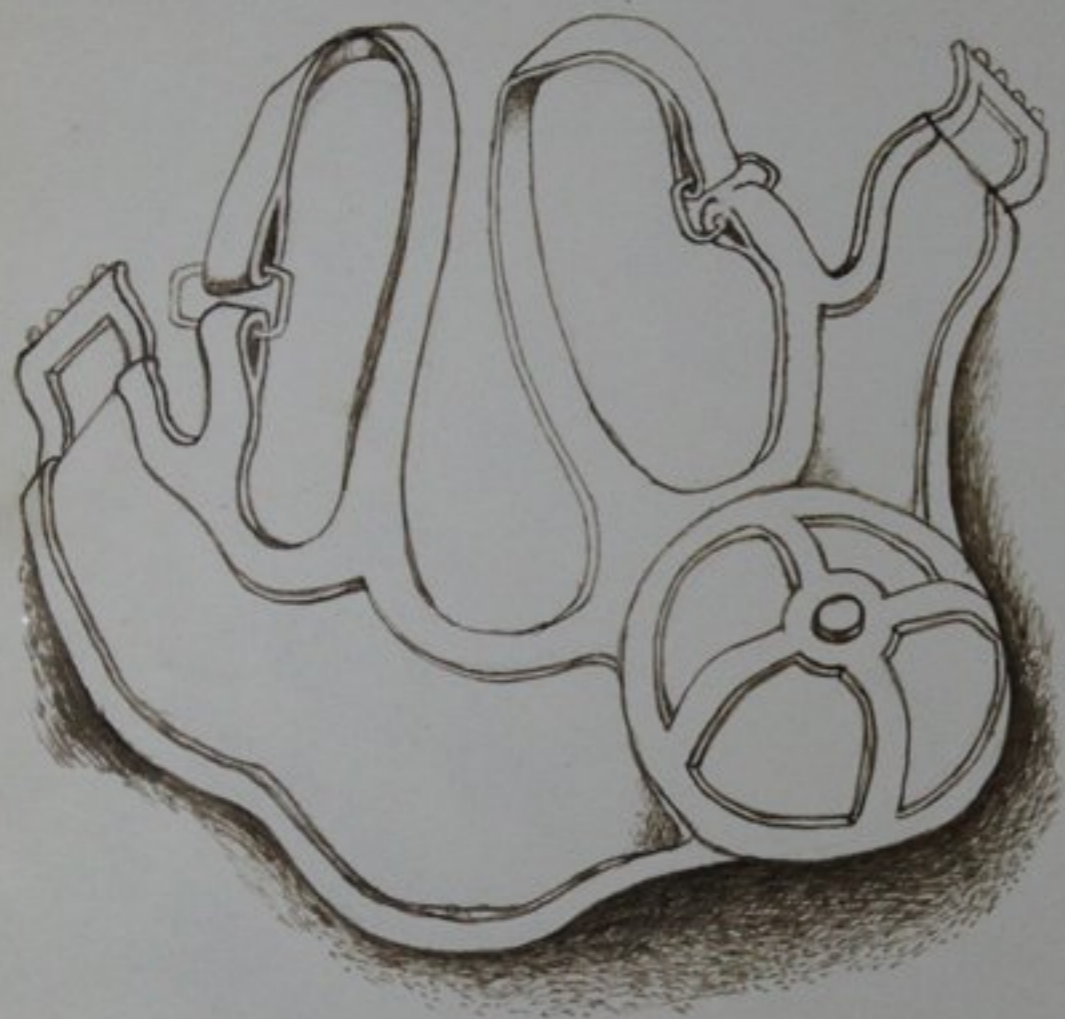

Бюстгалтер амазонки Лейт 77

(Бюстгалтер снайпера-солдатоука, героина
Великой Отечественной войны 1941-1945 гг.)

1. Попытка в 8 часов
2. Попытка в 10 часов
3. Успешно



Святость брака

Лейт 77

Трёхмерный объект (скульптура) «Коммуникация»,
 Реализация в виде скульптурной группы.

- 1) Партономные коробки из под холодильников, телевизоров.
- 2) Укрепление

Укрепление элементов. Один из них может обрабатываться, образуя
 нечто в духе. Всегда один выдвигается из общего.

ПЛАН

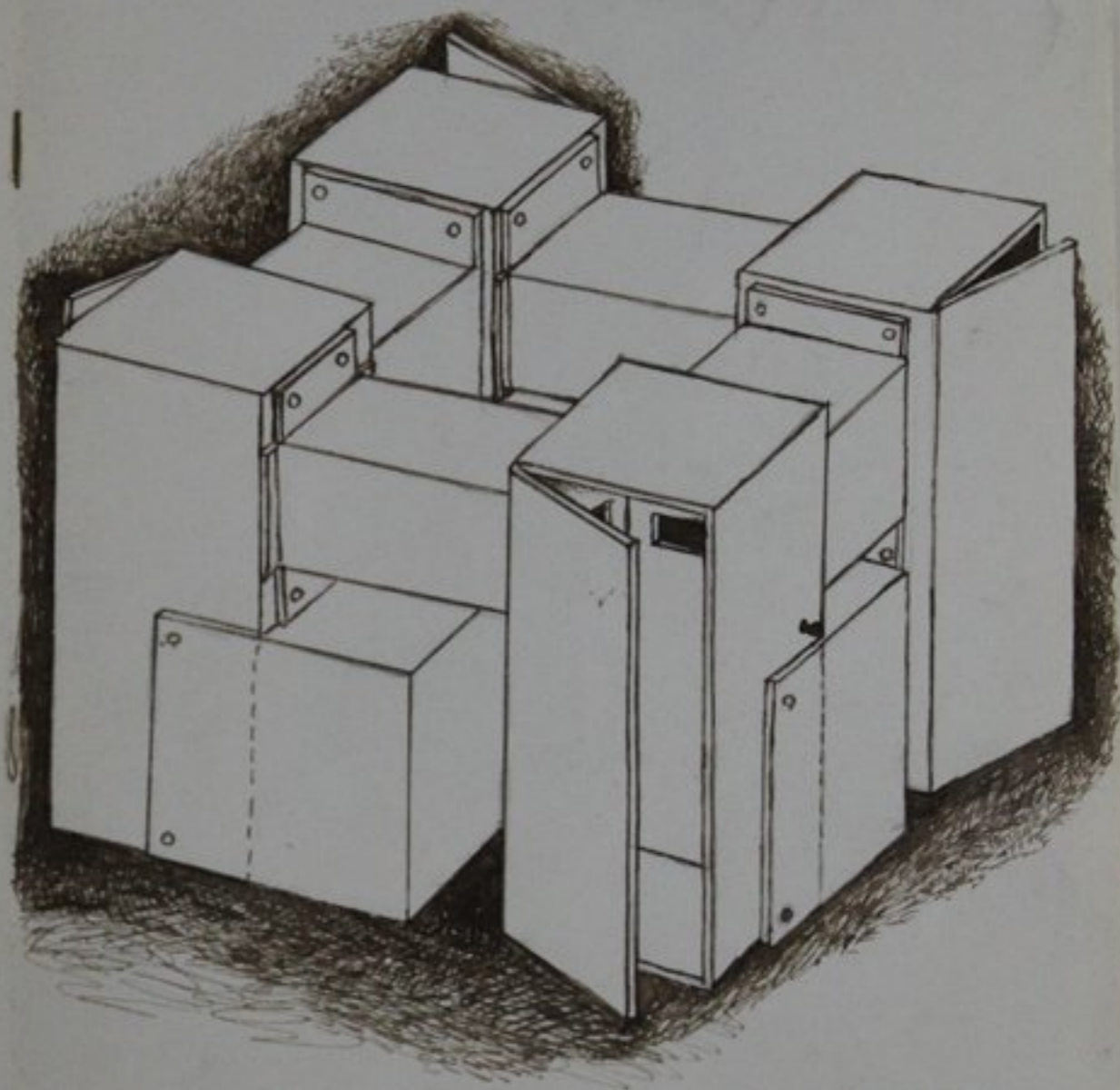
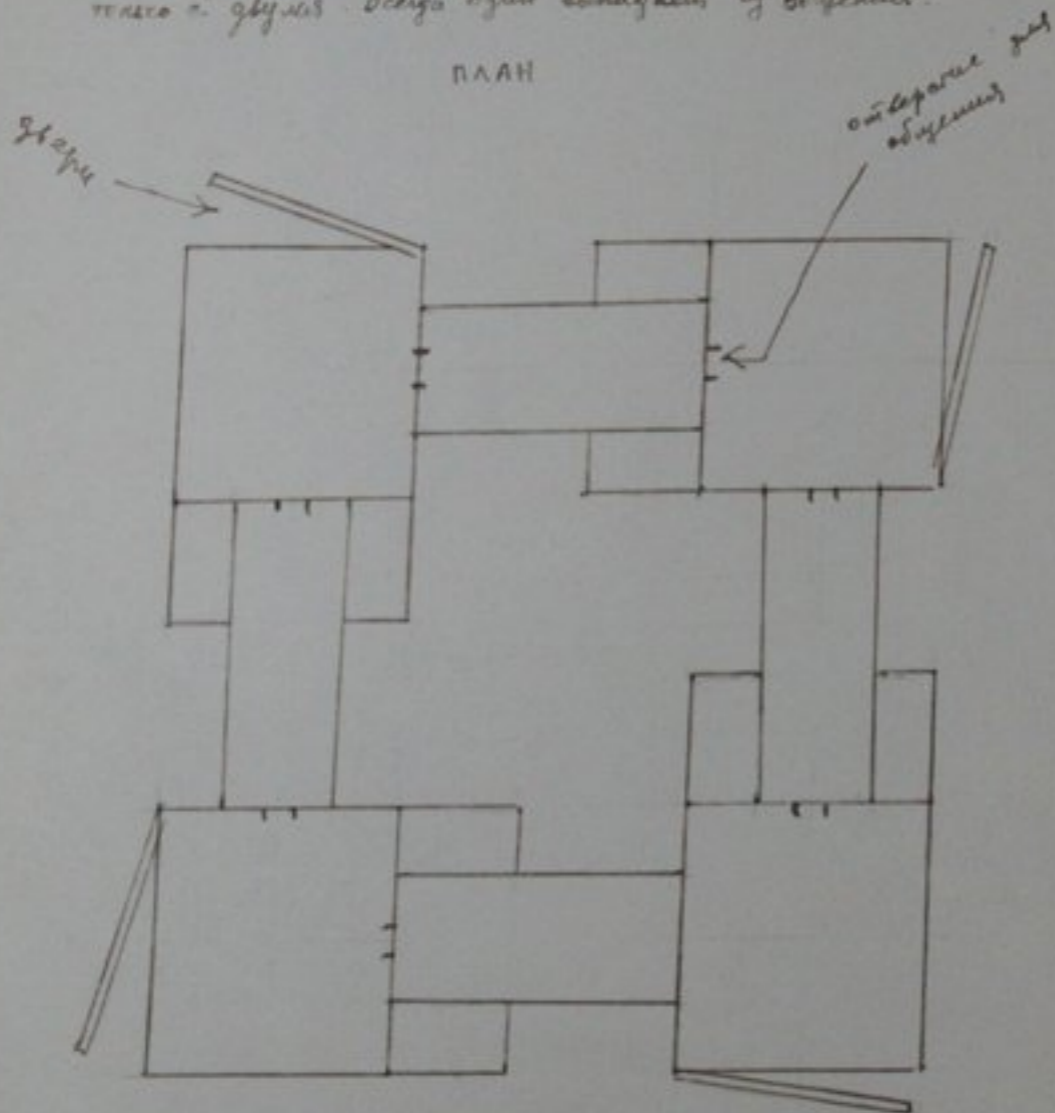

Создаётся для, размером 150 x 200 x 500 см.
 Устанавливается поверх камня, поделанно, сверху ваще. В центре рисунку
 вращиваются кости и разные предметы. Затем сделанный слой
 закрепляется на 9 минут и устанавливается сверху шпатель, вращивая
 слой 5 минут по 40 см. Затем снова слой устанавливается сверху
 и закрепляется сверху шпатель. После этого слой устанавливается
 шпательной за вертикальностью.

221



Верхний слой
 Слой ваще
 проект „Новейшая археология...“
 (Археология СССР)

Рисун 77

222

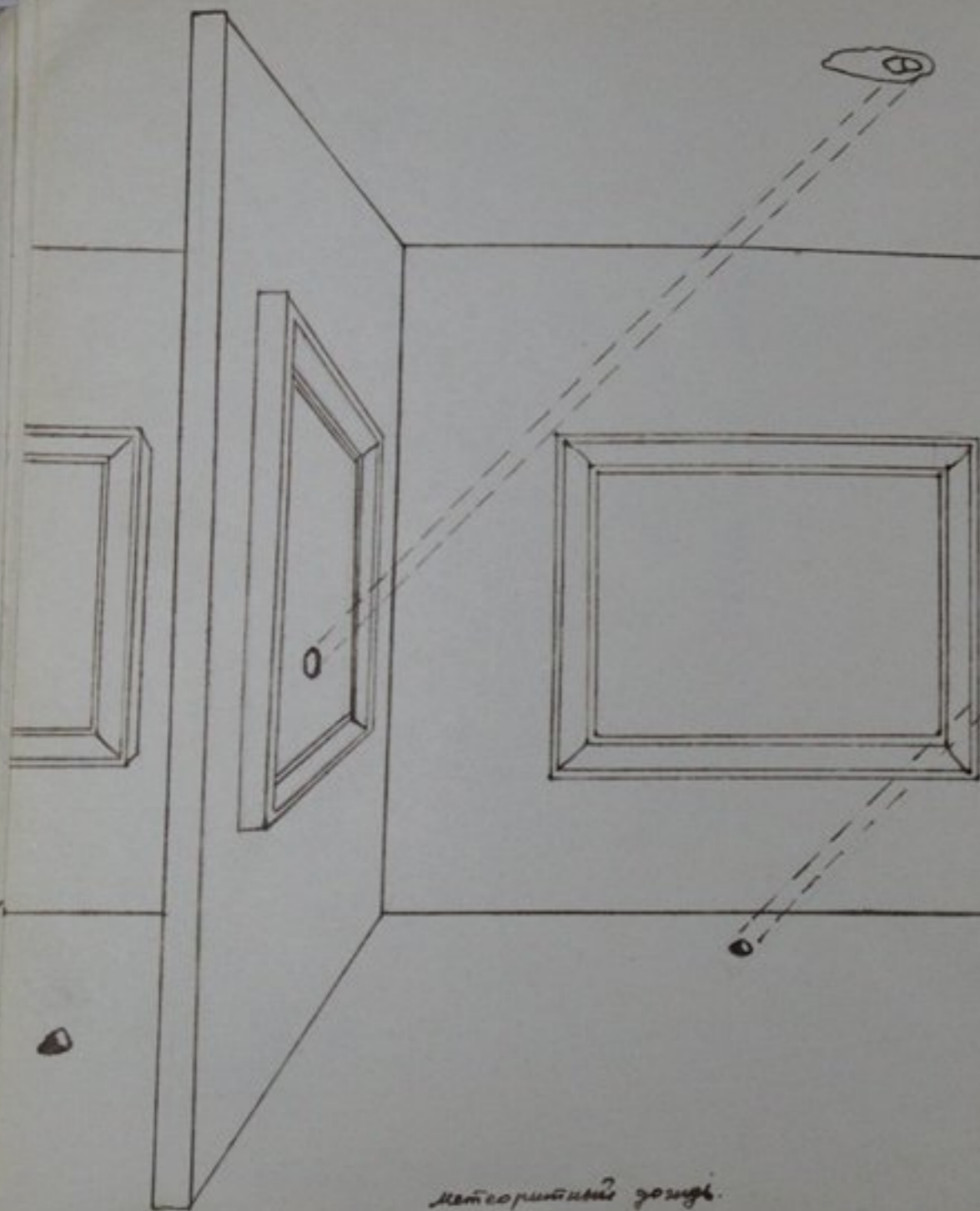

методический эскиз.

223

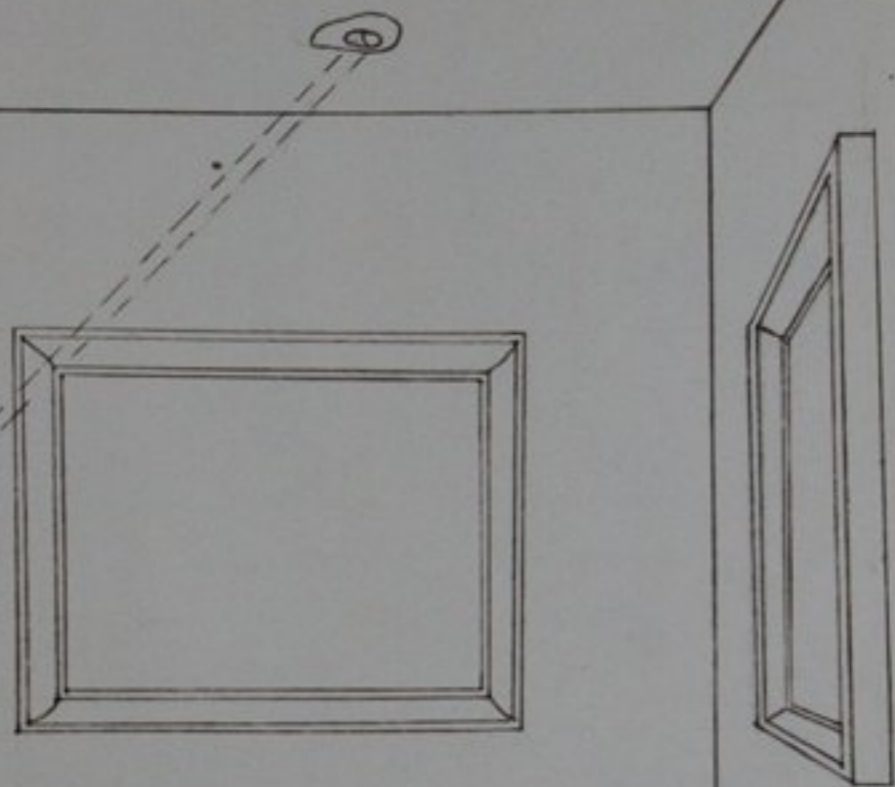

Лекция 77

224

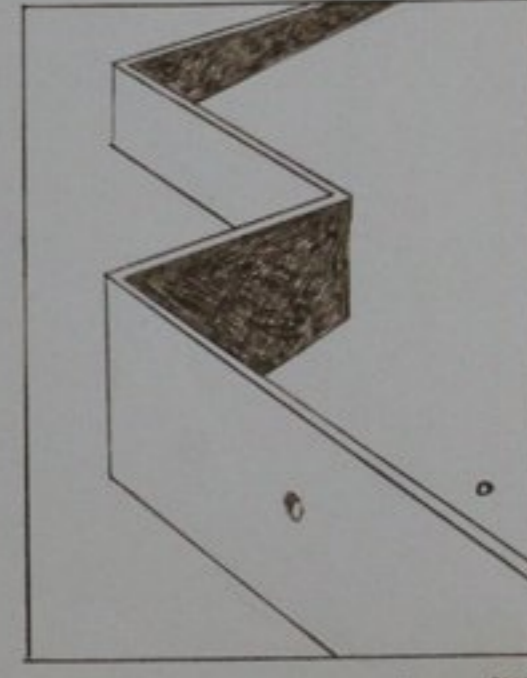
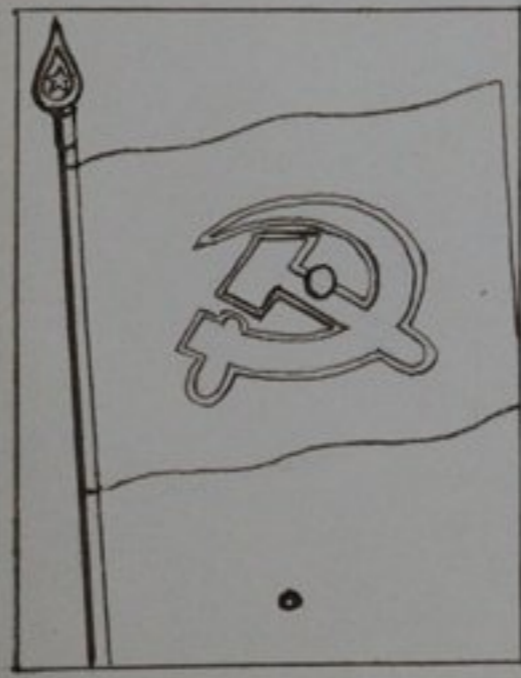
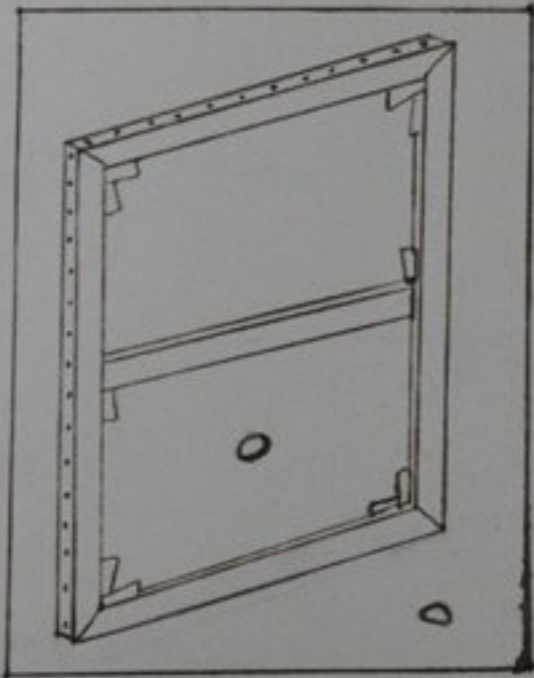
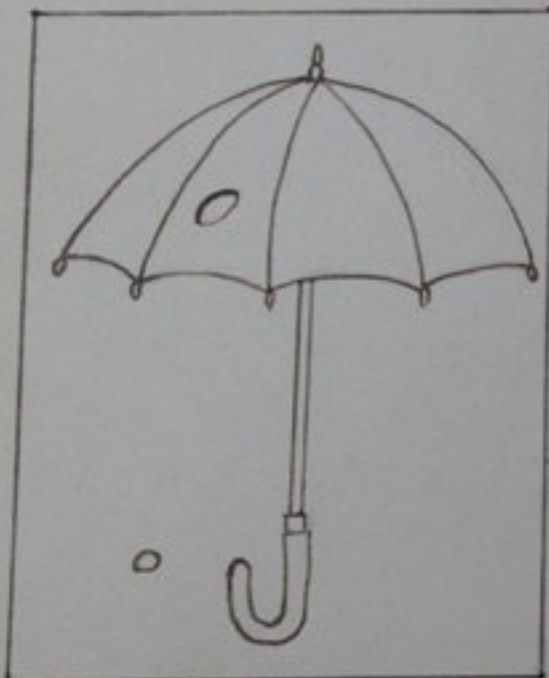
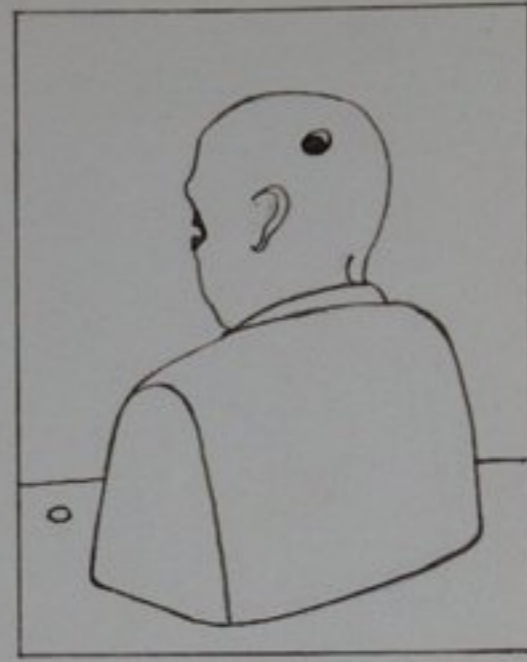
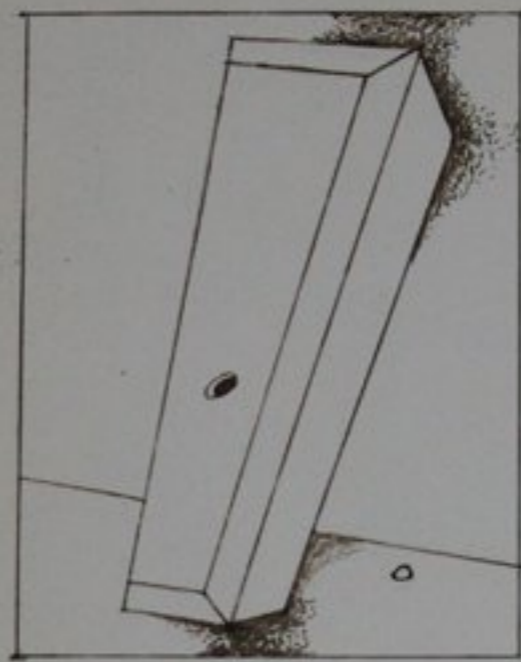
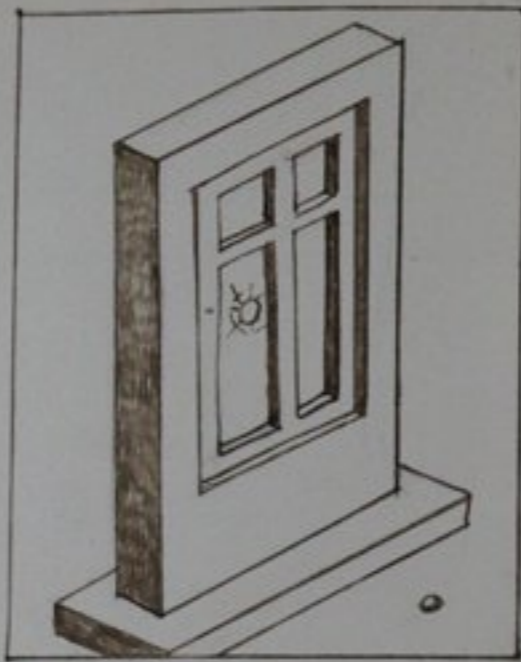
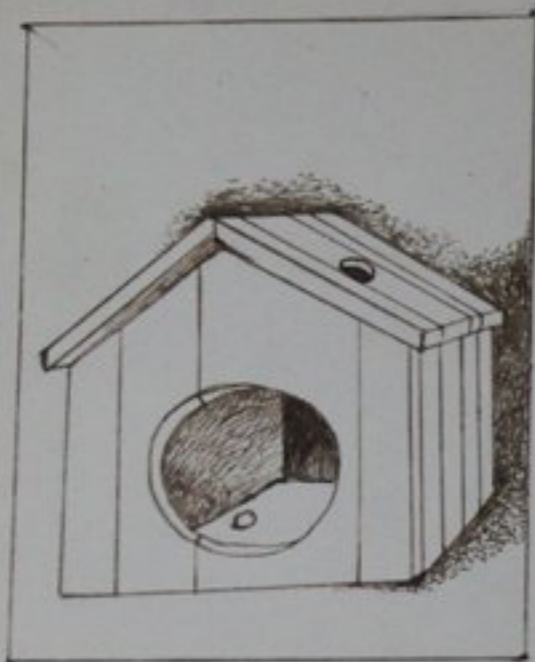

А также в виду новый вид скульптуры. Новый для нас, привычных
 видеть скульптуру в рамках Лейбиского плана, монументаль-
 ной пропорции.
 «Вага», на наружном плане, обозначает пустой, светлый зрам телеизобра-
 жения передан приемная сигнала. Вага, «Вага» обозначает нечто
 контрастное, темное, темную, как нечто излучает, приемный, передан-
 ный.

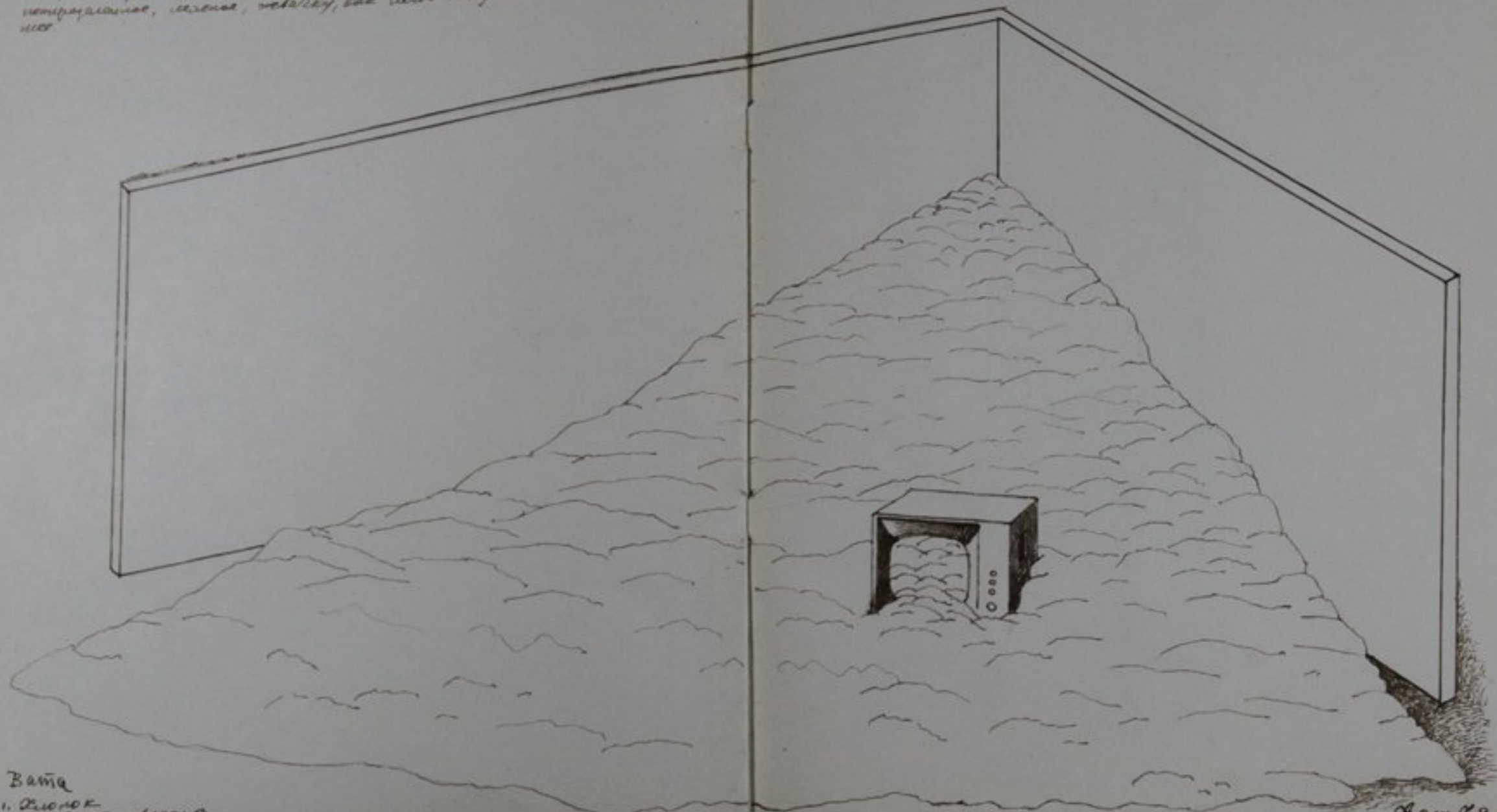

Вага

1. Вагон
2. Корпуса телевизора
3. Конструкция "Угол", соединительный элемент.

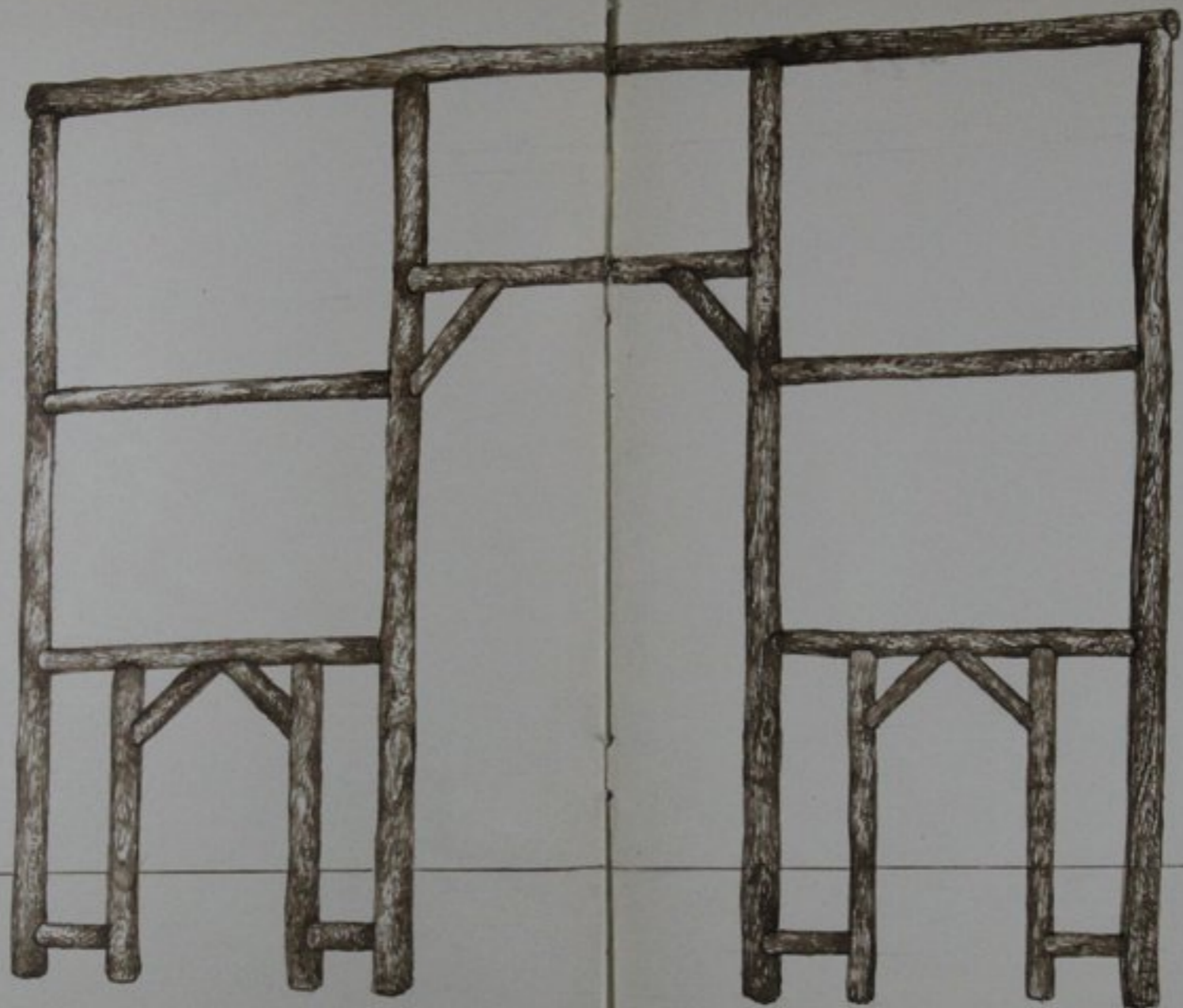

Трехгранная арка
Китайская с центром на высоте пролета.

229

Лист 78

230

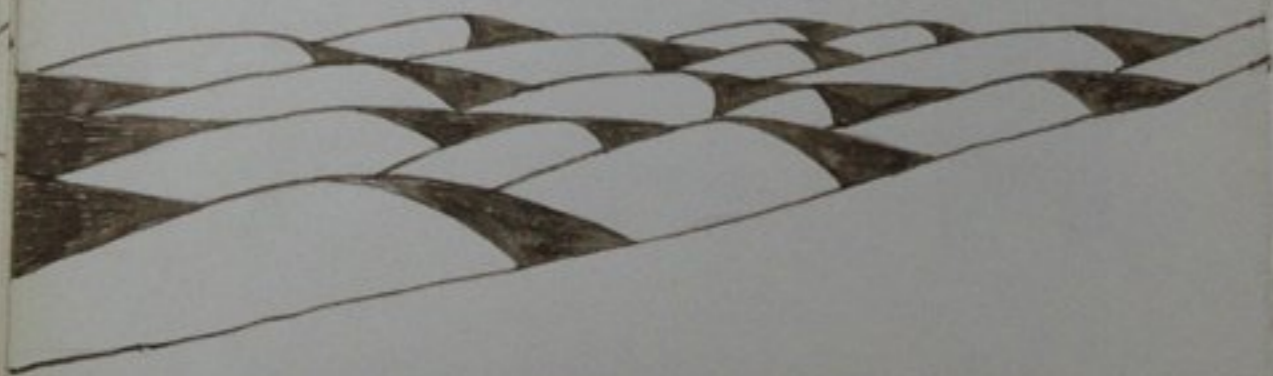

Врама

231

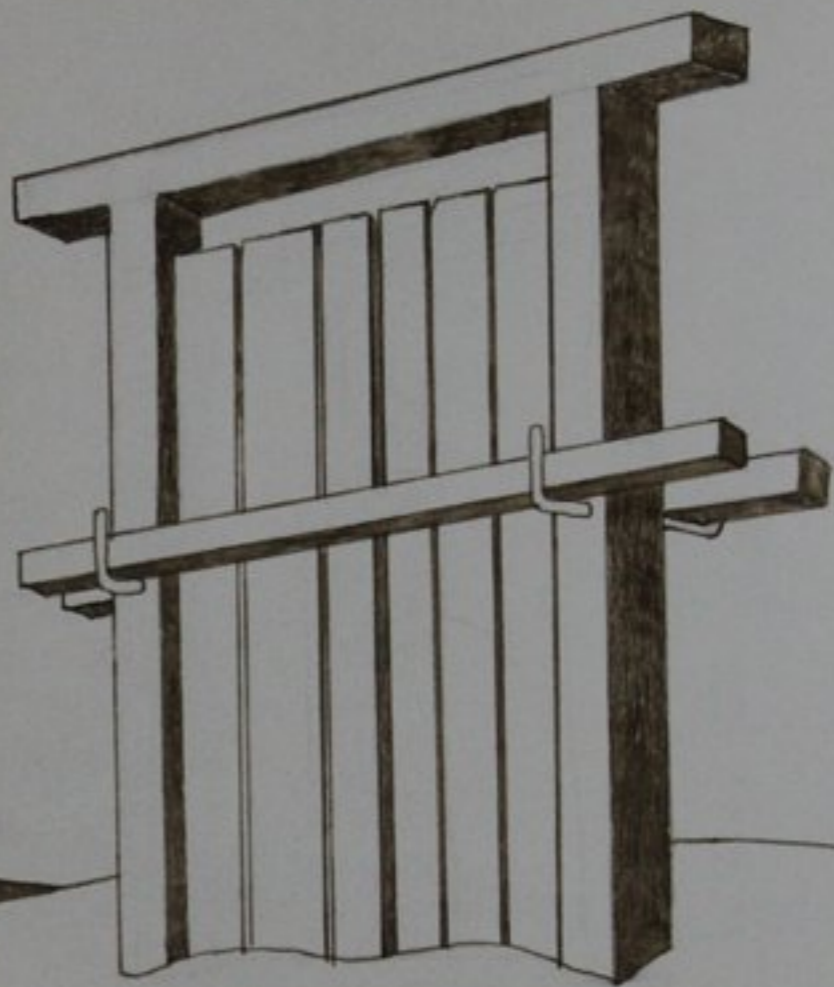

232

Крыль 78

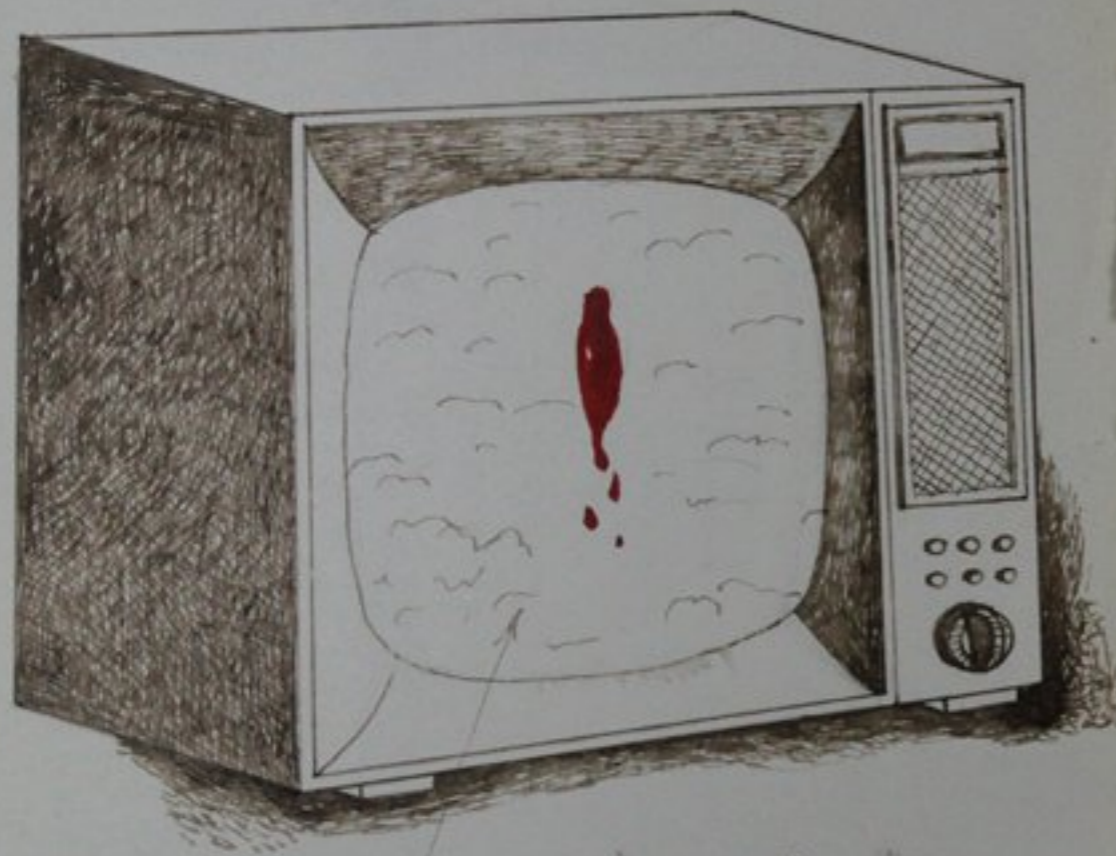

Вама (Хлопок)
Вместо кинескопа хлопок

Рисунок 78

Месалкине

233



Рисунок 78

Создана из 10 выщипывающих
линз.

234

МОРАЛЬНЫЙ
КОДЕКС
СТРОИТЕЛЯ
КОММУНИЗМА

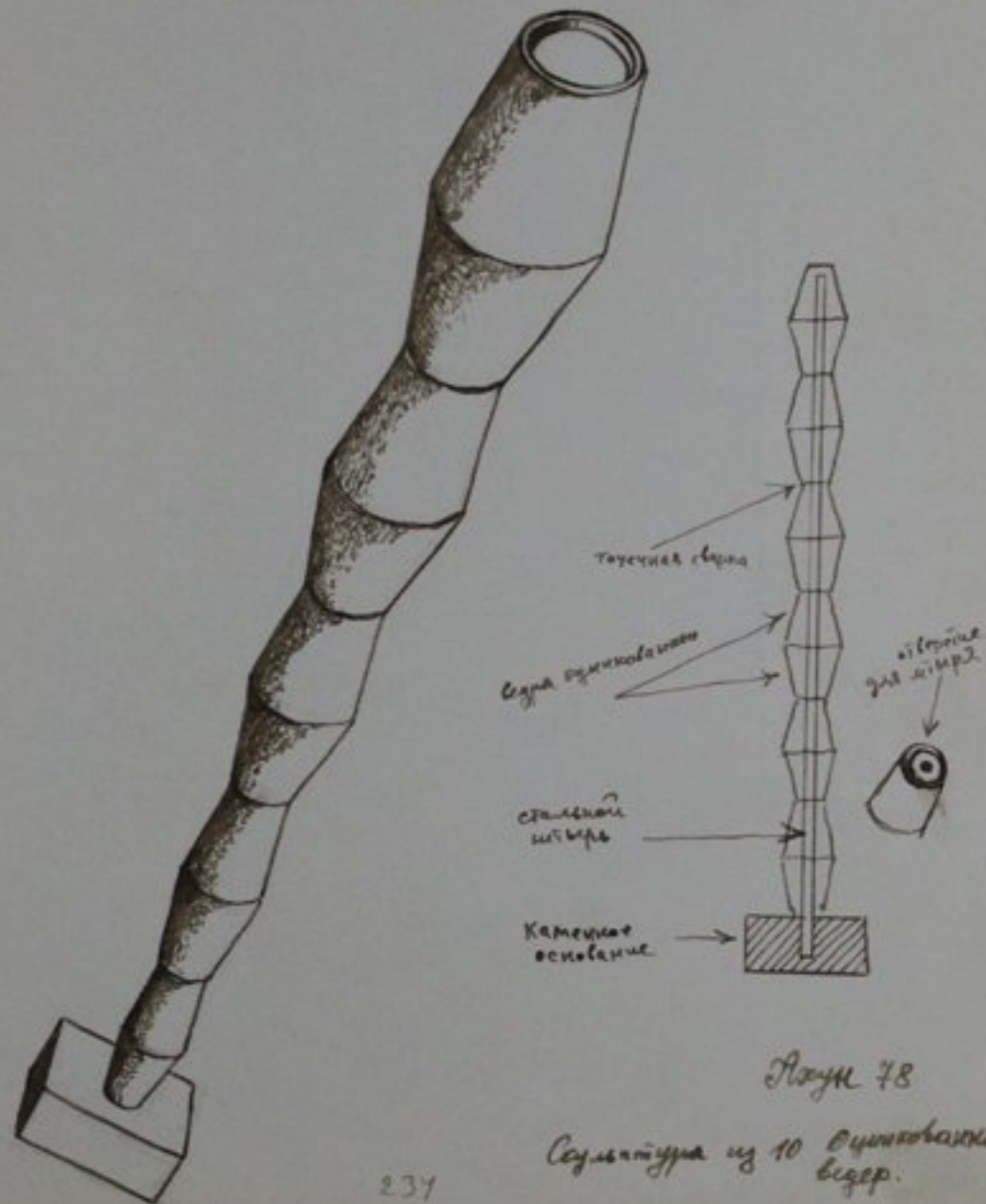
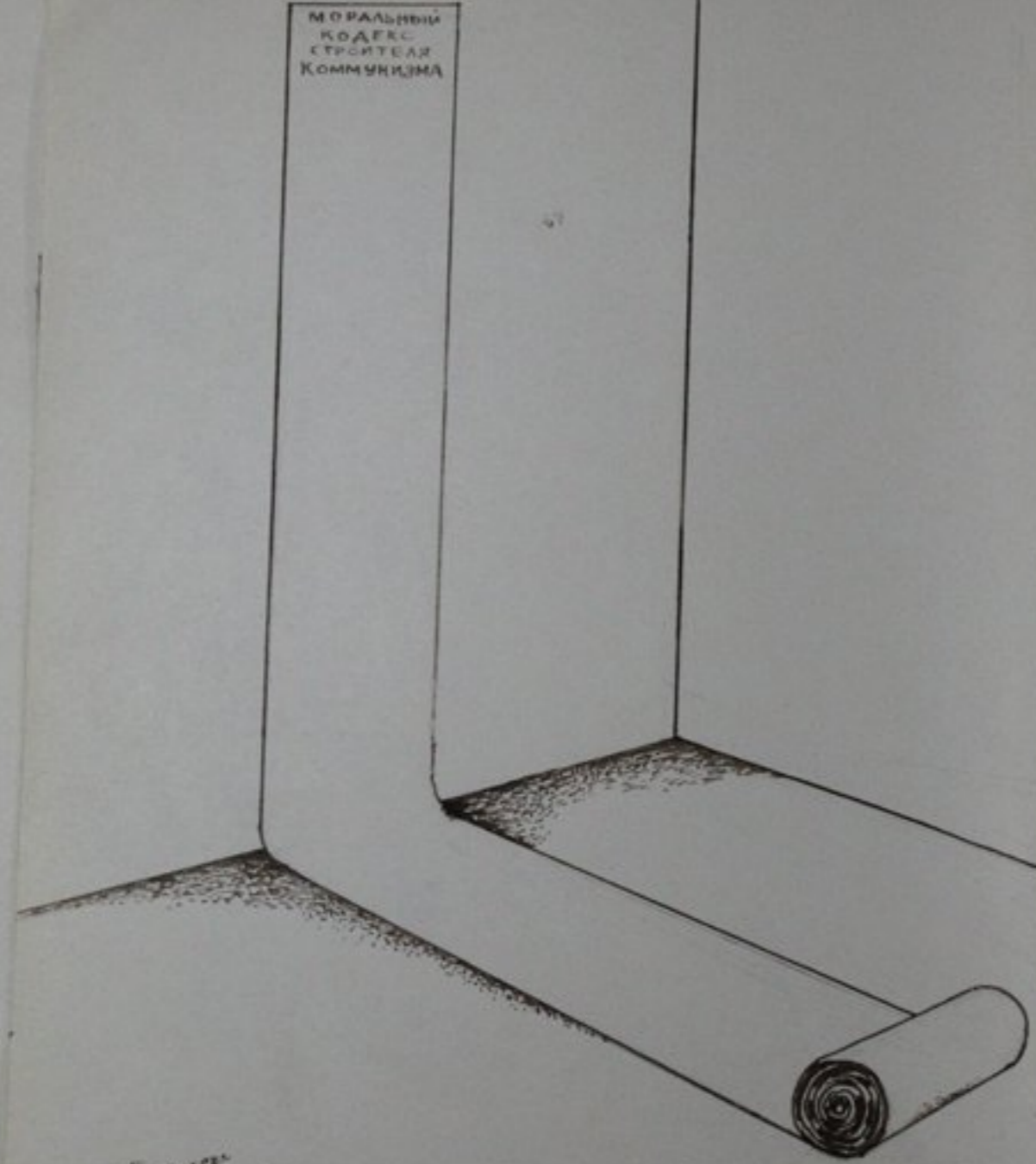

Моральный кодекс
строителя коммунизма

235

Рисун 98

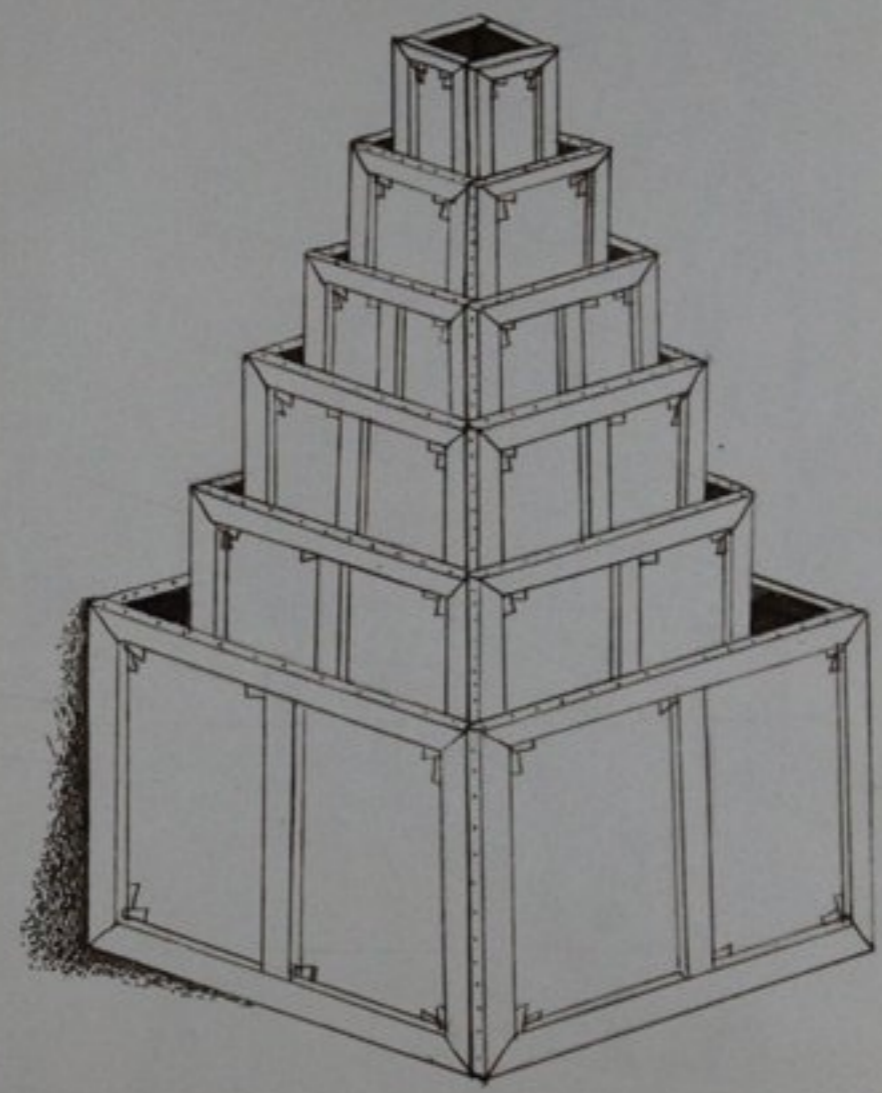

Башня Молчания
24 позвращика с золотом. Высота 500см.

236

Рисун 98

В КОММУНИЗМ



237

237

ТОНЕЧ

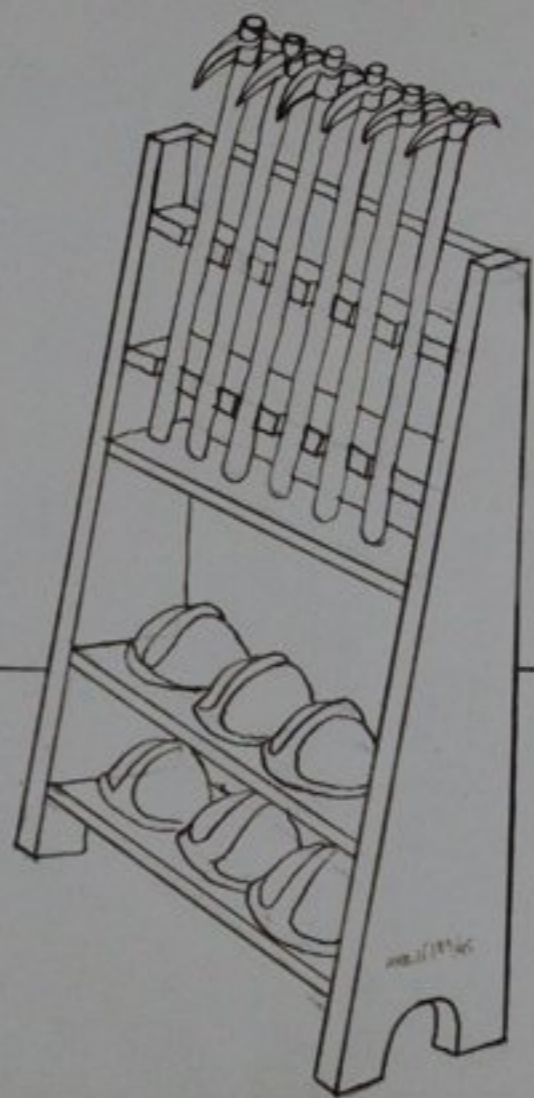

238

В КОММУНИЗМ
ЕДИННОСТЬ
ИДЕАЛЫ

238

Луги 78

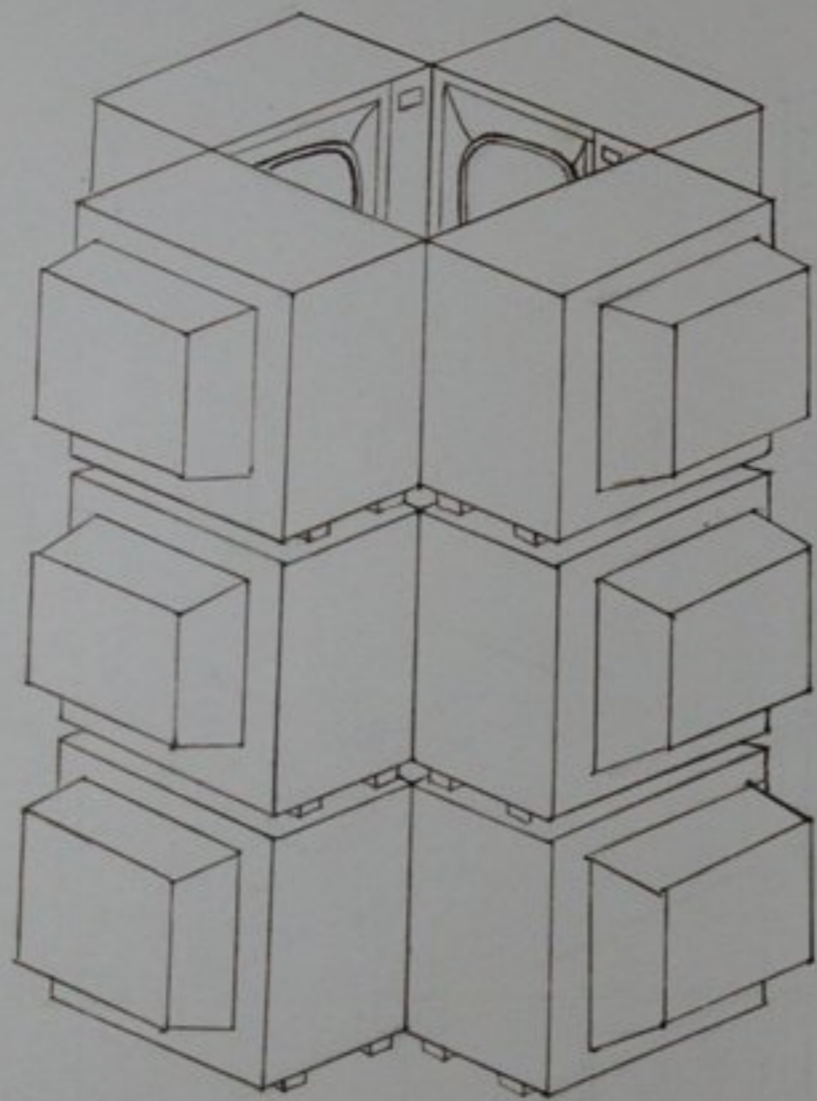

Средняя часть из 12 отсеков
настроена на регулировку.

239

Рисун 78

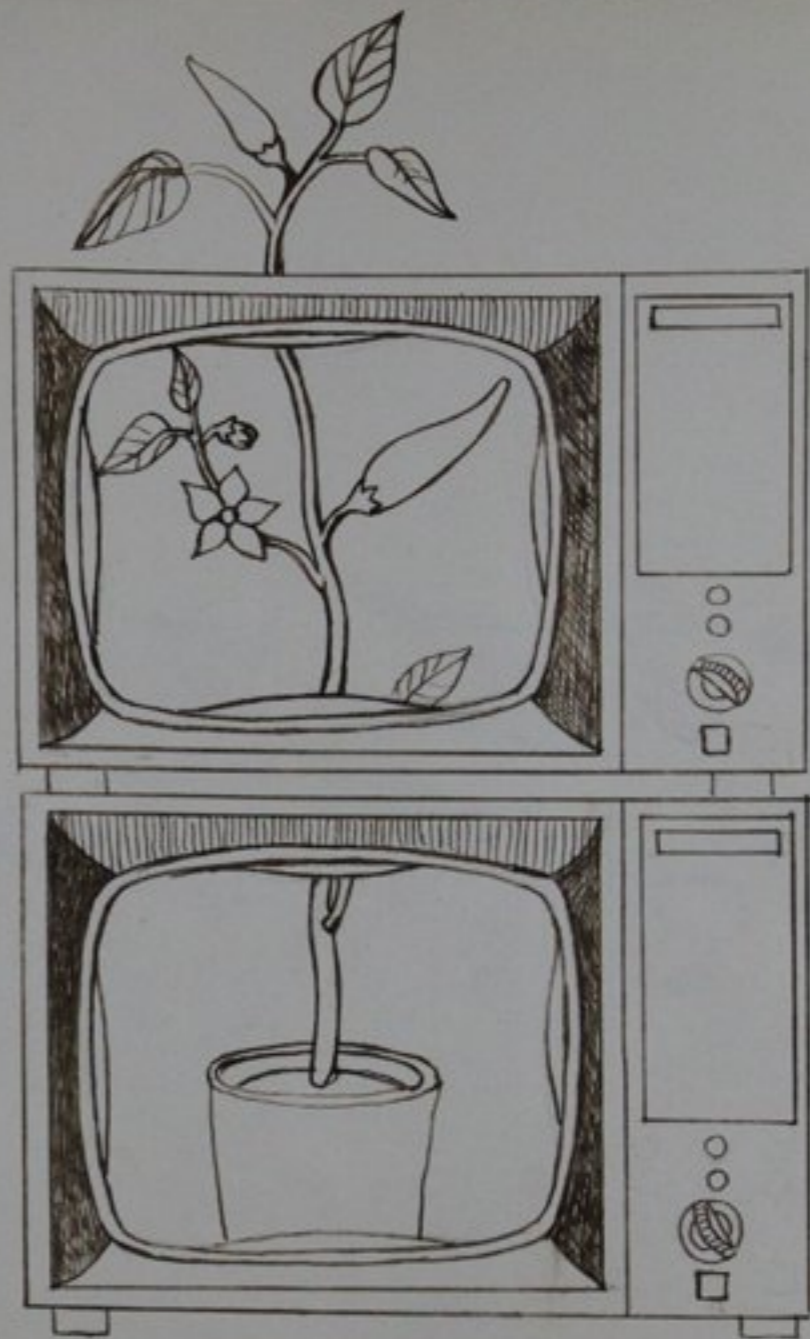

Поправки

240

Рисун 78



241

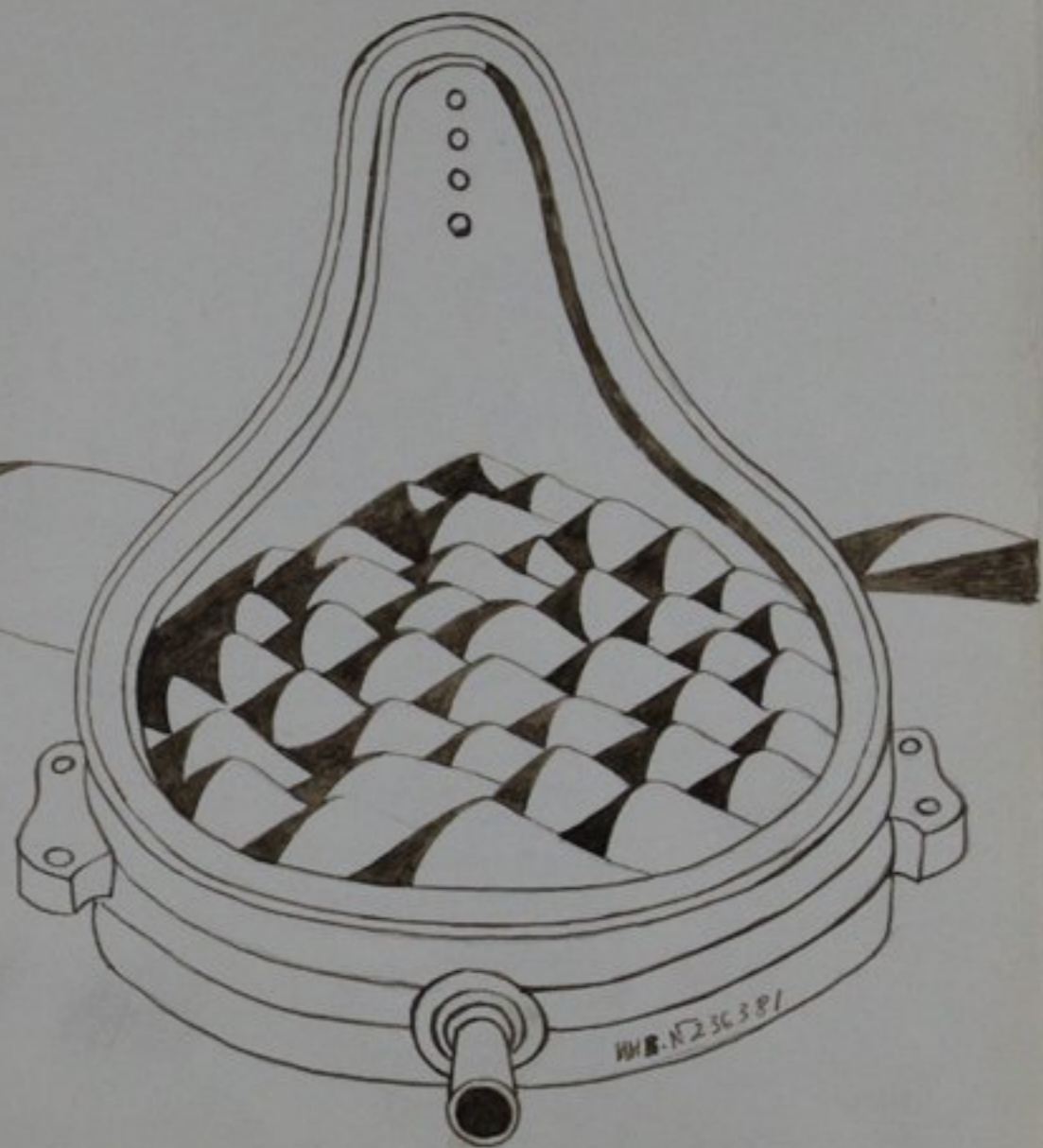

Маленькая плетенька
в большой плетеньке.

242

Ложка 78

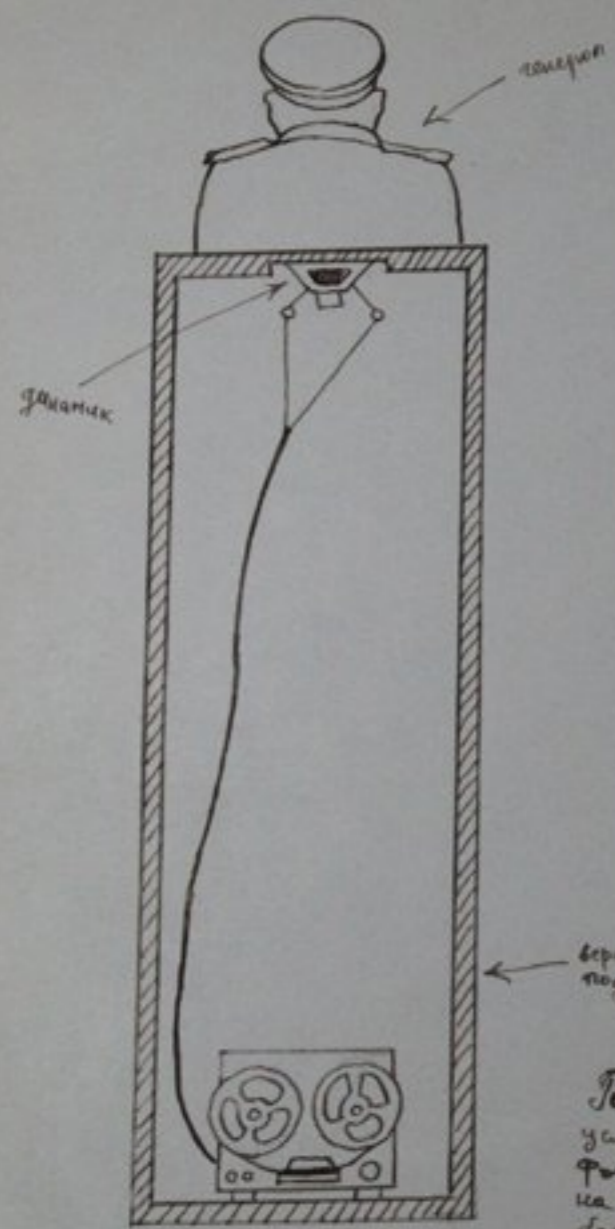

Кратко: Термоскоп
 ЧАСО,
 как итерференция
 колы колебаний,
 колеблется в
 пространстве
 без участия
 материи
 материя
 гравитация

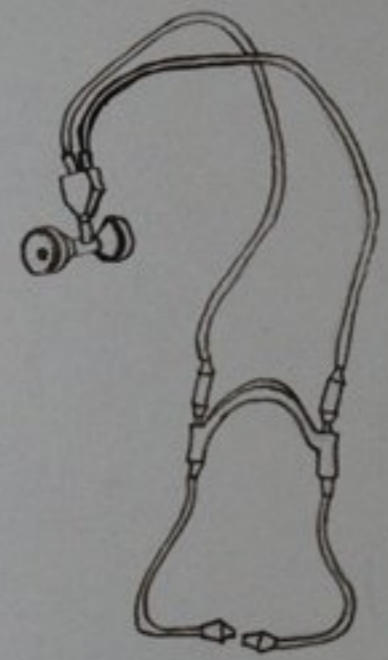

Термоскоп

вертикальный подиум

Рези и три соловья можно
 услышать только с помощью
 термоскопа, если его направить
 на поверхность бьюсь или
 банки (резонанс).
 Место соловья между камерами
 и звуком, в частности.

проект "Соловьи"

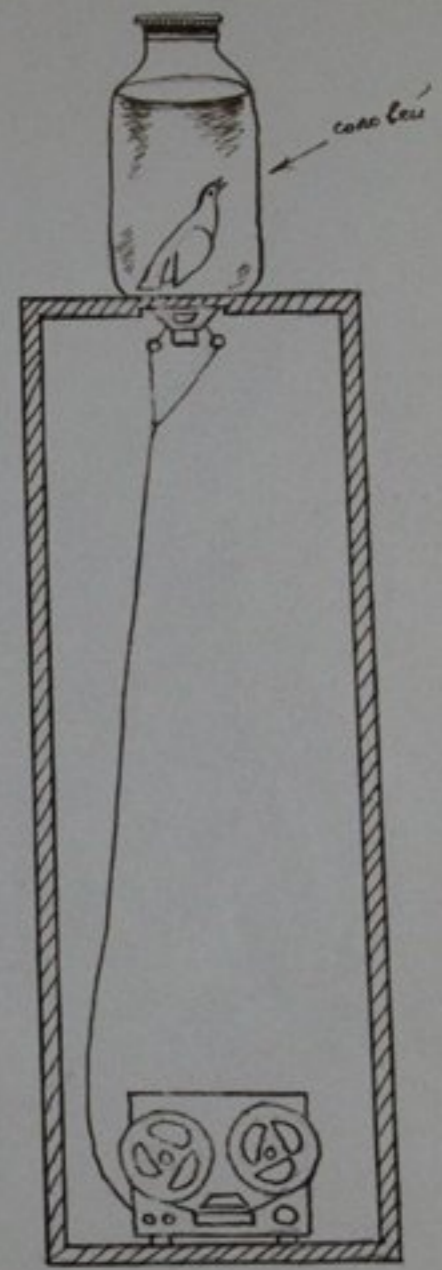
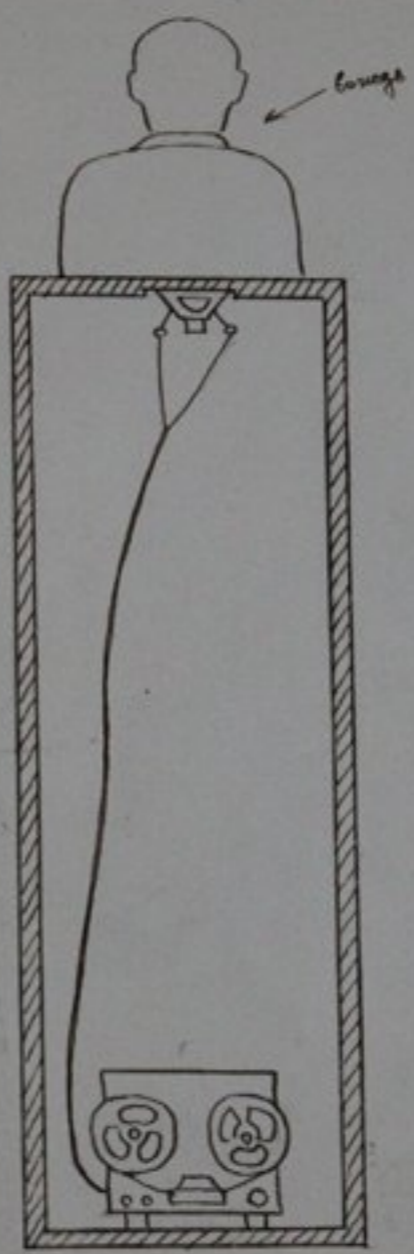

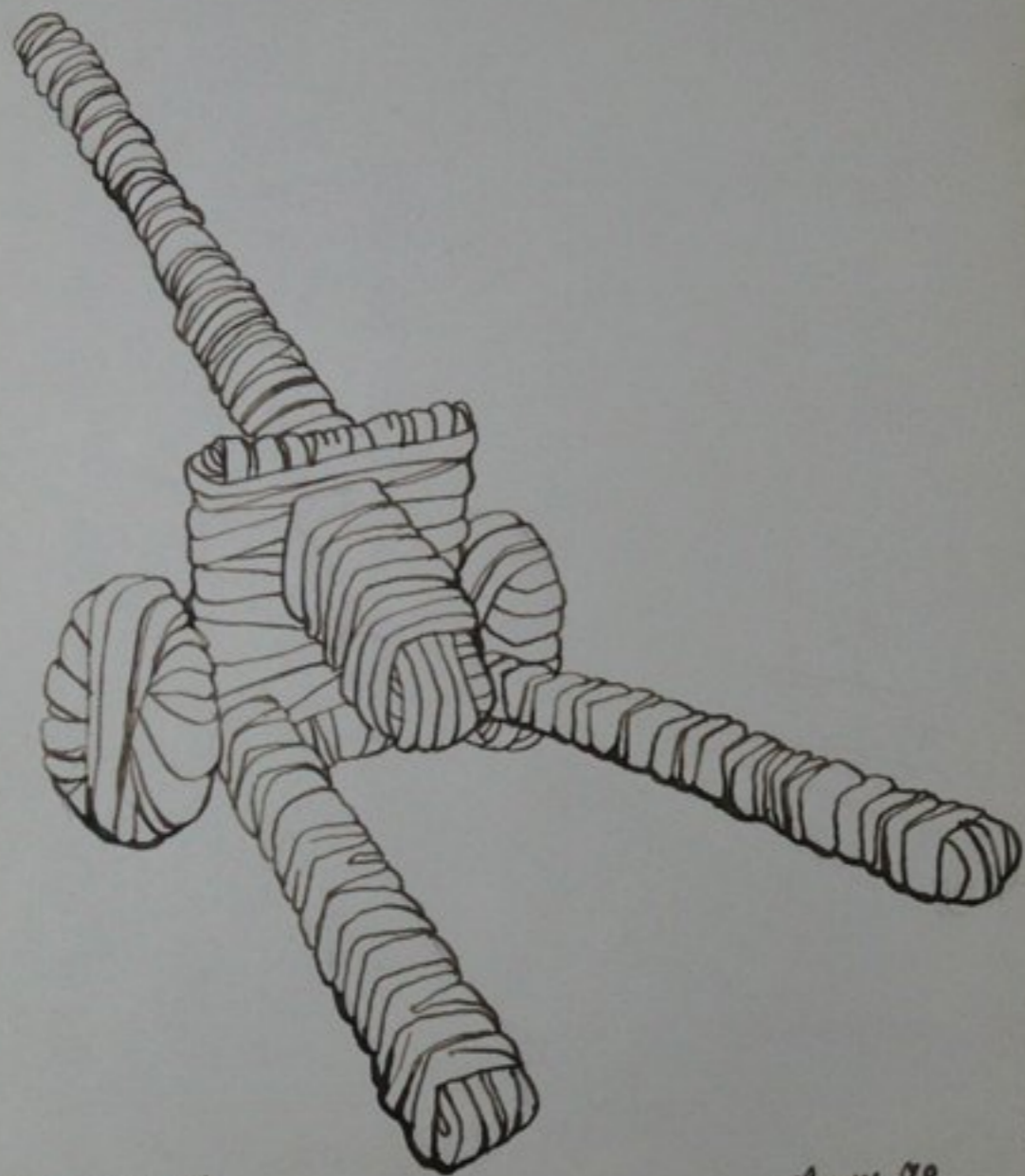

лососевые

275

Лососи 78



Советская икра
грозь охотничья, Березинь.

250

Лососи 78

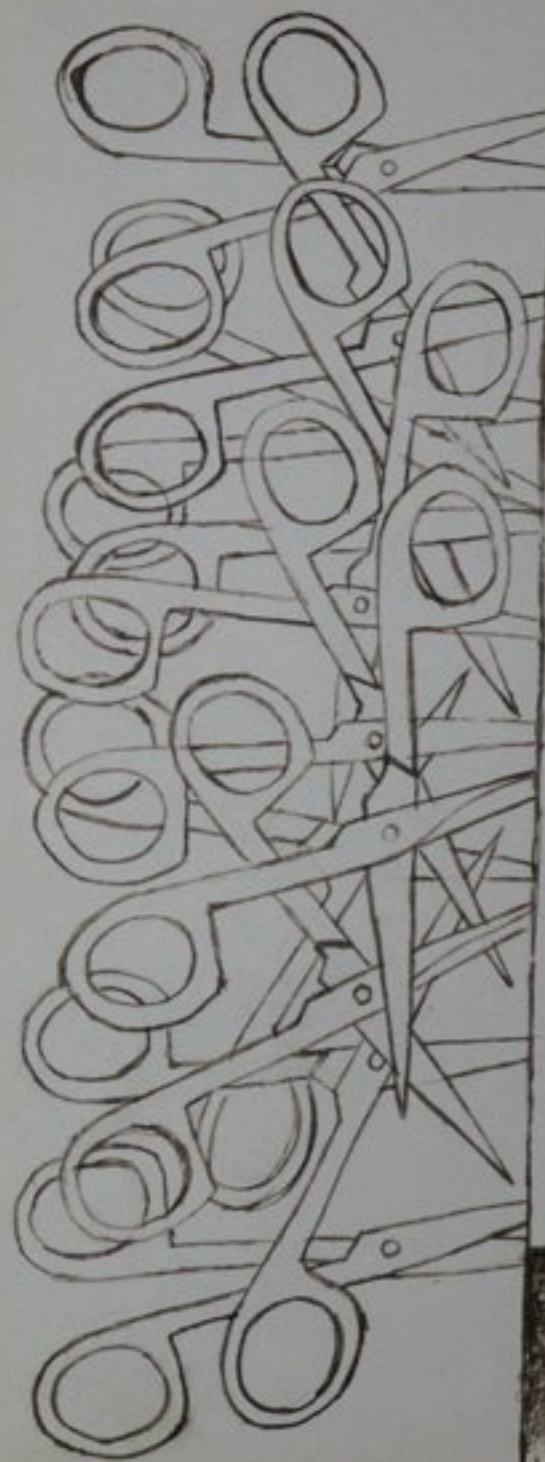

Installation
Тройное окно с балконом.

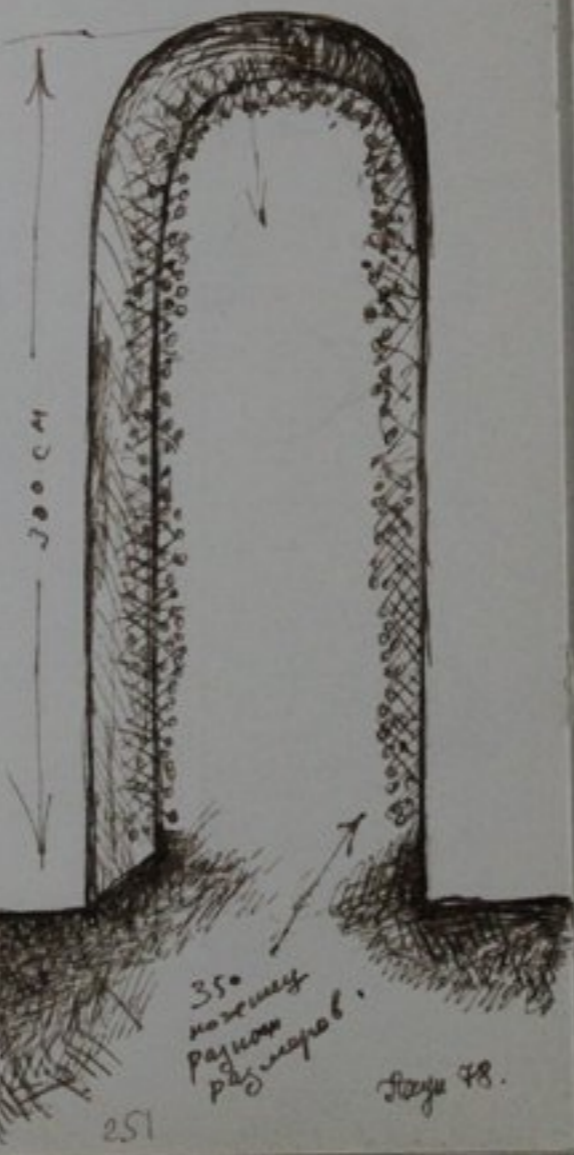

35
на высоте
панелей
панелей.

этаж 78.

251

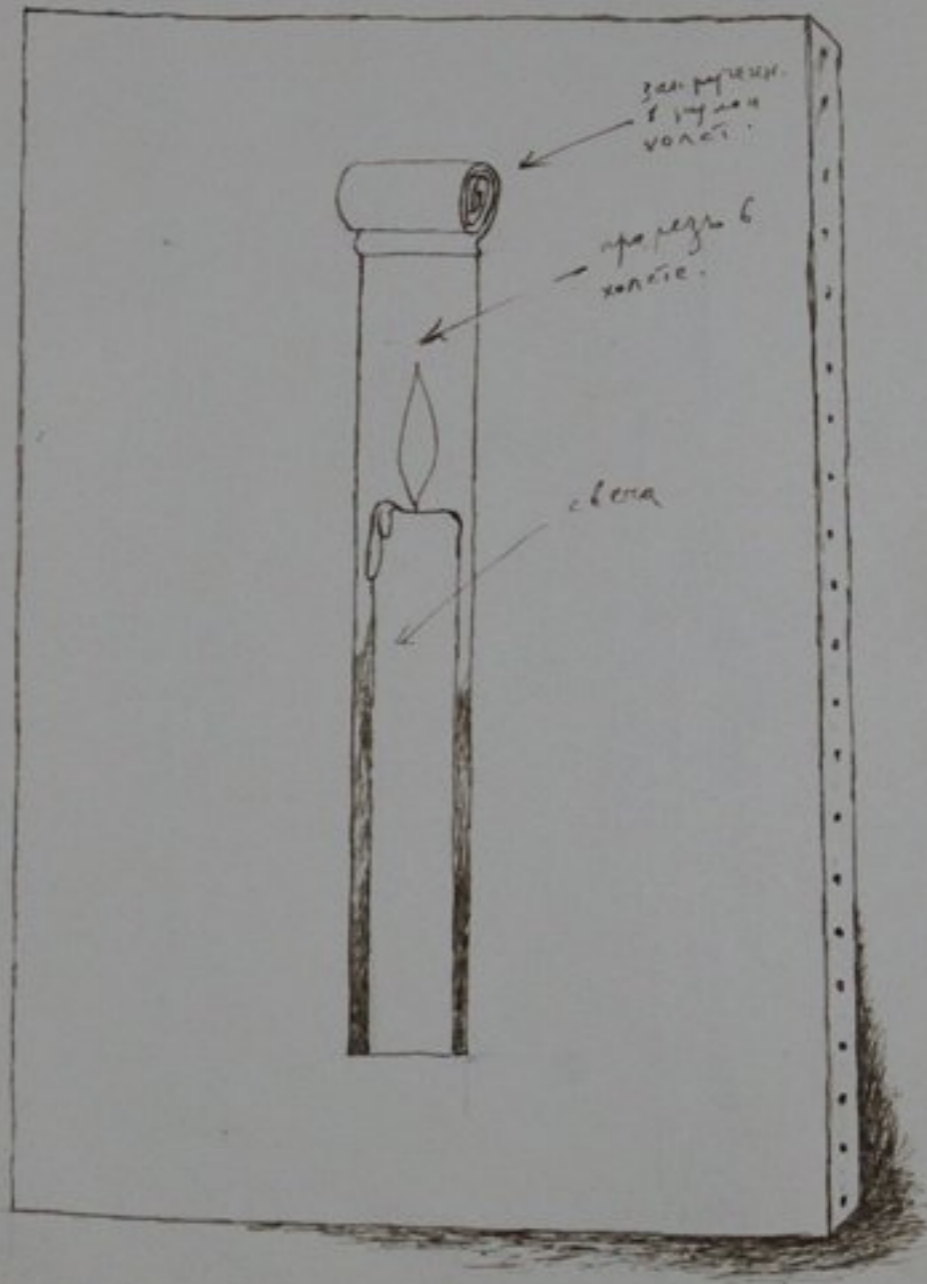
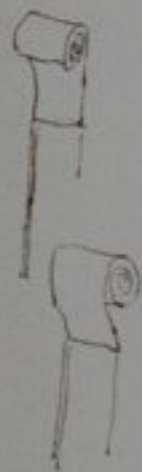

252

этаж 78

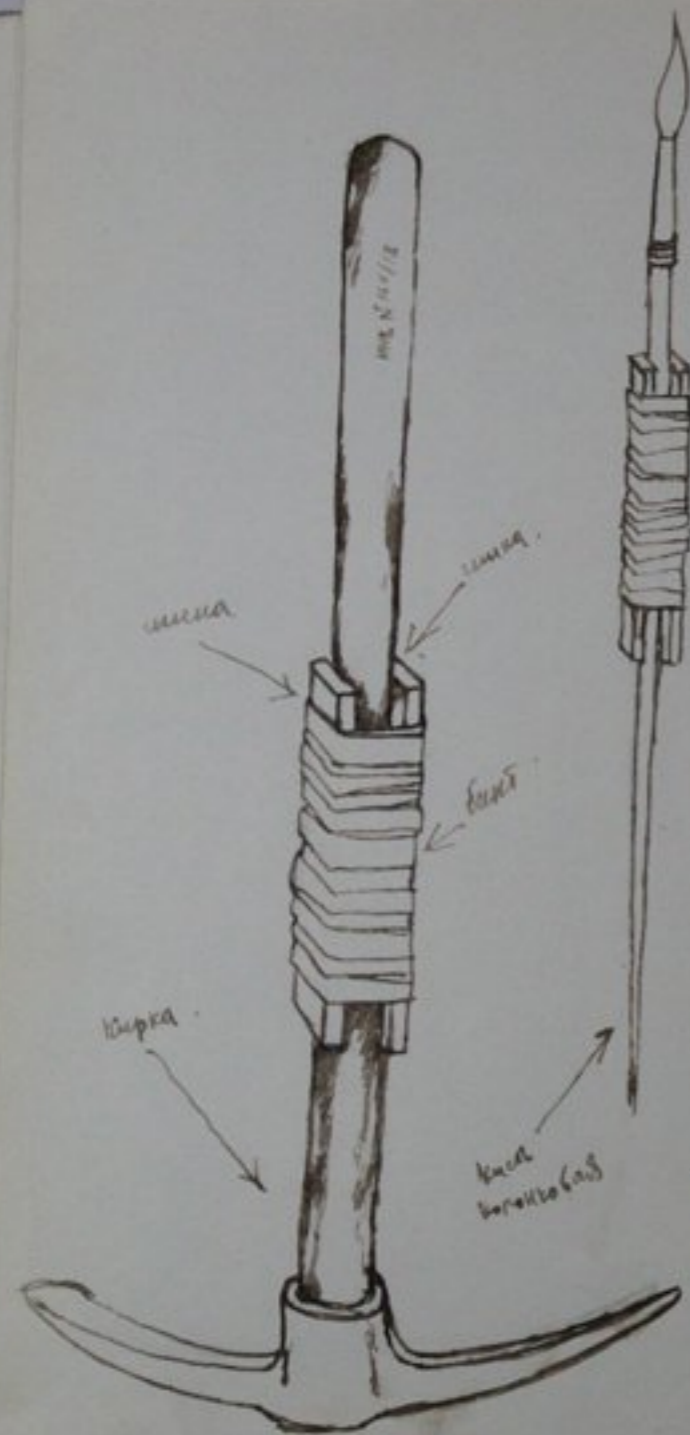

253

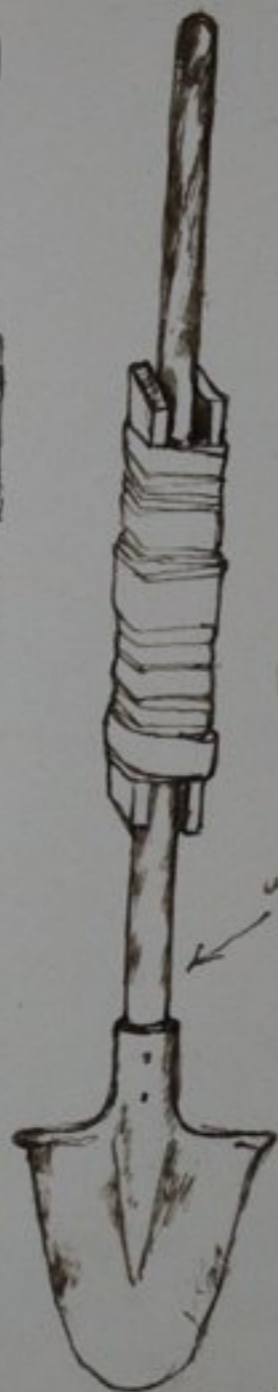

Копыт конюше.

на изготовление
штык при
переносе
(на месте
переноса)

штык конюше

по штык конюше конюше
штык конюше

Лист 78



штык
конюше

254

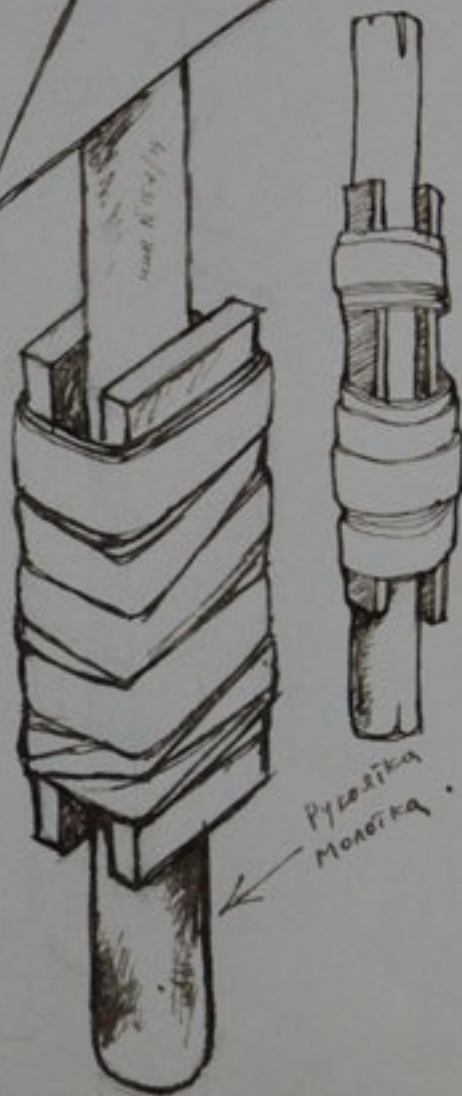
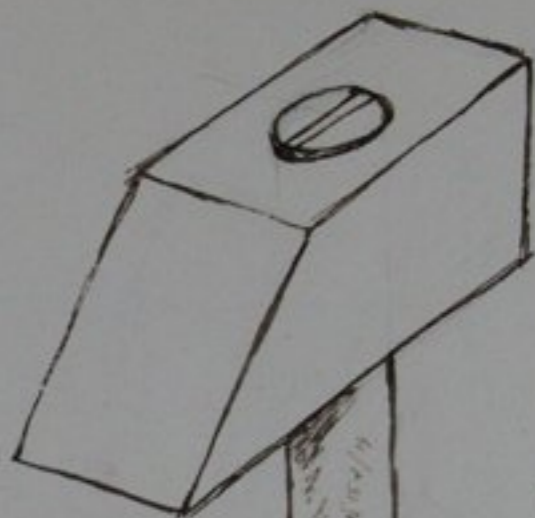

ручка
конюше

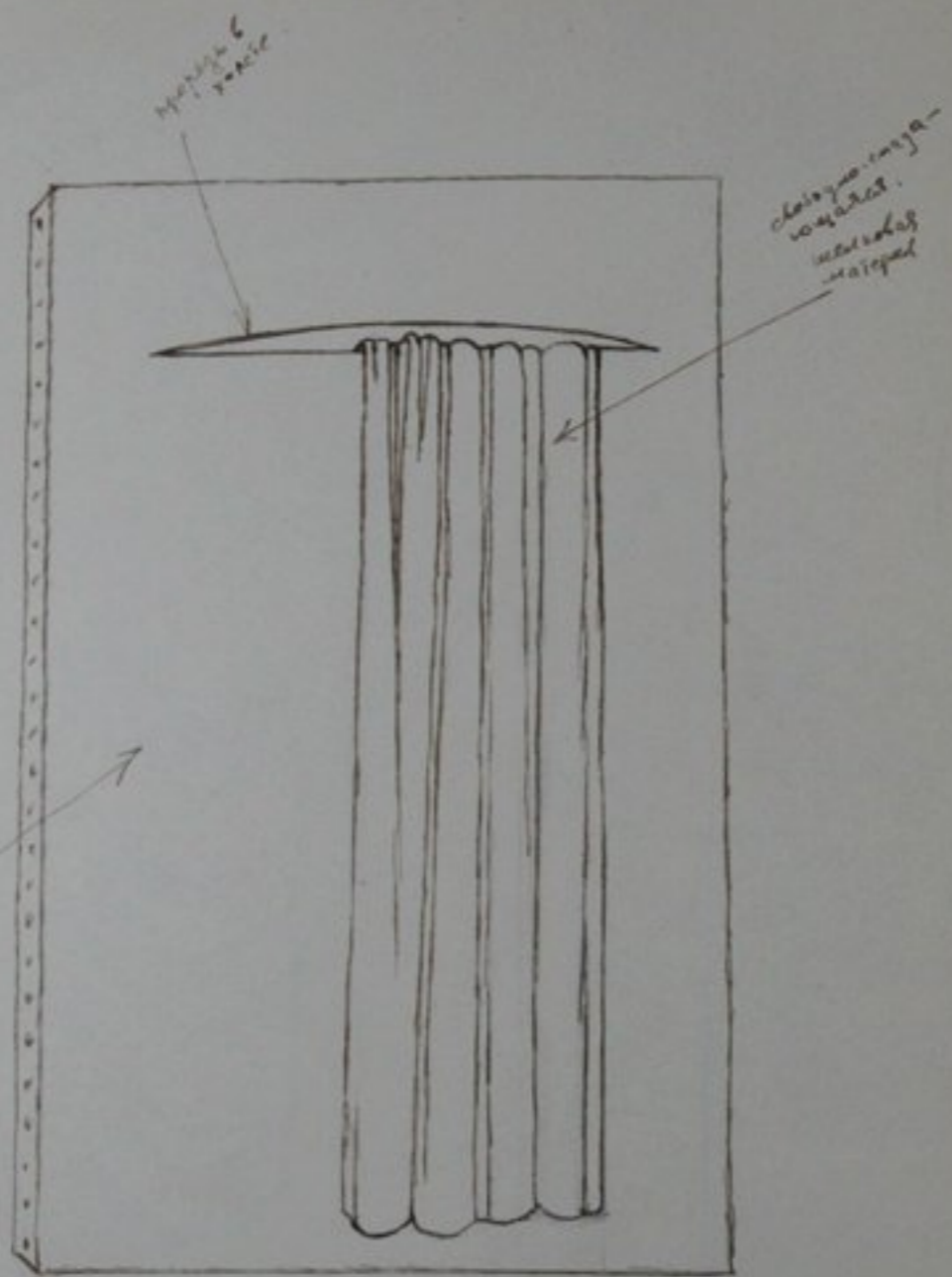

YONS, 2252-
 1915/16 HA
 no 3255/56.

255

Page 78.

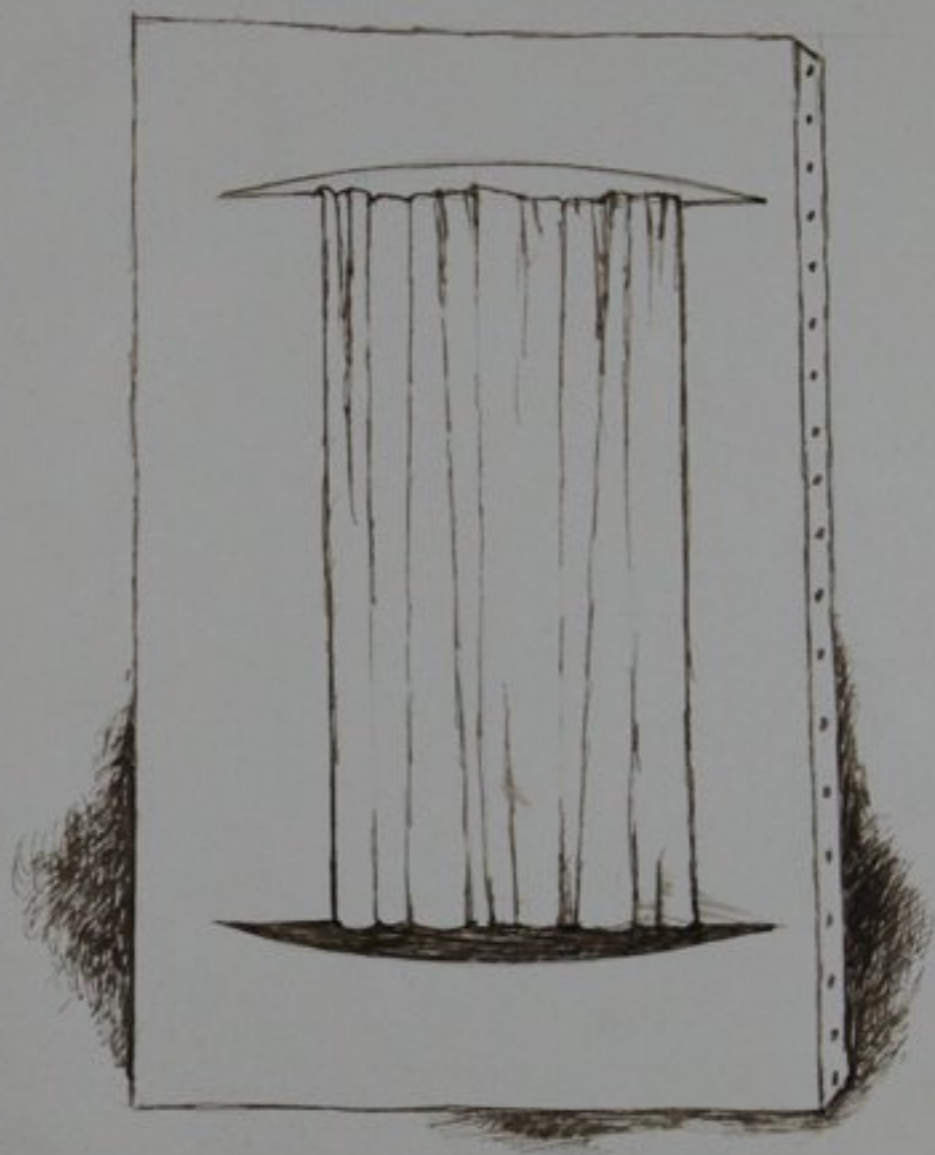

2256

В

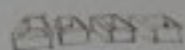

Археология. Архив.
(Археология СССР. Архив.)

257



Лист 78

258

АРХЕОЛОГИЯ С.С.С.Р.

Археологический раскоп

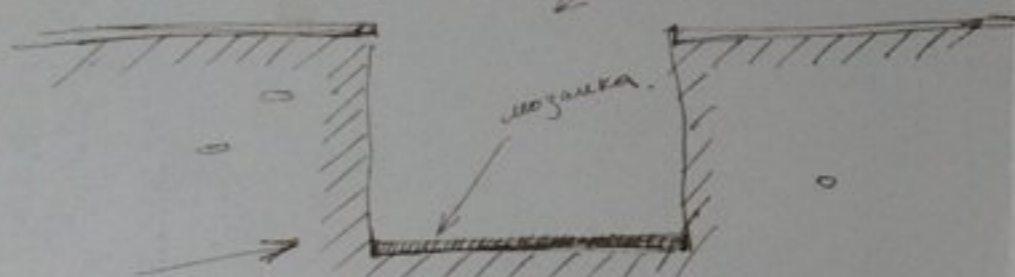

Мозаика, изобравшаяся в раскопе, или то, что осталось (фрагменты) от выложенной мраморной мозаичной плиткой мозаичной проносажки.

Труды **Археологический С.С.С.Р.** 1975 - 1978 гг.

Создание фрагментов по, то сурового века - то, малую лет, например, когда это миф. Тем фрагменты скульптур, мозаик, рисунков, зовущих археологов, но это фрагменты вполне определенной эпохи, эпох, которые и называют эпохой Римской Империи, Римского или Византийского Социализма.

Необходимо, в таком случае, предоставить нашу идеологию действующей, особенно существенно, то все искусство в ринированном виде, фрагментальном. Но это не только искусство, а археология, которая имеет влияние на нашу действительность, как бы это ни понималась. Именно поэтому необходимо рассмотреть современность самым прямым и живым способом, какой только был бы на сегодняшний день.

Необходимо упомянуть название. Моему это нужно "Территория Европы в эпоху социализма", или "Византийский социализм в конце второго тысячелетия нашей эры", (с тем построены всемагистры социалистического общества).

К археологии СССР

Эпоха построения всемагистров социалистического общества.

Эпоха империализма и пролетарской революции.

Великие семь лет империализма и пролетарской революции.

Эра пролетарской демократии или Эра Соленив.

Эпоха расцвета марксизма-ленинизма.

Эпоха интеллектуального империализма.

Марксистско-ленинский диалектический метод.

Эпоха революции и демократии через С.С.С.Р.

Эпоха отсутствия империализма массов.

Культурная и общественно-политическая жизнь в эпоху построения всемагистров социалистического общества.

Некоторые проблемы и формирование материальной и духовной культуры в эпоху социализма.

Социалистический реализм как искусство эпохи социализма

Geo ART

Карта.

1. Карта, отражающая артеистическую деятельность в XIX начале XX века на территории России.
2. Карта. Основное направление науки социализма на территории России.
3. Курсы и программы
4. Направления работы социализма.
5. Направления работы социализма.
6. Направления работы социализма.

Эта программа является основой социализма. Эта программа является основой социализма. Эта программа является основой социализма.

Литература

1. Введение в историю России социализма.
2. Введение в историю России социализма.
3. Введение в историю России социализма.

1. Введение в историю, историю, историю.
- 2.

1. Бронзовый и железный века.
2. Железные века.
3. Железные века.
4. Общественная социальная структура.
5. Общественная структура.
6. Общественная структура.
7. Общественная структура.
8. Общественная структура.
9. Общественная структура.
10. Общественная структура.
11. Общественная структура.

АРХЕОЛОГИЯ
С.С.С.Р.

Археология, которой еще предстоит быть

Удивление от находки.
Удивительные обнаружения.
Неожиданный взгляд на историю вещей.
Эта область является основой социализма.
Методы в эпоху Раннего и Среднего социализма.
Археология террора (политического террора)
Археология тоталитаризма.

Тоталитарный план политической пропаганды или план Ленина (ленинский план политической пропаганды). Археология социализма.

АРХЕОЛОГИЯ ТОТАЛИТАРИЗМА

Скорее, это самое точное обозначение предмета, так как существует Археология С.С.С.Р. Нет, и это точно!! В первую очередь, это связано с историей вещей, когда мы находим в архивах на полках радостных археологических экспедиций Ю. Баруздин, группа ученых, которые работают в архивах и архивах. В 12 лет я начал в архивах, архивах - в архивах. В архивах архивах архивах. Теперь архивах архивах архивах.

Проект можно сделать в виде книги по археологии. Или несколько книг с картами, рисунками-таблицами, фотографиями, обложками, скелетами и т.д.

Например: „Социалистическая археология“, или „К истории археологического искусства памятников эпохи Раннего социализма“, „Почему позже социалистический период. Методы в эпоху Развитого социализма“.

Эта программа является основой социализма. Эта программа является основой социализма. Эта программа является основой социализма.

Удовольствие от приключения и трудности
трудности воплощения (или же трудности воплощения)

Насколько необходимо воплощение в "жизни"?

Идея уже существует, реализована в виде замысла, рисунка, объекта.

Воплощение или перенос в материал не всегда есть интуитивная и спонтанная, как правило, рещительная работа (приходит на ум образ камня, переходящий в камень замысла скульптора, воплощенный в каменной модели).

Мне более чем вдумчивым и логичным людям соревноваться, так любил художникам и скульпорам в Москве. Мне не жалко и не к чему соревноваться, ваяю свое собственное существование, а не что-то чуждое. Мне просто жить. Мне нечего из того, что в жизни происходит и окружает переводить в материал то, что уже прекрасно существует. Для меня ваяние и переводить является идеей, концепцией, и ваяние на каком-то этапе она зафиксирована. Да, конечно, слово - зафиксирована (идея). Перевод в материал и процессивно совершить работу, если мы не справимся. то в процессе. мое предназначение - придумать, отлить, отчеканить, но не переводить в материал.

